

ပြေအောင်ပြောချက်

ပြုံးပေါက်ရင်



အုပ်စု သုံးစောင်  
ပထမအကြိမ် (၁၉၇၄-ခု ကြောက်စာ)

ပန်းချီ

စံ တိုး

သောင်းစု  
ဆောင်ရွက်တိုက်

အဖုံးရိုက်  
ခေတ်ပြန်ပုံနှိပ်တိုက်

ငါးစု  
စာအုပ်ချုပ်ဌာန

မှတ်သတ်

စာပေဖြန့်ချိရေး  
အမှတ် ၄၇ ကျောက်မြောင်းလမ်း  
ကျောက်မြောင်း ဝန်ကုန်။

တက္ကသိုလ်ရေးဆိုင်ရာ စာပေခွင့်ပြုချက်အမှတ် (၇၂၀၁)

၂၉၄.၃၁၃  
သရ  
၈၆၇၁

★ ပုံနှိပ်သူ၊ သိပ္ပံပုံနှိပ်ထိုက်  
ဒေါ်အုန်းမြ (၁၉၂၂ မြ)  
အမှတ် ၁၂၇ လမ်း ၄၀ ရန်ကင်း

★ ဦးသော်စင်  
ဥယျာဉ်ပျားစာပေ ဝဂ္ဂစု  
၁၀၅၊ တံသာဘိလမ်း  
၆-ရပ်ကွက် တောင်ဗဟိုလမ်း၊ ရန်ကင်း

ဦးသော်ဇင်  
ဗုဒ္ဓ အဘိဓမ္မာချုပ်

ဦးနိုင်ချေ နတ်ဗြဟ္မာ  
မြတ်ဗုဒ္ဓေ မယ်တော်များကို  
ကျေးဇူးပန် ဝတိန်ထက်  
ဟော ခံမူစက်ရေ။

သော်မော်တင်ပေသည့်  
ကျော်အဖွင့် မာဂဒေဟုန်းပါလို့  
ကျယ်ချိုးကြ ကျမ်းထေထေ  
သာသနာမြေ၌ ခေတီရုန်း။

ဇင်ကိုင်ကုံးသည်လို့  
ဝံထုံးမြန်မာမူဖြင့်  
သာသနာအဟူ သိစရာအလုပ်ပါ  
'အဘိဓမ္မာချုပ်' ဆမည်သာ၍  
ဤရှေ့စာညွှန် ခေတ်ပြတယ်  
'ဗုဒ္ဓ' မိန့်ခွန်း။ ။

ချောင်းဦး မောင်စံရွာ

၅-၁၂-၇၃  
ရန်ကင်း

# မ ဝ တိ က ဝ

၁။	နိဒါန်း - - - - -	၉
၂။	ပဏာမ - - - - -	၄၅
၃။	စိတ်ပိုင်း - - - - -	၅၅
၄။	စေတသိက်ပိုင်း- - - - -	၉၃
၅။	ပကိဏ်းပိုင်း - - - - -	၁၂၇
၆။	ဝီထိပိုင်း - - - - -	၁၄၅
၇။	ဝီထိမုတ်ပိုင်း - - - - -	၁၆၃
၈။	ရုပ်ပိုင်း - - - - -	၁၈၇
၉။	သမုစည်းပိုင်း - - - - -	၂၉၅
၁၀။	ပစ္စည်းပိုင်း - - - - -	၂၅၅
၁၁။	ကမ္မဋ္ဌာန်းပိုင်း - - - - -	၂၈၇
၁၂။	နိဂုံးပိုင်း - - - - -	၂၃၉

# နိဒါန်း

မြတ်စွာဘုရားသည် ဘုရားဖြစ်တော်မူစ ဥရုပေသ  
တော နေရဉ္ဇရာမြစ်ကမ်းနား ရသနာသရဋ္ဌာန၌ စံနေတော်  
မူစဉ် အဘိဓမ္မာ ဒေသနာတော်ကို သုံးသပ် ဆင်ခြင်တော်  
မူ၏။ ပဋ္ဌာန်းသို့ ရောက်သောအခါ ကိုယ်ဘော်မှ ရောင်  
ခြည်တော်ခြောက်သွယ် ထွက်ပေါ်လာ၏။

အကြောင်းကား သဗ္ဗညုတညာဏ်တော်သည် နည်း  
မျိုးစုံ ထက်ဝန်းကျင် ပြန့်ပြော နက်နဲသော ပဋ္ဌာန်းသို့  
ရောက်မှ လွတ်လပ်စွာ ကွန်မြူးနိုင်ခွင့်ရသောကြောင့် ဖြစ်  
သည်။ ထိုအခါ လွန်စွာ အားရနှစ်သက်၍ အသွေးအသား  
များ ကြည်လင်တောက်ပခြင်းကြောင့်လည်း ဖြစ်၏။

ဆိုလိုသည်မှာ မြတ်စွာဘုရားသည် အဘိဓမ္မာကို  
ဘုရားဖြစ်တော်မူစအခါက သုံးသပ် ဆင်ခြင် တော် မူခြင်း  
ဖြစ်၏။ ထိုနောက် ၇-ဝါမြောက်သောအခါ သာဝတ္ထိပြည်  
တောင်ဘက် ကဏ္ဍအမည်ရှိသော သရက်ဖြူပင်ရင်း၌ ဟိန္ဒူ  
တို့ကို နှိမ်နင်းရန် ရေ၊ မီး၊ အစုံ အစုံ အစရှိသော တန်ခိုး  
ပြာဋိဟာကို ပြတော်မူ၏။

ထိုနောက် ရုတ်တရက် တာဝတိံသာ နတ်ပြည်သို့  
 တက်သွားပြီး ပင်လယ် ကသစ်ပင်ရင်းက ပဏ္ဍုကမ္မလား  
 ကျောက်ဖျာထက်မှာ စံနေတော်မူလျက် မယ်တော်ဖြစ်ခဲ့  
 ဘူးသော သန္တုသိတ နတ်သားကို အမှူးထား၍ နတ်ဗြဟ္မာ  
 များအား ဝါတုင်းသုံးလပတ်လုံး အဘိဓမ္မာတရား ဧဟာ  
 ကြားတော်မူ၏။

မြတ်စွာဘုရား၏ အသံတော်မှာ သန့်ရှင်းသည်၊  
 သိလွယ်သည်၊ နာပျော်ဖွယ်ရှိသည်၊ ဖရိုဖရဲမရှိ၊ စည်းလုံး  
 သည်၊ သာယာသည်၊ နက်ရှိုင်းသည်၊ ပဲ့တင်ထပ်သည်၊ ဤ  
 အသံရှုစပါးဖြင့် ကရားမှ ရေလွှတ်သကဲ့သို့ ဝါတုင်းသုံးလ  
 ပတ်လုံး မရပ်မနား မပြတ်ဧဟာကြားတော်မူ၏။ ဆွမ်းခံချို  
 သို့ ရောက်သော် ကိုယ်တော်စား နိမ္မိတ ရုပ်ပွား ဖန်ဆင်း  
 တော်မူပြီး ဆက်လက်၍ တရားဧဟာကြားစေကာ လူ့ပြည်  
 သို့ သက်ဆင်းတော်မူ၏။

လူ့ပြည်သို့ ရောက်သောအခါ မြတ်စွာဘုရားသည်  
 အနောတတ်အိုင်၌ ရေချိုးပြီးနောက် မြောက်ကျွန်းသို့ ဆွမ်း  
 ခံဝင်တော်မူ၏။ ထိုနောက် အနောတတ်အိုင် ကမ်းပါးမှာ  
 ဆွမ်းစားပြီး နေ့လည်အနားယူရန် စန္ဒကူးတောသို့ ဝင်၏။

ထိုအခါ ရှင်သာရိပုတ္တရာသည် စန္ဒကူးတောသို့ သွား၍  
 မြတ်စွာဘုရားအား ဝတ်ပြု၏။ မြတ်စွာဘုရားသည် ရှင်  
 သာရိပုတ္တရာအား တာဝတိံသာ၌ အကျယ်ဧဟာကြားခဲ့သော  
 အဘိဓမ္မာတရားကို အကျဉ်းအားဖြင့် ပြန်လည်ဧဟာကြား  
 တော်မူ၏။ သို့ရာတွင် ရှင်သာရိပုတ္တရာသည် မဟာပညာ



ကျော်ဖြစ်သည့်အတိုင်း အကျဉ်းချုပ် ဟောကြားတော်မူ  
သော အဘိဓမ္မာတရားတို့ကို နည်းအရာ အထောက်အပံ့ဖြင့်  
သိမြင်သွား၏။

ထိုနောက် မြတ်စွာဘုရားသည် တာဝတိံသာသို့  
ပြန်တက်သွား၏။ ထိုအခါ နိဗ္ဗိတရုပ်ပွားကို ကွယ်စေပြီး  
ကိုယ်တော်တိုင် ဆက်လက် ဟောကြားတော်မူ၏။ ယင်းသို့  
လျှင် မြတ်စွာဘုရားသည် အဘိဓမ္မာတရားကို ဝါတွင်းသုံးလ  
ပတ်လုံး မပြတ် ဟောကြားတော်မူသည်။

တာဝတိံသာသို့ ဟောကြားတော်မူသော အဘိဓမ္မာ  
မှာ အကျယ်ဝိတ္တာရဖြစ်၏။ စန္ဒကူးတော၌ ဟောကြားတော်  
မူသော အဘိဓမ္မာတရားမှာ အကျဉ်းသင်္ခေပဖြစ်၏။ တပင်  
ရှင်သာရိပုတ္တရာသည် သူ၏ တပည့်ငါးရာတို့အား တဆင့်  
ဟောကြားပြန်၏။

ယင်း အဘိဓမ္မာမှာ မကျယ်လွန်း မကျဉ်းလှသော  
နာတိဝိတ္တာရ နာတိသင်္ခေပဖြစ်၏။ ယခုလက်ရှိအဘိဓမ္မာမှာ  
ရှင်သာရိပုတ္တရာ ဟောကြားသော အဘိဓမ္မာလက်ဖြစ်၏။

( ၂ )

အဘယ်ကြောင့် အဘိဓမ္မာမည်သနည်း။

ဤအတွက် အလောင်းဘုရားမေးလျှောက်၍ မဟာ  
အတုလ ဆရာတော်ဖြေဆိုသော နန်းစဉ်ပုစ္ဆာမှ ကောက်  
နှုတ်ဖော်ပြပါမည်။ သို့ဖြင့် အဘယ်ကြောင့် အဘိဓမ္မာ

အပေါ်

ခေါ်ဆိုကြောင်းကိုလည်း ကောင်းစွာ သိရမည်။ ရှေးအခါက မင်းတရားကြီးနှင့် ဆရာတော်ဘုရားတို့ ဆွေးနွေး ကြပုံကို လည်း အာရုံပြုနိုင်မည်။ အဘိဓမ္မာကို လေ့လာ သင်ကြားရ ခြင်း၏ အကျိုးအာနိသင်ကိုလည်း တွေ့မြင်ရမည်။

တကာတော် လျှောက်သည် ဆရာတော်-

ဝိနည်းဒေသနာ၊ သုတ္တန်ဒေသနာ၊ အဘိဓမ္မာ ဒေသနာ ဤဒေသနာ သုံးရပ်သည် ဘုရားရှင် ရှေ့ နှုတ်တော်ထွက် ဘုရားရှင် စကားချည်းဖြစ်ပါလျက် အဘိဓမ္မာ ဒေသနာတော်သည်သာလျှင် မြတ်သော ဝရမတ္ထဒေသနာတော်-ဟူ၍ ဆရာတို့ ဟောကြား တော်မူကြကုန်၏။ ဘုရားရှင်စကားတော်ပင် အယုတ် အသတ် အမြတ် ရှိပါသေးသလော ဆရာတော် သိသာအောင် ဖြေဆိုတော်မူပါ။ ။

တကာတော်မေးသည် အချက်မှာ အနိမ့် ရှိလျှင် အမြင့်၊ အမြင့်ရှိလျှင် အနိမ့်၊ အယုတ်ရှိလျှင် အမြတ်၊ အမြတ် ရှိလျှင် အယုတ်-ရှိမှု ဓမ္မတာ ဖြစ်၍ အဘိဓမ္မာ ဒေသနာတော်သာလျှင် မြတ်၏ဟုဆိုလျှင် သုတ္တန် ဝိနည်း ဒေသနာသည် ဗျတိရောက နည်းအားဖြင့် ယုတ်ရာ ရောက် သောကြောင့် မေးတော်မူသင့်ပေသည်။

ဤအရာ၌ ဟိနာဓမ္မာ၊ မဏိတာဓမ္မာတို့ကဲ့သို့ အပယ် သေးပါးသို့ ကျရောက်စေတတ်သော အကုသိုလ် အယုတ်

တခု၊ နတ်ရွာသုဂတီသို့ ရောက်စေတတ်သော ကုသိုလ် အမြတ် တခုကဲ့သို့ ဆိုလိုသည် မဟုတ်။ ဝိနည်းဒေသနာ သုတ္တန်ဒေသနာတော်လည်း မြတ်၏။ ယင်း ဒေသနာနှစ်ပါး ထက်ပင် အဘိဓမ္မာ ဒေသနာသည် မြတ်၏။

ဥပမာဆိုသော်ကား လက်ဝဲအမှုထမ်း၊ လက်ျာအမှု ထမ်း နှစ်ခုလုံးပင် ကောင်းကြလျက် အမှုထမ်းဆောင် ကြလျက် အမှုထမ်းဆောင်သော သူတို့တွင် ရဲဝံ့စွာ အာမခံ လွန်ကဲသောသူကို အမှုထမ်းကောင်းသည်ဟု ဆိုသကဲ့သို့ မှတ်ရမည်။

အဘိ အဘိဓမ္မာ- သုတ္တန်ဝိနည်းတို့ထက် လွန်မြတ်သော၊ ဓမ္မာ- တရားတည်း။

အဘိဓမ္မာ- သုတ္တန်ဝိနည်းတို့ထက် လွန်မြတ် သော တရား။

ဤသို့ စနစ်တကျဆိုသည်ကို ထောက်၍ သုတ္တန်ဝိနည်း တို့ထက် လွန်မြတ်သော အနက်သဒ္ဒါ နာနာနာယ စသည်တို့ ရှိသည်ကို ထောက်၍ အဘိဓမ္မာကို အမြတ်ဟု ဆိုပါသည်။ သုတ္တန်ဝိနည်းတို့သည် ယုတ်သောကြောင့် အဘိဓမ္မာကို အမြတ်-ဟုဆို မှတ်စော်မူရမည်။

တနည်းလည်း သုတ္တန်ဒေသနာ၊ ဝိနည်းဒေသနာ တော်သည် ဒါန-သီလ စသည်တို့၏ အကြောင်း- အကျိုး တို့ကို ပြဆိုခြင်း၊ ရှေးရှေးသော ဘဝတို့၌ ဖြစ်ခဲ့ဘူးသည် အနိမ့်အမြင့် ဆင်းရဲချမ်းသာတို့ကို ပြဆိုခြင်းမျှကိုသာ ဟော တော်မူသည်။ သုတ္တန်ဒေသနာ၊ ဝိနည်းဒေသနာတော်သည် ကား သင်္ခင် သစ်ပင်နှင့် ကင်း။

အဘိဓမ္မာ ဒေသနာတော်သည်ကား ခန္ဓာ၊ အာယတန၊ ဓာတ်သစ္စာ၊ ဣန္ဒြေ၊ အာရုံ၊ အာရမ္မဏိက၊ နာမ် ရုပ် တရားတို့ကို ခွဲခြမ်းစိတ်ဖြာ စီစဉ်၍ ဟောတော်မူသောကြောင့် ထုတ်၍ထားသော ဝတ္ထုကို ဖြေ၍ ပြသကဲ့သို့ မိမိခန္ဓာကိုယ်၌ ရုပ် နာမ်အပေါင်း ပရမတ္ထသဘောကို နှလုံးသွင်းမိသည်တိုင်—

သဗ္ဗေ သင်္ခါရာ အနိစ္စာ  
 သဗ္ဗေ သင်္ခါရာ ဒုက္ခာ  
 သဗ္ဗေ သင်္ခါရာ အနတ္တာ

ဟူ၍ လက္ခဏာရေး သုံးပါးတို့ကို ရှုဆင်ခြင်သဖြင့် မဂ်ဖိုလ်ကို ရ၍ အကျွတ်တရား ရထိုက်သော သတ္တဝါတို့သည် ဝဋ်သုံးပါးမှ လွတ်၍ နိဗ္ဗာန်သို့ ရောက်ကြကုန်သည်ဖြစ်၍ အဘိဓမ္မာဒေသနာတော်သည် အထီးနှင့် တူ၏။

သစ်ပင်၊ သစ်ပွင့်၊ သစ်သီး သုံးပါးတို့တွင် အသီးသာလျှင် အမြတ်ဖြစ်သကဲ့သို့ အဘိဓမ္မာ ဒေသနာတော်သည်သာလျှင် ဝိနည်း၊ သုတ္တန်တို့ထက် မြတ်၏ဟု ဟောတော်မူသည်။ ဝိနည်း၊ သုတ္တန်ဒေသနာယုတ်၍ အဘိဓမ္မာဒေသနာတော်သည်သာ မြတ်သောကြောင့် ဟောတော်မူသည်မဟုတ်ဟု မှတ်တော်မူရမည်။

( ၃ )

မြတ်စွာဘုရား ပရိနိဗ္ဗာန်ပြုပြီးနောက် သံဂါယနာ တင်အရှင်တို့သည် မြတ်စွာဘုရား ဟောကြားတော်မူသော တရားတို့ကို ဝိနည်း ပိဋကတ်၊ သုတ္တန်ပိဋကတ်နှင့် အဘိဓမ္မာ ပိဋကတ်ဟူ၍ ခွဲခြားသတ်မှတ်ကြ၏။ ယင်းကို ပိဋကတ် ဟုခေါ်ကြ၏။ ထိုပိဋကတ်တို့သည် ဒေသနာ အားဖြင့်၎င်း၊ သာသနာ အားဖြင့်၎င်း၊ ကဏ္ဍအားဖြင့်၎င်း၊ သိက္ခာအားဖြင့်၎င်း၊ ပဟာန်အားဖြင့်၎င်း အသီးသီးကွဲပြားကြ၏။ သို့ဖြင့်လည်း ဝိနည်း၊ သုတ္တန်တို့နှင့် အဘိဓမ္မာ၏ ခြားနားခြင်းကို သိနိုင်၏။

**ဒေသနာ** ဝိနည်းသည် ရှောင်ကြဉ်ဖွယ် အပြစ်နှင့် လိုက်နာဖွယ်ကျင့်ဝတ်တို့ကို အမိန့် အာဏာဖြင့် ဟောကြားသောကြောင့် အာဏာဒေသနာမည်၏။ သုတ္တန်သည် လူအများ သုံးစွဲသော ဝေါဟာရ စကားလုံးတို့ဖြင့် အများဆုံး ဟောကြား သောကြောင့် ဝေါဟာရ ဒေသနာမည်၏။ အဘိဓမ္မာသည် လေးနက်သော ပရမတ္ထ တရားတို့ဖြင့် ပြည့်စုံစွာ ဟောကြားသောကြောင့် ပရမတ္ထ ဒေသနာ မည်၏။

**သာသနာ** ဝိနည်းသည် အပြစ်အားလျော်စွာဆုံးမသောကြောင့် ယဏာ ပရာဇ သာသနာ မည်၏။ သုတ္တန်သည် စရိုက်နှင့် လျော်စွာဆုံးမသောကြောင့် ယဏာနုလောမသာသနာမည်၏။ အဘိဓမ္မာသည် သဘာဝ အတိုင်း ဆုံးမသောကြောင့် ယဏာဓမ္မသာသနာ မည်၏။

**ကဏာ** ဝိနည်းသည် အပြစ် မကျူး လွန်အောင် စောင့်ထိန်းနည်းများကို ဟောကြား သောကြောင့် သံဝရာသံဝရာ ကထာ မည်၏။ သုတ္တန်သည် အယူဝါဒ အမှားအယွင်းတို့ကိုဖြေရှင်းဟောကြားသောကြောင့် ဒိဋ္ဌိနိဝေဠနကထာ မည်၏။ အဘိဓမ္မာသည် နာမ်၊ ရုပ် တို့ကို ပိုင်းခြား၍ ဟော ကြား သော ကြောင့် နာမရူပ ပရိစ္ဆေဒ ကထာမည်၏။

**သိက္ခာ** ဝိနည်းသည် သီလကို ပဓာနထား၍ သင်ကြားသောကြောင့် အဓိသီလသိက္ခာ မည်၏။ သုတ္တန်သည် စိတ် ကြည်နူးစေရန် ပဓာန ထား၍ သင်ကြားသောကြောင့် အဓိစိတ္တ သိက္ခာ မည်၏။ အဘိဓမ္မာသည် ပညာကိုပဓာန ထား၍ သင်ကြားသောကြောင့် အဓိပညာသိက္ခာ မည်၏။

**ပဟာဒန်** ဝိနည်းသည် ကျူးလွန် မှု ကို ပယ်သောကြောင့် ဝိတ္တိက္ခမ ပဟာဒန် မည်၏။ သုတ္တန်သည် ကိလေသာ သောင်းကျန်းမှုကို ပယ်စေသောကြောင့် ဝိပလ္လင်္ဂနပဟာဒန်မည်၏။ အဘိဓမ္မာသည် အနုသယကိလေသာတို့ အကြောင်းမှ ပယ်စေသောကြောင့် အနုသယပဟာဒန် မည်၏။

ယင်းသို့လျှင် ဒေသနာ စသည်တို့ဖြင့်လည်း အဘိဓမ္မာသည် ဝိနည်း၊ သုတ္တန်တို့နှင့် မတူ ကွဲပြားခြားနား၏။ ယင်းအဘိဓမ္မာသည် သံဂါယနာတင် အရှင်မြတ်တို့ သတ်မှတ်ထားသော ကျမ်းအမည်အားဖြင့် ၇-ပါး အပြားရှိ၏။

- (၁) ဓမ္မသင်္ဂဏီ— ကုသိုလ်, အကုသိုလ်, အဗျာကတ အစရှိသော တရားတို့ကို အကျဉ်းရုံးပြီး ဟောကြားသော ကျမ်းဖြစ်၏။
- (၂) ဝိဘင်္ဂ— ခန္ဓာအစရှိသော တရားတို့ကို အမေးအဖြေလုပ်ပြီး ခွဲခြားဝေဖန်၍ ဟောကြားသော ကျမ်းဖြစ်၏။
- (၃) ဓာတုကထာ — ဓာတ်တို့ကို ပိုင်းခြား၍ ဟောကြားသော ကျမ်းဖြစ်၏။
- (၄) ပုဂ္ဂလပညတ်— ခန္ဓာအစရှိသော သဘာဝ ပညတ်နှင့် ပုဂ္ဂိုလ် အစရှိသော အဘာဝ ပညတ်တို့ကို ခွဲခြားပြီး ဟောကြားသော ကျမ်း ဖြစ်၏။
- (၅) ကာဝတ္ထု— ပုဂ္ဂလကထာ, ဗြဟ္မစရိယ ကထာတို့၏ တည်ရာဖြစ်သော ကျမ်းဖြစ်၏။
- (၆) ယမိုက် - အနုလောမနှင့် ပဋိလောမ, ပုစ္ဆာနှင့် ဝိသဇ္ဇနာ စသည်ဖြင့် အစုံအစုံဟောကြားသော ကျမ်းဖြစ်၏။
- (၇) ပဋ္ဌာန်း - ပစ္စည်းတို့တွင် အကြောင်း အမျိုးမျိုးကို ဟော ကြား သော ကျမ်းဖြစ်၏။

သမ္မောဟဝိနောဒနိ အဋ္ဌကထာမှာ ဝိဘင်းကျမ်း၏ အဖွင့်ဖြစ်၏။

ပဉ္စပကရဏ အဋ္ဌကထာမှာ ဓာတုကထာ၊ ပုဂ္ဂလ ပညက်၊ ကထာဝတ္ထု၊ ယမိုက်နှင့် ပဋ္ဌာန်း- ငါးကျမ်းအဖွင့် ဖြစ်၏။

ထိုမှတစ်ပါး သီဟိုဠ်တွင် ထင်ရှားသော အဋ္ဌကထာ ဆရာတစ်ပါးရှိသေး၏။ သူ၏အမည်မှာ ရှင်ဗုဒ္ဓဒတ္တဖြစ်၏။ ရှင် ဗုဒ္ဓဇောသနှင့် တခေတ်တည်းဖြစ်၍ အယူအဆ ဝါဒချင်း လည်း တူညီသည်။ သူကား အဘိဓမ္မာ ၇ ကျမ်းလုံးကို ပေါင်းရုံးပြီး တကျမ်းတည်းဖြင့် အပြီးဖွင့်ဆို၏။ ထိုကျမ်း၏ အမည်မှာ အဘိဓမ္မာဝတာရဖြစ်၏။ ယင်း ကျမ်းမှာ အဘိ ဓမ္မာအဋ္ဌကထာချုပ်ပင်ဖြစ်၏။

အဘိဓမ္မာနှင့် ပတ်သက်သော အချက်အလက်တို့ကို ကျယ်ကျယ် ပြန့်ပြန့် လေ့လာရန် အတွက် ရှင်ဗုဒ္ဓဇောသ၏ အဋ္ဌကထာကြီး သုံးကျမ်းကို ကြည့်ရှုလေ့လာကြ၏။ အချုပ် အားဖြင့် လေ့လာရန်အတွက် ရှင်ဗုဒ္ဓဒတ္တ၏ အဘိဓမ္မာဝတာရ မည်သော အဋ္ဌကထာချုပ်ကို ကြည့်ရှုလေ့လာကြ၏။ စင်စစ် ယင်း အဋ္ဌကထာတို့ သည်ကား ပညာရှိ ကဝိသမ္ပန် တို့၏ ကျက်စားရာ အာရုံများဖြစ်ကြ၏။ ထို့ကြောင့် 'နမ္မ' အမည် ရှိသော ဥပသကာသည် သီဟိုဠ်ကျွန်း မူလသောမကျောင်း ၌ သီတင်းသုံးသော ရှင်အနုရုဒ္ဓါ အထံ ချဉ်းကပ်ပြီး လူ သာမန်တို့ ကြည့်ရှုလေ့လာရန်အတွက် အဘိဓမ္မာအဋ္ဌကထာ ငယ်တစောင် ဖွင့်ဆိုပေးပါ ရန် တောင်းပန်၏။



ရှင်အနုရုဒ္ဓာသည် နမ္မ အမည်ရှိသော ဒါယကာ  
 တောင်းပန်၍ အဘိဓမ္မတ္ထသင်္ဂဟ အမည်ရှိသော အဘိဓမ္မာ  
 အဋ္ဌကထာငယ်တစောင်ပြုစု၏။ သူသည် ကျမ်းမပြုမီ ရှေးမဆွ  
 ကလည်း အဘိဓမ္မာကျမ်းနှစ်စောင် ပြုစုခဲ့ဘူးသေး၏။ ယင်း  
 နှစ်စောင်မှာ နာမရူပ ပရိစ္ဆေဒ ကျမ်းနှင့် ပရမတ္ထဝိနိစ္ဆယ  
 ကျမ်း ဖြစ်၏။ သို့ရာတွင် ထိုကျမ်း နှစ်စောင်မှာ ဤ အဘိ  
 ဓမ္မတ္ထသင်္ဂဟကျမ်းကဲ့သို့ ထင်ရှား ကျော်ကြားခြင်း မရှိလှ။  
 ယခုအခါ အဘိဓမ္မတ္ထသင်္ဂဟကို အင်္ဂလိပ်၊ သက္ကတ၊ ဟိန္ဒူ၊  
 သီဟိုဠ်၊ မြန်မာ၊ ယိုးဒယား အစရှိသော ဘာသာတို့ဖြင့်  
 ပြန်ဆိုပြီးဖြစ်၏။

( ၅ )

ရှေးအခါက မြန်မာတို့သည် အဘိဓမ္မတ္ထသင်္ဂဟ အဋ္ဌ  
 ကထာကို လက်သန်းအဋ္ဌကထာဟု ခေါ်ကြ၏။ နောင်အခါ  
 တွင်ကား သင်္ဂြိုဟ်ဟု ခေါ်ကြ၏။ ဤအဋ္ဌကထာမှာ သက်သာ  
 လွယ်ကူလှပါ၍ အဘိဓမ္မာကို လေ့လာလိုသော လူသာမန်တို့  
 အတွက် လွန်စွာနှစ်သက်ဖွယ်ဖြစ်ခဲ့ကြ၏။ သို့ကြောင့် အဘိ  
 ဓမ္မာတရားလည်း ပြန့်ပွားလာခဲ့၏။ သို့ဖြင့် ခေတ်လာလကြာ  
 မြင့်သောအခါ၊ ယင်းအဋ္ဌကထာ၏ အချို့သောပုဒ်ဆိုချက်  
 တို့မှာ ခက်ခဲ၍ နေကြပြန်၏။ ထို့ကြောင့် ခေတ်၏တောင်းဆို  
 ချက်အားလျော်စွာ သာသနာနှစ်ထောင်ခန့်ရာနှစ် ရှစ်ရာ  
 အတွင်း လောကီတွင် သီဟိုဠ်ကျမ်း

ကမ္ဘာပျက်စီးလျှင်  
 နှစ်သက်လေ့လာသော  
 ကြည့်စို့  
 ကမ္ဘာအေး။

၈၆၅၁

အဆိုပါ အဘိဓမ္မတ္ထသင်္ဂဟကို အဘိဓမ္မတ္ထ ဝိဘာဝိနိ ဋီကာ ဟူသော အမည်ဖြင့် ဖွင့်ဆိုသေး၏။ ရှင်သုမင်္ဂလာသာမိသည် ရှင်ဗုဒ္ဓတ္တ၏ အဘိဓမ္မာ ဝတရအဋ္ဌကထာကိုလည်း အဘိဓမ္မာ ဝတရဘိနဝ ဋီကာ အမည်ဖြင့် ဖွင့်ဆို၏။ သို့ရာတွင် အဘိဓမ္မတ္ထဝိဘာဝိနိ ဋီကာ သာလျှင် ထင်ရှား ကျော်ကြား လှသိများ၏။

မြန်မာတို့သည် ယင်းဝိဘာဝိနိဋီကာကို ဋီကာ လက် သန်း သို့မဟုတ် လက်သန်းဋီကာဟုခေါ်ကြ၏။ အကြောင်း ကား အဆိုပါ သင်္ဂြိုဟ်လက်သန်းအဋ္ဌကထာကို ဖွင့်ဆိုသော ကြောင့် ဖြစ်၏။ ယင်းဋီကာ၏ ဖွင့်ဆိုချက် တို့ကိုလည်း နှစ် သက်ကြသည်။ သို့ကြောင့် ဋီကာကျော် ဟုလည်း ခေါ်ကြ ၏။ ဋီကာတို့တွင် ဤလက်သန်းဋီကာသည် အကျော်အမော် ဟု ဆိုလိုခြင်းဖြစ်၏။

ယခုအခါ ဋီကာကျော်ဟု အများပင် ခေါ်ဆိုကြ သော ဋီကာလက်သန်း သင်ကြားပုံနှင့်ပတ်သက်သော ရှေး အစဉ်အလာ ဖြစ်ရပ်တို့ကို သာသနာ လက်ရ စာတန်းမှ မဟာဓမ္မသင်္ကြံအမတ်၏ အဆိုအမိန့်ကို ကောက်နှုတ်ဖော်ပြ ပါဠိမည်။ ဤတွင် သာသနာထွန်းလင်းစဉ်အခါက မြန်မာ ရဟန်းသံဃာတို့၏ အကြောင်းအရာ အခြေအနေတို့ကို တွေ့ မြင်ကြရမည်။

ထူပါရုံဒါယကာ နရပတိမင်းကြီး လက်ထက်ဆီက ရတနာပူရအဝပြည်ထဲတွင် ကျမ်းဂန် တတ်မြောက်လှသော ရှင်မဟာအရိယဝံသ ဆရာတော် ကျော်စောထင်ရှားဖြစ်၏။

ထိုဆရာကား ပင်းယ စကားရ-ကျောင်းမှ ရဟန်း ကောင်း ရဟန်းမြတ်တို့က သက်ဆင်းလာသော ပုဂံရှေးသာသနာ-  
 နောက်သာသနာ အနွယ်အဆက်ဝင်ပေတည်း။ ထိုဆရာသည်  
 ပင်းယစကားရ-ကျောင်းကပင် ပါဠိ အဋ္ဌကထာ ဋီကာကျမ်း  
 များကိုသင်ကြား၍ မိန်းမ ကိုယ်ဝန်ဆောင်တရွက်နှင့် ရွက်  
 ဆောင်လောက်အောင် နှုတ်တက်အာဂုံရွက်ဆောင်ပါလျက်  
 ကျမ်းဂန်တတ်သည်။ စာတတ်သည် ဆိုသည့် သဘောကိုပင်  
 မသိသေး၍ စစ်ကိုင်း အရပ်ဝယ် ကျမ်းဂန်တတ်သည့် ဆရာ  
 များထံ နည်းခံမည်ဟု စစ်ကိုင်းသို့ကူးလေ၏။

ထိုရောအခါ ပုညစေတီမြောက်တွင် ကျမ်းဂန် အ  
 လွန်တတ်သော ရေငုံဘုန်းကြီး အထင်အရှားရှိသည်။ လိုလို  
 ရာရာ၊ ဟုတ်ဟုတ် ညားညား စကား မပြောလို၍ ရေကိုငုံ၍  
 နေလေ့ ရှိသောကြောင့် ရေငုံဘုန်းကြီး တွင်သတည်း။ ရှင်  
 မဟာအရိယဝံသလည်း ထို ရေငုံဘုန်းကြီးထံ စာဝါတောင်း  
 မည်ဟုဆည်းကပ်သည်။ ခုနစ်ရက်တိုင်အောင် စကားမပြော  
 ရ၊ ဝတ်ဖြည့်၍သာ ပြန်ခဲ့ရသည်။ သုံးရက်မြောက် သနွေ  
 သားရေနှယ်ကို ခေါက်သည်တွင်မှ အသံကို ကြား၍ ရေကို  
 ထွေးပြီးလျှင် မေးသဖြင့် စာဝါတောင်းမည်ရောက်ကြောင်း  
 ဆိုသော် သင်ကြား လေ့ကျက်ပြီးသော ကျမ်းဂန်း များ ကို  
 မေးသည်တွင် “မသင်ကြား မသုကျက် ဘူးသော သင့်ရိုး  
 ကျမ်းဂန်မရှိ” ဆရာဆိုသည်ကို “ကျမ်းဂန်တတ်သည် စာတတ်  
 သည် ဆိုသည့်အကြောင်းကို မသိသောကြောင့် ရောက်ရပါ  
 သည်” ဆိုလျှင် “ငါ့မှာ စာသုံးဝါပို့ရသည်။ မွန်းယိမ်းလျှင်

ပုညစေတီသို့ စာက်၍ တမြက်'ဝတ်လည်း ပြုရသည်။ မအား  
မလတ်ပြီ။ သို့သော်လည်း စာတတ်မှန်း မသိ ဆိုသည်ကို တ  
မြက်ဝတ် ပျက်စေဦး ဋီကာလက်သန်းကို သင်တော့” ဟု  
စာဝါပေး၍ ဋီကာလက်သန်းကို သင်ရသည်။

ရေငုံဘုန်းကြီးသည် နည်းနာနာ အထူးထူး အပြား  
ပြားကို သင်ကြားတော်မူသည်။ သုံးရက်မြောက်အောင် သင်  
ကြားပြီးလျှင် ပြသသည့်အတိုင်း ဆင်ခြင်၍ နှစ်ရက် သုံးရက်  
မလာနေသည်။ ကျမ်းဂန်တတ်သည် စာတတ်သည် ဆိုသည့်  
အကြောင်းကို သတိရမှ အကြောင်းကို လျှောက်မည် ရှင်မဟာ  
အရိယဝံသ လာ၏။ ရေငုံဘုန်းကြီးကလည်း “ပင်းယပုဂ္ဂိုလ်  
သည် သုံးရက်မြောက် စာသင်ပြီးလျှင် မလာ။ မကျန်းမမာ  
ရှိလေသလော။ ပုညစေတီအရှေ့မြောက် မန်ကျည်းပင်တော  
တွင် တဲဆောက်၍ နေသည် ဆိုသည်။ သွား၍ ကြည့်ရှု မေး  
မြန်းကြပါချေ” စာသင်တပည့်တို့ကို စေ၏။

ထိုက အလာနှင့် သည်ကစေသတို့ ခရီးအကြားတွင်  
တွေ့ကြ၍ အတူ လာကြသဖြင့် ဆရာ့အထံသို့ ရောက်သော်  
နှစ်ရက် သုံးရက် မလာကြောင်းကို မေးသည်တွင် “ပြသော  
နည်းကို မှီ၍ ဆင်ခြင်ကြစည် သောကြောင့် စာတတ်သည်  
ဆိုသည့်အကြောင်းကို သိရပေပြီ” လျှောက်၏။ ရေငုံဘုန်း  
ကြီးကလည်း “ယင်းသို့ တပြားကား ဋီကာလက်သန်းကို အ  
ရင်းအစ နှစ်ကမ္ပတ်လောက် သင်ကာ မျှဖြင့် စာတတ်ပေ  
သည်။ သူကျုံးဇူးကို ဆပ်ပေ။ ဋီကာလက်သန်းကို ပင် ဖွင့်လေ”  
ဆို၏။

ရှင်မဟာအရိယဝံသကလည်း ဆရာဆိုတိုင်း ငွီကာလက်သင်းအဖွင့် မဏိသာရမဉ္ဇူသာကျမ်းကို စီရင်၏။ ပုညစေတီ အရှေ့မြောက်ချောက်တွင်နေ၍ စီရင်သည်။ စာပေလည်း ပို့ချတော်မူသည်။ တပည့် သံဃာအများ ပြန့်ပွားစည်ပင်သည်ဟူ၏။

မဏိသာရမဉ္ဇူသာ ကျမ်းကို စီရင်စဉ် ပြီးသမျှကို သံဃာများနှင့်ဖတ်နာကြ၏။ ထိုရောအခါ ပုဂံကဘုရားပုထိုး ရှိခိုးမည်လာသည့် ပုဂ္ဂိုလ်တဦးလည်း အစွန်ကနေ၍ နာလျက် “အေး-အေး” ဟု နှစ်ကြိမ်တိုင်အောင်ဆိုသည်ကို မှတ်သားရသည်။ တည်းနေသော အရပ် ကိုလည်း မေးစေသည်။ ကျောင်းသို့ ရောက်၍ မှတ်ရာတွင် ကြည့်ရှု ဆင်ခြင်သော် တချက်မှာ ဝါကျလပ်သည်။ တချက်မှာ ဣမံဂန္ဓံ စံရမည်ကို ဣဒံဂန္ဓံ အစွဲပျက်သည်ကိုမြင်လေ၍ “အေး-အေး” ဆိုသော ပုဂ္ဂိုလ်ကိုပင့်ရလေသည်။ ရောက်လျှင် ဤသို့ မိန့်ဆို၏။

“ငါ့ရှင် ဤကျမ်းကို ငါသည် သာမညမပြု၊ လူသံ ငှက်သံစေ့မဲ့ ညဉ့်ကို ပုရပိုက် ဖွင့်၍ ရေးသည်။ လူသံ ငှက်သံ ကြားမှ နေ့ကို ပုရပိုက် အုပ်၍ နေသည်။ သို့စဉ် ကြီးစား အားထုတ်ပါသည်ကို ‘အေး-အေး’ ဆိုပြန်လေသည်။”

ဤသို့မိန့်ဆိုလျှင် အေး-အေး ဆိုသော ပုဂ္ဂိုလ် ကလည်း ဤသို့လျှောက်၏-

“အရှင်ဘုရား စီရင်ပြုစုသောကျမ်းသည် ဆိုဖွယ်အများပင်မရှိပေ။ သူတယောက်သည် ကျောက်စစ်ကို ဆုပ်၍

တိုက်နံရံကိုပေါက်သော် တစေ့မကျန် တိုက်နံရံကိုချည်း မှန်  
 လေသကဲ့သို့ မိန့်ဆိုသမျှ စကားသည် အလို့ရှိအပ်သော အ  
 နက်အဓိပ္ပာယ်သို့ချည်း ရောက်ပလေသည်။ ဝါကျတချက်  
 ထပ်သည်။ အစွဲစာချက် ပျက်သည် ကိုသာ အေး—အေး ဆို  
 ပေသည်” ဟု လျှောက်လျှင် အားရ နှစ်သက် တော်မူ၍  
 ကိုယ်တွင်သုံးသော ဒုက္ခကို ပေးတော်မူသည်။

x                    x                    x                    x                    x

ဤတွင် မိမိ လိုရင်း ပခာနာအချက်မှာ ဋီကာကျော်  
 ကို ရှေးဆရာတော်တို့ ဋီကာလက်သန်းဟု ခေါ်ကြခြင်းနှင့်  
 ယင်းဋီကာ၏အဖွင့် မဏိသာရမဇ္ဈိသာကျမ်းပေါ်ထွက်လာ  
 ခြင်း အကြောင်းပင်ဖြစ်၏။ သို့ရာတွင် ရှေးအခါက အကျော်  
 အမော် ဆရာတော်တို့ စာပေပရိယတ်သင်ကြားပုံ၊ နှုတ်တက်  
 အာဂုံဆောင်ပုံ၊ ကျမ်းဂန်ပြုစုကြပုံတို့ကိုလည်း အာရုံပြုစေ  
 လို၍ မူရင်းအတိုင်းပင် အတန်များများ ကောက်နှုတ်ဖော်  
 ပြလိုက်ခြင်းဖြစ်၏။

မြန်မာတို့သည် အဘိဓမ္မာကို ကြည်ညိုလေးစားသည်  
 အားလျော်စွာ ထို အဘိဓမ္မာ တည်းဟူသော ဘုံဗိမာန်သို့  
 တက်ရန် စောင်းတန်းလှေကားသဖွယ်ဖြစ်သော အဘိဓမ္မာ  
 သင်္ဂဟကိုလေးစားမြတ်နိုးကြ၏။ ထို့အတူပင် ယင်း သင်္ဂြိုဟ်  
 ၏ အဖွင့် ဋီကာကျော်ကိုလည်း နှစ်သက်ကြ၏။ သို့ရာတွင်  
 မုံရွာမြို့လယ်တိဆရာတော်ကား ပရမတ္ထဒီပနီ အမည်ရှိသော  
 ဋီကာကျမ်းကိုစီရင်ပြီး ဋီကာကျော်၏ ဖွင့်ဆိုချက် အတော်  
 များများကို “နသုန္ဒရီ—မကောင်း” ဟုမှတ်ချက်ချပြီး မည်သို့

ဖွင့်မှ မှန်ကန်မည်ဟု အကိုးအကား အထောက်အထားစွာ ဖြင့်ရှင်းပြ၏။ သမ္မာ သမ္မုဒ္ဓ မတုလံ အစချီသော ပဏာမ ဂါထာ တပုဒ်မှာပင် ဋီကာကျော် ဖွင့်ဆိုချက်၏ နုသုန္ဒရီ ပေါင်း ၁၁)ခုမျှ ထုတ်ဖော်ထားသည်ကို တွေ့ရသည်။

လယ်တီ ဆရာတော်၏ ပရမတ္ထ ဒီပနီ သည်လည်း သင်္ဂြိုဟ် လက်သန်း အဋ္ဌကထာ အဖွင့်ပင်ဖြစ်သည်။ သူ၏ ‘နုသုန္ဒရီ’ တို့မှာ သင်္ဂြိုဟ်နှင့် တစုံတရာ ပတ်သက်ခြင်း မရှိ။ သင်္ဂြိုဟ်ကို လွန်စွာ မြတ်နိုးသည်အားလျော်စွာ ဋီကာကျော် ဖွင့်ပြသည်တို့ကိုမကြံ့နပ်၍ ပရမတ္ထဒီပနီဋီကာကို စီရင်ခြင်း ဖြစ်၏။ ဝမ်းနည်းဖွယ် ကောင်းသည်မှာ မြန်မာဖြစ် ယင်း ဋီကာကို မြန်မာတို့ ဝမ်းနည်းပူကြခြင်း ဖြစ်၏။

( ၆ )

ထေရဝါဒ အဘိဓမ္မာအဋ္ဌကထာတို့တွင် ရှင်အနုရုဒ္ဓာ စီရင်သော အဘိဓမ္မတ္ထ သင်္ဂဟကျမ်းမှာ လွန်စွာထင်ရှား လူကြိုက် များသကဲ့သို့ မြောက်ပိုင်း ဗုဒ္ဓသာသနာ သဗ္ဗတ္ထိဝါဒ အဘိဓမ္မ အဋ္ဌကထာတို့တွင်လည်း ရှင်ဝသုဗန္ဓု စီရင်သည့် အဘိဓမ္မာကောသ အမည်ရှိသော ကျမ်းမှာ လွန်စွာထင်ရှား လူကြိုက်များလှ၏။ ရှင်အနုရုဒ္ဓာသည် သင်္ဂဟကို ပါဠိဘာသာ ဖြင့် ဂါထာ၊ စကားပြေ နှစ်ထေ့ရောနှော၍ စီရင်၏။ ရှင် ဝသုဗန္ဓုကား ကောသကိုသက္ကတဘာသာဂါထာသက်သက် ဖြင့် စီရင်၏။ မြောက်ပိုင်းဗုဒ္ဓဝါဒီ တို့သည်သင်္ဂဟကိုသက္ကတ ဘာသာသို့ပြန်ဆိုပြီး လေ့လာနေကြ၏။ သို့ရာတွင် တောင်

ပိုင်း ဗုဒ္ဓဝါဒီတို့သည် ကောသကို ပါဠိ၌ ပြန်ဆိုခြင်းမရှိကြ  
သေး။ ထို့ကြောင့် ဤတွင် အဘိဓမ္မ ကောသမှ တရား  
အကျဉ်းချုပ်ကို သရုပ်မျှဖေပြုပါမည်။

ရှင်ဝသုဗန္ဓု၏အဘိဓမ္မကောသမှာ ပရမတ္ထတရား ၅-ပါး  
ရှိ၏။ ယင်းတို့မှာ—စိတ် ၁-ပါး၊ စိတ္တသမ္ပယုတ် ၄-ပါး၊ စိတ္တ  
ဓိပ္ပယုတ် ၁၄-ပါး၊ ရုပ် ၁၁-ပါးနှင့် အသင်္ခတ ၃-ပါးအားဖြင့်  
တရားပေါင်း ၇၅-ပါး အပြားရှိ၏။ ဝသုဗန္ဓုသည် ဤတရား  
၇၅-ပါးတို့ကို နိဒ္ဒေသပေါင်းရှစ်ပါးဖြင့် ဖွင့်ဆိုသွား၏။

- ၁ - ဓာတု နိဒ္ဒေသ
- ၂ - ဣန္ဒြိယ နိဒ္ဒေသ
- ၃ - လောက ဓာတု နိဒ္ဒေသ
- ၄ - ကမ္မ နိဒ္ဒေသ
- ၅ - အနုသယ နိဒ္ဒေသ
- ၆ - အရိယပုဂ္ဂလ နိဒ္ဒေသ
- ၇ - ဥာဏ နိဒ္ဒေသ
- ၈ - ဈာန နိဒ္ဒေသ

အဘိဓမ္မ ကောသသည် သက္ကတ ဘာသာ၌လည်း  
အည်ရှိသည်။ မြောက်ပိုင်းက ဝေဘာသိကဂိုဏ်း သဗ္ဗတ္တိဝါဒီ  
တို့၏ အဘိဓမ္မာလည်းဖြစ်၏။ ထို့ကြောင့် အချို့က ထေရ  
ဝါဒနှင့်ဆန့်ကျင်သော မဟာယာနတို့၏ အဘိဓမ္မာဟု ထင်  
မှားနေကြ၏။ စင်စစ် မြောက်ပိုင်းတွင် ရှိသော ထေရဝါဒီ



တို့၏ အဘိဓမ္မာပင်ဖြစ်၏။ တောင်ပိုင်း ဗုဒ္ဓဝါဒီတို့၏ မူလ  
 စာပေမှာ ပါဠိဘာသာဖြစ်သကဲ့သို့ မြောက်ပိုင်း ဗုဒ္ဓဝါဒီတို့  
 ၏ မူလစာပေမှာ သက္ကတဖြစ်၏။ ဘာသာ ဟူသည် အရပ်  
 ၎င်းအားလျော်စွာဖြစ်၏။ မြန်မာနိုင်ငံတွင် မြန်မာဘာသာ  
 ဖြစ်၏။ သီဟိုဠ်နိုင်ငံ စသည်တို့ တွင်လည်း သီဟိုဠ်ဘာသာ  
 စသည်တို့ဖြစ်၏။ ပခံနအချုပ်မှာ အယူဝါဒပင်ဖြစ်၏။ အယူ  
 ဝါဒတို့မျှလျှင် အချင်းချင်း ညှိနှိုင်းလေ့လာပါက ပိုမိုပြည့်စုံ  
 ကောင်းမွန် ခိုင်လုံစေနိုင်၏။

မဟာယာနတို့၏ အဘိဓမ္မာကျမ်းမှာ “ဝိညတ္တိမတ္တတာ  
 သဒ္ဓ” ဖြစ်၏။ ယင်းကျမ်းကို စီရင်သူ မှာလည်း ရှင်ဝသုဗန္ဓာ  
 ပင် ဖြစ်၏။ သူသည် ထေရဝါဒီအဖြစ်မှ နောင်အခါ သူ၏  
 နောင်တော်ကြီး ရှင်အာသကံနှင့်တွေ့ဆုံပြီး မဟာယာန ဖြစ်  
 သွား၏။ ထိုဂိုဏ်းကို ယောဂါစာရ ဝိညာဏဝါဒီဟု ခေါ်  
 ကြ၏။ ဝိညတ္တိမတ္တတာ သဒ္ဓိ ကျမ်းမှ ပရမတ္ထ တရားလည်း  
 အဘိဓမ္မာကောသဇာ ကိုင်းပင် ၅-ပါးဖြစ်၏။ တရားသရုပ်မှာ  
 စိတ် ၈-ပါး၊ စိတ္တသမ္ပယုတ် ၅၁-ပါး၊ စိတ္တဝိပုယုတ် ၂၄-ပါး၊  
 ရုပ် ၁၁-ပါးနှင့်အသင်္ခတ ၆-ပါးအားဖြင့် (၁၀၀) တိတိရှိ၏။  
 ဗုဒ္ဓအဘိဓမ္မာကို ပြည့်ပြည့်စုံစုံ လေ့လာလိုသူများသည် ဤ  
 အဘိဓမ္မာများကို လျစ်လျူမရှုသင့်ပါ။ အကြောင်းအကျန် မရှိ  
 ရအောင် နှိုက်နှိုက်ချွတ်ချွတ် ဆည်းပူးပါလျှင် မိမိတို့လက်ရှိ  
 အဘိဓမ္မာလည်း ပိုပြီး တောက်ပလာနိုင်၏။

( ၇ )

ဆက်လက်၍ ဟိန္ဒူအဘိဓမ္မာတစောင်ကို ဖော်ပြ  
 ပါဠိမည်၊ ယင်းမှာ သာချံဒဿနဖြစ်၏။ ယင်း ဒဿနကို  
 စီရင်သူမှာ ကပိလရသေ့ကြီး ဖြစ်၏။ ဘုရားလောင်း တော  
 ဇွန်စဉ်အခါက အာဠာရ ရသေ့နှင့် နှီးနှောခဲ့သော  
 အဘိဓမ္မာမှာ ဤသာချံဒဿနပင် ဖြစ်၏။ ဤအကြောင်းကို  
 ရှင်အဿဃောသ စီရင်သော 'ဗုဒ္ဓစရိတ'၌ တွေ့မြင်နိုင်၏။  
 အာဠာရသည် ကပိလ၏ဂိုဏ်းဝင် ဖြစ်ကောင်း ဖြစ်မည်။ ယခု  
 အခါ ယင်း အဘိဓမ္မာမှာ ကပိလ၏ သာချံဒဿနအဖြစ်  
 ထင်ရှားနေ၏။

ကပိလသည် ဝေဒကို လက်ခံသော်လည်း ကမ္ဘာ  
 လောကကို ဘုရားသခင် ဖန်ဆင်းသည် ဆိုသော အချက်ကို  
 မယုံကြည်။ သူ၏အယူအဆအားဖြင့် ကမ္ဘာလောကကြီးဖြစ်  
 ပေါ်လာသည်မှာ ပကတိနှင့် ပုရိသ သဘောတရား နှစ်ရပ်  
 ပေါင်းစပ်သောကြောင့် ဖြစ်၏။ ယင်းသည် သာချံဒဿန၏  
 ပရမတ္ထတရားနှစ်ပါးပင် ဖြစ်လိမ့်မည်။

ပကတိ သည် စိတ်စေတနာမရှိ တူမျှသော ဂုဏ်  
 သုံးပါးလျှင် အထည်ကိုယ်ရှိ၏။ ဖောက်ပြန်  
 သော ဝိကာရဂုဏ်တို့၏ ဖြစ်ကြောင်း မျိုးစေ့သဘောရှိ၏။  
 ပုရိသဟူသော အတ္တနှင့် ပေါင်းစပ် မိသော အခါ ချောက်  
 ချားဖောက်ပြားသွားပြီး မဟာ၊ အဟံကာရ၊ ပဉ္စတမတ္တံ၊  
 ဗုဒ္ဓိန္ဒြိယ၊ ကမ္မိန္ဒြိယ၊ ဥဘယိန္ဒြိယ၊ ပဉ္စဘူတ-ဟူသော ဝိကာရ

ဂုဏ်တို့၏ အစဉ်ဖြင့် လောကကို ဖြစ်ပွားစေခြင်း သဘော ရှိ၏။ အာရုံ၏ အရသာကို ခံစားတတ်၏။

ပုရိသ စိတ် စေတနာရှိ၏။ ဂုဏ်သုံးပါးမရှိ၊ ဝိကာရ ဂုဏ်တို့၏ ဖြစ်ကြောင်း မျိုးစေ့သဘောမရှိ၊ မဟာအစရှိသော ဝိကာရဂုဏ်တို့၏ အစဉ်ဖြင့် လောကကို ဖြစ်ပွားစေတတ်သော သဘောမရှိ၊ အာရုံ၏ အရသာကို မခံစားတတ်။

ထိုပကတိနှင့် ပုရိသ နှစ်ပါးလုံးပင် အစမရှိသော အနာဒိပင် ဖြစ်၏။ အဆုံး အပိုင်းအခြား မရှိသော အနန္တ ဖြစ်၏။ ရုပ်ပုံသဏ္ဍာန်မရှိ၊ မပျက်မစီး အစဉ်အမြဲ နိစ္စထာဝရ ရှိ၏။ သူ-ငါ ဟူသော ပရ အတ္တ မရှိ၊ တလောကလုံး ပျံ့နှံ့၍ နေ၏။ ထိုသို့ အစအဆုံး မရှိခြင်း ဖြစ်သော်လည်း ပုရိသ၌ ဂုဏ်မရှိ၊ ပကတိ၌သာ ဂုဏ်ရှိ၍ ယင်းသည်သာ လောကကို ဖြစ်စေခြင်း အကြောင်းဖြစ်၏။

ဤပကတိနှင့် ပုရိသ ဟူသော သဘောတရားနှစ်ပါး သည် သူကန်းနှင့် သူကျိုးဆက်စပ်သကဲ့သို့ အချင်းချင်း ဆက်စပ်နေကြ၏။ သူကန်းသည် သွားနိုင်သော်လည်း လမ်း ကို မမြင်သည့်အတိုင်း သူကျိုးကို ထမ်းဆောင်ရ၏။ သူကျိုး သည် လမ်းကို မြင်သော်လည်း မသွားနိုင်၍ သွားနိုင်သော သူကန်းကို အမှီပြုရ၏။ ထို့အတူပင် စိတ်စေတနာမရှိသော ပကတိသည် မိမိဖြစ်ရန်အတွက် စိတ်စေတနာရှိသော ပုရိသ ကို အမှီပြု၍ ဖြစ်ရ၏။ ဖြစ်ခြင်းသဘောမရှိသော ပုရိသသည် မိမိ ခံစားရန်အတွက် ပကတိကို အမှီပြုရ၏။

ပကတိမှာ ဂုဏ်သုံးပါးရှိ၏ဟု ဆိုခဲ့ပါသည်။ ထိုဂုဏ်  
 သုံးပါးမှာ သတ္တဂုဏ်၊ ရာဇဂုဏ်နှင့် တမဂုဏ်ဖြစ်၏။ သတ္တ  
 ဂုဏ်ဟူသည်မှာ သုခ၏ အကြောင်းဖြစ်သော ဥာဏ်ဖြစ်၏။  
 ရာဇဟူသည်မှာ ဒုက္ခ၏ အကြောင်းဖြစ်သော ရာဂဖြစ်၏။  
 တမဂုဏ်ဟူသည်မှာ မောဟ၏အကြောင်းဖြစ်သော အဝိဇ္ဇာ  
 ဖြစ်၏။ ပုရိသနှင့် မပေါင်းဆုံမီ ပကတိအတိုင်း ရှိစဉ်အခါက  
 ထိုဂုဏ်သုံးပါးတို့သည် တူမျှသော သဘောရှိ၏။ ပုရိသ  
 ဟူသော အတ္တနှင့် ပေါင်းစပ်မိသောအခါ ချောက်ချား  
 ဖောက်ပြန်ခြင်းသို့ ရောက်၍ ဗုဒ္ဓိသတ္တဟူသော မဟာဖြစ်၍  
 သွား၏။

ဗုဒ္ဓိသတ္တဟူသည်မှာ အသိဥာဏ် ဖြစ်၍ မဟာဟူ  
 သည်မှာ ကြီးကျယ်မြင့်မြတ်ခြင်း ဖြစ်၏။ ယခုအခါ  
 ပကတိ၏ ဂုဏ်သုံးပါးသည် တူမျှခြင်း မရှိတော့၊ ပုရိသနှင့်  
 ပေါင်းဆုံမိ၍ မဟာဖြစ်သွား၏။ မဟာသည် တဖန် အဟံ  
 ကာရအဖြစ်သို့ တိုးတက်ပြောင်းလဲသွားပြန်၏။ အဟံကာရ  
 ဟူသည်မှာ ငါလုပ်သည်- ငါပြုသည် ဟူသည့် ထောင်လွှား  
 သော အဘိမာန ဖြစ်၏။

ယင်း ထောင်လွှား မောဏ်မာသော အဟံကာရ  
 မာန်မာန၌ သတ္တဂုဏ် အဓိက ဖြစ်သောအခါ ဗုဒ္ဓိဇ္ဇေ၊  
 ကမ္မိဇ္ဇေနှင့် ဥဘယိဇ္ဇေတို့ အစဉ်အတိုင်း ဖြစ်ပေါ်လာ၏။

ဗုဒ္ဓိဇ္ဇေ ဟူသည်မှာ အသိဥာဏ် ဣဇ္ဇေဖြစ်၏။ ယင်း  
 ဣဇ္ဇေတို့သည် အောက်ပါအတိုင်း ငါးပါး  
 အပြားရှိ၏—

- (၁) ကဏ္ဍ- နား
- (၂) တစ- အရေ
- (၃) စက္ခု- မျက်စိ
- (၄) ဇိဝံာ- လျှာ
- (၅) နာသိတ နှာခေါင်း

ကမ္မိန္ဒြေ ဟူသည်မှာ အလုပ် လုပ်သော ကံ ဣန္ဒြေ ဖြစ်၏။ ယင်း ဣန္ဒြေတို့လည်း အောက်ပါအတိုင်း ငါးပါး ပင် အပြားရှိ၏-

- (၁) မုခ- မျက်နှာ
- (၂) ဟတ္ထ- လက်
- (၃) ပါဒ- ခြေ
- (၄) အင်္ဂဇာတ- ကျင်ငယ်သမီး
- (၅) ဂုယ- ကျင်ကြီးလမ်း

ဥာဏယိန္ဒြေ ဟူသည်မှာ အလုပ်ကိစ္စ နှစ်ခုပြီးမြောက် သော ဣန္ဒြေဖြစ်၏။ ယင်းဣန္ဒြေ၏တရားကိုယ်မှာ စိတ်ဟု ခေါ်သော 'မန'တပါးသာတည်း။ ယင်း မနတည်းဟူသော စိတ်သည် ဥာဏနှင့်ကမ္မ-ဟူသော အလုပ်ကိစ္စနှစ်ခုကို ပြီး မြောက်စေ၏။

ဤကား အဟံကာရ မာန်မာန၌ သတ္တဂုဏ် လွန်ကဲ သေးအခါ ဖြစ်ပေါ်လာသော ဣန္ဒြေ သုံးမျိုးတို့ တည်း။ ယင်း အဟံကာရ၌ တမဂုဏ် လွန်ကဲသောအခါ ပဉ္စတမတ္တ ဖြစ်ပေါ်လာ၏။

ပဉ္စတမတ္တဟူသည်မှာ တမ အတ္တ ငါးပါးပင် ဖြစ်၏။  
ယင်း တမတ္တငါးပါးတို့မှာ အောက်ပါအတိုင်း ဖြစ်၏—

- (၁) သဒ္ဓ- အသံ
- (၂) ဖဿ- အတွေ့
- (၃) ရူပ- အဆင်း
- (၄) ရသ- အရသာ
- (၅) ဂန္ဓ- အနံ့

တဖန် ဤ ပဉ္စတမတ္တမှ ပဉ္စဘူတကို အစဉ်အတိုင်း  
ဖြစ်ပေါ်စေပြန်၏။ ပဉ္စဘူတ ဟူသည်မှာ မဟာဘူတ ငါး  
ပါးပင် ဖြစ်၏။ ယင်းတို့ ဖြစ်စဉ်မှာ အောက်ပါအတိုင်း  
ဖြစ်၏—

- (၁) အာကာသ- ကောင်းကင်
- (၂) ဝါယု- လေ
- (၃) တေဇ- မီး
- (၄) ဇလ- ရေ
- (၅) ပထဝီ- မြေကြီး

ပဉ္စတမတ္တ ခေါ် တမတ္တ ငါးပါးမှ ပဉ္စဘူတခေါ်  
မဟာဘူတငါးပါး အသီးသီး ဖြစ်ပေါ် လာ ကြပုံ တို့မှာ  
အောက်ပါအတိုင်း ဖြစ်၏—

သဒ္ဓ ခေါ် အသံ မှ အာကာသ ခေါ်  
ကောင်းကင် ဖြစ်၏။  
ဖဿ ခေါ် အတွေ့ မှ ဝါယု ခေါ် လေ  
ဖြစ်၏။

ရူပ ခေါ် အဆင်းမှ တေဇ ခေါ် မီးဖြစ်၏။  
ရသ ခေါ် အရသာမှ ဗလ ခေါ် ရေဖြစ်၏။  
ဂန္ဓ ခေါ် အနံ့မှ ပထဝီ ခေါ် မြေဖြစ်၏။

သာဓ်ဒဿနု၏ မူလအခြေခံ သဘောတရားမှာ ပကတိနှင့် ပုရိသ နှစ်ပါးသာ ဖြစ်၏။ ထိုသဘောတရား နှစ်ပါးပေါင်းသင်းခြင်းကြောင့် ချောက်ချားဖောက်ပြားပြီး အထက်ဖော်ပြပါ တရားတို့ ဖြစ်ပေါ်လာကြခြင်း ဖြစ်၏။ ထို့တွင် အချို့သည် ပကတိသာ ဖြစ်၏။ အချို့မှာ ပကတိ နှင့် ဝိကတိ နှစ်ပါးစုံဖြစ်၍ အချို့မှာ ပကတိလည်း မဟုတ် ဝိကတိလည်း မဟုတ်။

ထို့တွင် မူလ အခြေခံဖြစ်သော ပကတိသည် ပကတိ သာဖြစ်၏။ ဝိကတိမဟုတ်။ သို့ဖြင့် ပကတိသာ ဖြစ်သော တရားသည် ပကတိတရားတပါးသာရှိကြောင်း သိနိုင်၏။

ဗုဒ္ဓိန္ဒြေ ငါးပါး၊ ငွေ့ဇ္ဈင်္ဂါငါးပါး၊ ဥဘယိန္ဒြေတပါး နှင့် ပဉ္စဘူတ ငါးပါးအားဖြင့် ဤ (၁၆)ပါးသော တရား တို့သည် ဝိကတိသာ ဖြစ်၏။ ပကတိမဖြစ်။

မဟာ၊ အဟံကာရ နှင့် ပဉ္စဘူတဗတ္တ ငါးပါးအားဖြင့် ၇-ပါးသော တရားတို့သည် ပကတိလည်း ဖြစ်၏။ ဝိကတိ လည်း ဖြစ်၏။

ပုရိသသည်ကား ပကတိလည်းမဟုတ်၊ ဝိကတိလည်း မဟုတ်၊ ပကတိ၊ ဝိကတိမှ လွတ်သော သီးခြားတရား တပါး ဖြစ်၏။

သာခုံဒဿန၏မူလတရားမှာ ပကတိနှင့်ပုရိသ ဟူ၍ နှစ်ပါးသာရှိ၏။ ထိုတရားနှစ်ပါး ပေါင်းစပ်လိုက်သောအခါ မဟာ၊ အဟံကာရ အစရှိသော တရား ၂၃-ပါး ပေါက်ဖွားလာ၏။ သို့ဖြင့် သာခုံ ဒဿန တရားပေါင်း ၂၅-ပါးရှိ၏။ ယင်းတရားတို့ကို ဆိုခဲ့သည့် အတိုင်း ပကတိသာ ဖြစ်သော တရား၊ ဝိကတိသာဖြစ်သော တရား၊ နှစ်မျိုးစုံ ဖြစ်သော တရားနှင့်နှစ်မျိုးစုံမဖြစ်သောတရားတို့အား အသီးသီးခွဲခြား ဝေဖန်နိုင်ပါလျှင် လွတ်မြောက်မှု အတွက် ဝိဝေကဉာဏ် အခြေခံရမည်။ ဝိဝေကဉာဏ်ဆိုသည်မှာ ပကတိနှင့် ပုရိသ ကို ခွဲခြားသိမြင်သော ဉာဏ်ပင်ဖြစ်၏။

ဆိုလိုသည်မှာ ပကတိနှင့်ပုရိသပေါင်းဆုံခြင်းကြောင့် ကမ္ဘာလောက သာဝသံသရာ ဖြစ်ပေါ် လာ၏။ ယင်းတွင် မွေးဖွားခြင်း၊ ဒိုမင်းရခြင်း၊ နာဖျားရခြင်း၊ သေကြေပျက်စီး ရခြင်း၊ စိုးရိမ် ပူဆွေး ရခြင်း၊ ငိုကြွေးရခြင်း အစရှိသော ဒုက္ခတို့ ပြည့်နှက်နေ၏။ ချမ်းသာခြင်း၊ ဆင်းရဲခြင်း တို့ကို လည်း ခံစားနေကြရသည်ဟုထင်နေကြ၏။

စင်စစ် ပုရိသ တည်းဟူသော မိမိအတ္တခံစားသည် မဟုတ်။ ယင်းမှာ ခံစားတတ်သောသဘောပင်မရှိ။ သို့ရာတွင် ငါချမ်းသာသည်၊ ငါဆင်းရဲသည် ဟု ထင်နေ၏။ ယင်းသို့ ထင်သည်မှာ ပကတိနှင့် ရောနှောနေ၍ဖြစ်၏။ ငရုပ်သီးနှင့် ပေါင်း၍ ကြက်သွန် အထောင်းခံရသကဲ့သို့ ဖြစ်၏။

အကယ်၍ ပကတိဟူသော ကိုယ်ကာယရုပ်ဝတ္ထုနှင့် ပုရိသတည်းဟူသောအတ္တကို ခွဲခြားလိုက်ပါလျှင် အတ္တသည်



ထိုထို သို့မဟုတ် ဒုက္ခ ခံစားမှုတို့မှ လွတ်မြောက်သွားပြီး အေးချမ်းသာယာသွားမည်။ ပကတိ ကိုယ်ကာယရုပ်ဝတ္ထု၏ သဘာဝအတိုင်း ခံစားနေခြင်းတို့ကို ပုံကြည့်သုတယောက်ကဲ့သို့ လွတ်လပ်စွာ ကြည့်ရှုဆင်ခြင်နေလိမ့်မည်။ ယင်းသည်ပင်လျှင် ဘဝသံသရာကမ္ဘာလောကမှ လွတ်မြောက်ခြင်း မုတ္တိုဖြစ်၏။ မောက္ခဖြစ်၏။

ဘဝသံသရာ ဖြစ်ပေါ်လာသည်မှာ ပကတိနှင့်ပုရိသ ဟူသော တရားနှစ်ပါး ပေါင်းဆုံခြင်းကြောင့် ဖြစ်၍ ဘဝသံသရာမှလွတ်မြောက်ရန်အတွက် ထိုတရားနှစ်ပါးကို ခွဲခြားပစ်ရပေမည်။ ဤသည်ကား ပကတိဖြစ်၏။ ဤသည်တို့ကား ဝိကတိဖြစ်၏။ ပုရိသကား ထိုနှစ်ပါးမှတခြား လွတ်လပ်သော အတ္တတရားဟု ကောင်းစွာပိုင်ပိုင် ခွဲခြားနိုင်ခြင်းသည်ပင် အဆိုပါ တရားနှစ်ပါးကို ခွဲခြားပစ်သည် မည်၏။

သုကန်းနှင့် သုကျိုး နှစ်ဦးတို့ ဖက်စပ်ပြီးသွားနေရာ တဦးစီခွဲထားလိုက်သဖြင့် ခရီးဆက်လက် မသွားနိုင်သကဲ့သို့ ပင် ထိုတရားနှစ်ပါးကိုခွဲခြားလိုက်က သံသရာလည်တော့မည် မဟုတ်။ ယင်းသည်ပင် ဘဝ သံသရာမှ လွတ်မြောက်ခြင်း ဖြစ်သော ဟူသတတ်။

ဟိန္ဒူအဘိဓမ္မာကို ဤသို့လိပ်ပတ်လည်အောင် ဖွဲ့ဆိုလိုက်သည်မှာ ဆိုခဲ့သည့်အတိုင်း မြတ်စွာဘုရား တောထွက်တော်မူစဉ် အခါက အာဠာရ ရသေ့နှင့် ဆွေးနွေး ခဲ့သောကြောင့်လည်းဖြစ်သည်။ လောကနိတိ၌ သင်ကြားတတ်မြော်ရမည့် အတတ်ပညာတို့တွင်လည်း ဤသာဓ်ဒဿနံ ပါဝင်နေသောကြောင့်လည်းဖြစ်၏။ လောကနိတိနိဿယ များစွာ

တို့တွင် သာဓုံ၊ ဝိသေသိက၊ ယောဂတို့၏ အနက် မြန်မာ ပြန်ဆိုချက် တို့မှာ မှားယွင်း နေ၏။ စင်စစ် ယင်းတို့သည် ဟိန္ဒူဒဿနခေါ် အဘိဓမ္မာများဖြစ်ကြသည်။

ဘုရားလောင်းသည် အာဠာရ ရသေ့ ရှင်းပြသော သာဓုံဒဿနကို နာကြားပြီးနောက် ဤ သဘောတရားမျိုး တို့ဖြင့် ဘဝသံသရာမှလွတ်မြောက်မှုမရနိုင်ကြောင်းကောင်း စွာ စဉ်းစားပြီး ထိုမှ ထွက်ခွါသွား၏။ ဘုရားလောင်း၏ ထိုဒဿနနှင့် ပတ်သက်၍ စဉ်းစား တွေးမြင်ချက် တို့ကို ဗုဒ္ဓ စရိတတွင် တွေ့မြင် နိုင်၏။ လေ့လာကြ ပါကုန်၊ သို့မှ ဗုဒ္ဓ အဘိဓမ္မာ၏ သဘာဝကျခြင်းနှင့် ကြီးကျယ် မြင့်မြတ်ခြင်း တို့ကို ပိုပြီး ထင်ရှားပြတ်သားလာမည်။

( ၈ )

ဝိဟာရမေကံ အာဂမ္မ ရတ္တိံ ပတဉ္ဇလီ မတံ၊  
ပရိဝတ္တေသိ သမ္ပုဏ္ဏံ ပဒံ သုပရိ မဏ္ဍလံ။

ကမ္ဘာပေါ်တွင် လွန်စွာ နာမည်ကြီးသော သီဟိုဠ် မဟာဝံသမှ ဂါထာတပုဒ်ဖြစ်၏။ ဤဂါထာ၏ အဓိပ္ပာယ်မှာ ရှင်ဗုဒ္ဓဘောဓိသည် ကျောင်း တကျောင်းသို့ ရောက်ရာ ည ချမ်းအခါ ပုဒ်ပါ၍ အပြည့်အစုံ အသံညီညွတ် မှန်ကန်စွာဖြင့် ပတဉ္ဇလီ၏အယူဝါဒ ယောဂဒဿနကို ရှုတ်ဖတ်သရဇ္ဈာယ် ခြင်းဖြစ်၏။ ဤရှင်ဗုဒ္ဓဘောဓိကား တောင်ပိုင်း ထေရဝါဒ တို့ ဦးထိပ်ထားနေကြသော အဋ္ဌကထာ ဆရာကြီးပင်တည်း။

ထိုသူမြတ်ကြီးတို့ကား လောကတွင် ထင်ရှားသော အယူဝါဒ ဟူသမျှတို့ကို ဒိုးလိမ္မေ-ရေလိန္ဒောက်ပြီး နောက်မှ ဗုဒ္ဓဝါဒကို ယုံကြည်လက်ခံကြခြင်းဖြစ်၏။ အဋ္ဌကထာ ဆရာကြီးတို့သည် အများအားဖြင့် ဝေဒသုံးကျမ်းတဖက်ကမ်းရောက်တတ်မြောက်ကျသူများဖြစ်ကြ၏။ ယခုအခါတွင်မူ သင်္ဂြိုဟ်မှုလောက်ကိုပင် ပေါက်ပေါက်ရောက်ရောက် မရှိဖြစ်နေကြ၏။ သို့ကြောင့် ယင်းသင်္ဂြိုဟ်ကိုပင် ဗုဒ္ဓအဘိဓမ္မာချုပ်အမည်ဖြင့် ပြန်ဆိုရန်ကြိုးပမ်းရခြင်းဖြစ်ပါသည်။

မြန်မာတို့သည် ရှေးအခါက အဘိဓမ္မတ္ထ သင်္ဂဟကို လက်ဆန်းအဋ္ဌကထာဟု ခေါ်ကြ၏။ ယခုအခါမူ သင်္ဂဟကို ပါဠိသက်ဝေါဟာရပြုလုပ်ပြီး သင်္ဂြိုဟ်ဟုခေါ်ကြ၏။ စင်စစ်အဘိဓမ္မတ္ထသင်္ဂဟဟူသည်မှာ အဘိဓမ္မာချုပ်ပင်ဖြစ်၏။ သင်္ဂြိုဟ်မြန်မာပြန်စာအုပ်တို့မှာ အများအပြားပင် ရှိပါသည်။ နိဿယပြန်၊ စကားပြေပြန်၊ အဓိပ္ပာယ်ပြန် စသည်ဖြင့် အမျိုးစုံရှိနေ၏။ သို့ပါလျက် ပြန်ဆိုပြန်သည်မှာ လွယ်ကူစွာ လေ့လာနိုင်ကြစေရန်ဖြစ်၏။

သင်္ဂြိုဟ်မှာ ကိုးပိုင်း ရှိသည်။ တပိုင်းလျှင် မဂ္ဂဇင်းဆောင်းပါး တပုဒ်လောက်သာ ရှိသဖြင့် တကယ် လိုလို-လားလားနဲ့ လေ့ကျက်ပါလျှင် အလွန်ဆုံး ကိုးရက် အတွင်းမှာပင် သဘောပေါက်ကာ ပြီးမြောက်မည်ဟု ထင်ပါသည်။ “သဒ္ဓါမှာ ရုပ်-သင်္ဂြိုဟ်မှာ သရုပ်-” ဟု ဆိုရိုး စကား ရှိပါသည်။ အဓိပ္ပာယ်မှာ သဒ္ဓါသင်လျှင် ရုပ်ဟုတ်တတ်ဘို့ လိုသည်။ သင်္ဂြိုဟ်အတွက်ကား သရုပ်ကဲ့ဘို့ လိုသည်။ သရုပ်ကဲ့

ပါလျှင် သင်္ဂြိုဟ်တတ်ပြီဟု ဆိုနိုင်ပါသည်။ သို့အတွက် ဤ အဘိဓမ္မာချုပ်တွင် သရုပ် ကံစေရန်အတွက် ပဓာနထားပြီး စီစဉ်ထားပါသည်။ အကယ်၍ ဇယားကွက်ကို ကြည့်တတ် ပါလျှင် တကွက်တည်းနှင့်ပင် သင်္ဂြိုဟ် သရုပ်တို့ကို အလုံးစုံ ငုံ့မိနိုင်လိမ့်မည်။ သို့မဟုတ်ကလည်း ဇယားရှုပ်မည် စိုးရ၏။

စင်စစ် သရုပ်တို့မှာ ငြီးငွေ့ဖွယ် ကောင်းလှပါသည်။ ဆေးဖေဂါရန်အတွက် ရေးမှတ် ထားသော ဆေးအညွှန်းနှင့် တူလှပါသည်။ ထို့ကြောင့် ယင်း သရုပ်တည်းဟူသော ဆေး ညွှန်းကို လိုလားနှစ်သက်စေရန်အတွက် ဆက်လျက် အကျိုး အာနိသင် တရားဓမ္မကို ပါဠိတော်တို့မှ ထုတ်ဖော် ညွှန်ပြ သွားပါမည်။ ရှင်အနုရုဒ္ဓာ ကိုယ်တိုင်လည်း သင်္ဂြိုဟ်ကျမ်း တွင် အဘိဓမ္မာ သရုပ် ကိုကိုသာ ထုတ်ပြသည် မဟုတ်။ သုတ္တန် အချက်အလက်တို့ဖြင့်လည်း ဒဝဝေဆာဆာ ဖြစ်စေ ခဲ့သည်။ ထိုအကြောင်းကို လယ်တီဆရာတော်ဘုရား ဤသို့ မိန့်ကြားတော်မူခဲ့ဘူးပါသည်—

ဇိတ်ပိုင်း၊ စေတသိက်ပိုင်း၊ မကိဏ်းပိုင်း၊ ဝီထိ ပိုင်း၊ ရုပ်ပိုင်း၊ ပစ္စည်းပိုင်း- ဤခြောက်ပိုင်း တို့သည် အဘိဓမ္မာ ၇-ကျမ်းကို အကျဉ်း ချုံးသော အပိုင်း တို့ ပေတည်း။ ဘုံပိုင်း (ဝီထိမုတ်ပိုင်း) ပစ္စည်းပိုင်း၊ ကမ္မဋ္ဌာန်းပိုင်း တို့သည် သုတ္တန် ပိဋက ကိုလည်း အ ကျဉ်း ချုံးသော အပိုင်းတို့ ပေတည်း။ ကိုးပိုင်းလုံး ကို သိမ်းကျုံးမိသူတို့သည် ဤဘဝမှာပင် အကျွတ် ရနိုင်ရန် ဓမ္မ အဆောက်အဦနှင့် ပြည့်စုံကြ ကုန်၏။

ဤဘဝ၌ မကျတ်ခဲ့လျှင် နတ်ပြည်၌ ကျတ်ကြကုန်လတ္တံ့၊ ဤ သာသနာမှ ကျန်ရှိသော သူတို့သည် သာသနာ့နောက်ကာလ၌ ပစ္စေကဗုဒ္ဓာဖြစ်၍ ကျတ်လွတ်ကြကုန်လတ္တံ့၊ ကျန်ရှိသော သူတို့သည် နောက်ဘုရား သာသနာ၌ ပညာတေဒင် ထက်မြက် သီးသီး အကျော်ကြီးဖြစ်၍ ကျတ်ကြကုန်လတ္တံ့။ ။

အဘယ်မျှ လောလောဖူယ် ကောင်းသော သင်္ဂြိုဟ်ပေနည်း၊ ရှေးအခါကမူ သင်္ဂြိုဟ်ကိုးပိုင်းလုံး သိမ်းကျုံးမိအောင် နှစ် အတန်ကြားကြိုးစားအားထုတ်ရသည်၊ ယခုမူ ရက်ပိုင်းအတွင်းမှာပင် ကိုးပိုင်းကျိုးအောင် စီစဉ် ထားပေးသည်၊ သို့ရာတွင် ရှေး အစဉ်အလာ အတိုင်းပင် ဖြစ်၏၊ အဘိဓမ္မာ၏ အမည်နာမ ဝေါဟာရ သရုပ်တို့ကို ရှေးမူ အတိုင်းပင် ဖော်ထုတ်သွားပါမည်၊ ယင်းတို့ကို မြန်မာဝေါဟာရသို့၎င်း၊ အခြား အင်္ဂလိပ်၊ ကုလား စသော ဝေါဟာရတစ်ပါးသို့၎င်း ပြောင်းလဲခေါ်ဆို၍မဖြစ်ပါ။

ဥပမာ အဘိဓမ္မာ ဝေါဟာရမှာ လောဘ၊ ဒေါသ၊ မောဟ စသည်တို့ဖြစ်၏၊ သို့တွင် လောဘ၏ မြန်မာအနက်မှာ လိုချင် တက်မက်ခြင်း ဖြစ်၏၊ သို့ကြောင့် လောဘ ဟု ဆိုရမည့်နေရာတွင် လိုချင် တက်မက်ခြင်းဟု ဆို၍ မဖြစ်ပါ။ ရှေးအစဉ်အလာအတိုင်း လောဘ ခေါ်ဆိုမှုဖြစ်မည်၊ ဒေါသ၊ မောဟ စသည့် ဝေါဟာရတို့တွင်လည်း ထို့ အတူပင် ကမ္ဘာသုံးအဘိဓမ္မာ ဝေါဟာရအတိုင်းပင် သုံးစွဲသွားမည် ဖြစ်၏။

သို့ရာတွင် အနက် အဓိပ္ပာယ်ကိုကား ဆက်လက် ဖွင့်ဆိုထား ပါမည်။ အဘိဓမ္မာ လေ့လာရာတွင် ယင်း သရုပ်နှင့် သရုပ်၏ အနက် အဓိပ္ပာယ်ကို ကောင်းစွာ သိထားဘို့ လိုပါမည်။ သို့မှ သဘောတရားကို ပိုင်ပိုင်-နိုင်နိုင် ကိုင်တွယ်နိုင်မည်။

လောကတွင် မောင်ဆိုးဟု ဆိုသူသည် ဆိုးချင်မှ ဆိုး မည်။ ကောင်းချင် ကောင်းမည်။ ထို့အတူ မောင်ကောင်း ဟု ဆိုသူသည် ကောင်းချင်မှ ကောင်းမည်။ ဆိုးချင် ဆိုးမည်။ အဘိဓမ္မာမှ အကုသိုလ်၊ ကုသိုလ် ဝေါဟာရတို့ကား ထိုသို့ မဟုတ်ပါ။ မိမိတို့၏ အမည်နာမ ဝေါဟာရအတိုင်း ပုံသေ ကားချ ကျင့်သုံးကြသည်။ သို့ကြောင့် သူတို့၏ သရုပ်နှင့် သူတို့၏ သဘော လက္ခဏာတို့ကို ကောင်းစွာ သိထားပါလျှင် ထူးခြားစွာ အောင်မြင်နိုင်ပါသည်။

ရှင်အနုရုဒ္ဓာသည် သင်္ဂြိုဟ်တွင် အများအားဖြင့် သရုပ် ၏ ဝေါဟာရတို့ကိုသာ ပဓာနထားပြီး ဖော်ပြသွား၏။ အဘိ ဓမ္မာ ဝေါဟာရပုဒ်တို့၏ အနက်-အဓိပ္ပာယ်တို့ကို ဖွင့်ဆိုခြင်း မရှိပါ။ ရှင်သုမဂ်သာမိ အစရှိသော ဋီကာဆရာတို့ကား အဘိ ဓမ္မာ သရုပ်တို့ကို ပြည့်ပြည့်-စုံစုံ ဖော်ထုတ်ခြင်း မပြုကြပါ။ သရုပ်၏ ပုဒ်အနက် တို့ကိုသာ ရှင်းပြကြ၏။ ဤတွင်မူ အဋ္ဌ ကးသာနှင့် ဋီကာ ဆရာတို့၏ လုပ်ငန်း နှစ်ရပ်ကို ပေါင်းစပ် လုပ်ထောင်ရမည် ဖြစ်ပါသည်။ သို့ရာတွင် ပါဠိ နည်းကျ သင်္ဂြိုဟ် ဝစနတ္တတို့နှင့် ချဲ့ထွင်ပြမည် မဟုတ်ပါ။ ရှေးအစဉ် အလာ မြန်မာ အဘိဓမ္မာ ဝေါဟာရ ပုဒ်ကိုသာ မြန်မာလို ဖော်ထုတ်ပေးပါမည်။

ဤ အဘိဓမ္မာချုပ်တွင် သင်္ဂြိုဟ် ကိုးပိုင်းမှ သရုပ်ကို အလုံးစုံ အကုန် ဖော်ထုတ်ပြီး ယင်းတို့ကို ပါဠိတော်နှင့် အခြား အဋ္ဌကထာ ဋီကာတို့အပြင် ဟိန္ဒူဒဿန စသည်တို့ဖြင့် တန်ဆာဆင်ကာ ဖွင့်ဆိုသွားပါမည်။ အဘိဓမ္မာ ဟူသည်မှာ စင်စစ် နက်နဲ ခက်ခဲသော သဘော တရားပင် ဖြစ်၏။ သို့ရာတွင် လွယ်ကူစွာ လေ့လာနိုင်ကြစေရန် အထူးကြိုးစား စီစဉ် ထားပါ၍ သက်သောင့် သက်သာဖြင့် ကိုးပိုင်းလုံးကို သိမ်းကျုံးမိသူတို့ဖြစ်ကြပါလိမ့်မည်။ လယ်တီဆရာတော်၏စကား ဖြင့်ပင် ဤနိဂုံးကို ပြည်ဖုံးချချင်ပါသည်—

- \* ခွင့်သာတုန်းမှ မရုံးချင်လျှင်  
အရှုံး နှင့်ပြင် ရှိသေးရှာလိမ့်လား၊
- \* ခွင့်သာ ဘဲမှ မခဲချင်လျှင်  
အလွဲ နှင့်ပြင် ရှိသေးရှာလိမ့်လား၊
- \* ခွင့်သာခိုက်မှ မလိုက်ချင်လျှင်  
အမိုက် နှင့်ပြင် ရှိသေးရှာလိမ့်လား။

သော်ဇင်

ဝိဇ္ဇာ အထိ ဓမ္မာ ချုပ်



ပဏာမ

ချီးကျူး ပူဇော် ထိုက်သော တရား  
အရိယာ သံဃာနှင့်တကွ ဖြစ်သော  
အတုမဲ့ မြတ်စွာဘုရားကို ရှိခိုးပြီး၍  
အဘိဓမ္မတ္ထ သင်္ဂဟကို ဆိုပါအံ့။

ရတနာ မြတ်သုံးပါးကို ရှိခိုးပြီးနောက် အဘိဓမ္မတ္ထ  
သင်္ဂဟကျမ်းကို ဆိုပါမည်ဟု ပဋိညာဉ် ဝန်ခံခြင်း ဖြစ်၏။ ရှေး  
အခါက ကျမ်းပြု ဆရာတို့သည် ကျမ်းမပြုမီ ရှေးဦးစွာ မိမိ  
တို့ ကိုးကွယ်သော ဘုရားကို ရှိခိုး ပူဇော်လေ့ရှိကြ၏။ ဥပမာ  
မန္တသမိတီခေါ် မန္တဓမ္မသတ် ကျမ်းကို ပြုသော ဘဂုမုနိသည်  
တိုကျမ်းကို မပြုမီ ရှေးဦးစွာ—“အတုမဲ့ တန်ခိုး အာနုဘော်  
ရှိသည့် သယမ္ဘူဖြစ်သော ဗြဟ္မာကို ရှိခိုးပြီး၍ မနု ဇဟာ  
ကြားသော အထူးထူးသော တရားကို ဆိုပါအံ့ =” ဟု ပမာဏ  
ပြု၏။ ထို့ အတူပင် ရှင်အနုရုဒ္ဓါလည်း ပဏာမပြုခြင်း ဖြစ်၏။  
အကြောင်းကား အန္တရာယ် ပျောက်ကင်း ကျမ်း ပြီးစေခြင်း  
အတွက်ဖြစ်၏။

ဤ ကျမ်းဦး ပဏာမဖြင့် ရှင်အနုရုဒ္ဓါ၏ ကျမ်းပြုရာ  
တွင် အဘယ်မျှ ကျမ်းကျင်ပုံကို တွေ့နိုင်၏။ ဤ ပဏာမကို

အမှတ်မဲ့ကြည့်လျှင် မြတ်စွာဘုရားကဲ့သာ ရှိခိုးသည်ဟု ထင်ရ၏။ မဟုတ်ပါ—တရားနှင့် သံဃာလည်း ပါဝင်သည်။ တရားတို့တွင်လည်း ချီးကျူး ပူဇော်ထိုက်သော တရားဖြစ်သည်။ သံဃာတို့တွင်လည်း အရိယာ သံဃာ ဖြစ်သည်။ ဤရတနာ နှစ်ပါးကို မြတ်စွာဘုရား၏ ဝိသေသန ပြုလုပ်ပြီး ပူဇော်ခြင်း ဖြစ်၏။

ထို့ပြင် အဘိဓမ္မတ္ထ သင်္ဂဟ ဟူသော စကားကိုလည်း စစ်သေ : ကြည့်ပါဦး။ စကား တလုံးတည်းဖြင့် ကျမ်းဦးအစတွင် ပဏာမပြုပြီးနောက် ပါဝင်ရမည့် အချက် သုံးချက် ပါဝင်လျက် ရှိ၏။ ယင်းဖြင့် ကျမ်းအနက် ကိုလည်း သိရ၏။ ကျမ်း၏အနက် ဆိုသည်မှာ ကျမ်း၏ ရည်ရွယ်ချက် ဖြစ်၏။ အဘိဓမ္မတ္ထ သင်္ဂဟဟု ဆိုသဖြင့် ဤကျမ်းမှာ သုတ္တန် စသည် မဟုတ်။ အဘိဓမ္မာဖြစ်ကြောင်း သိနိုင်၏။ ထို့ပြင် ကျမ်းပြုပုံ အခြင်းအရာကိုလည်း ယင်း စကားဖြင့် သိနိုင်၏။ အဘိဓမ္မာကို ပြဆိုရာမှာ အကျယ်မဟုတ်။ အကျဉ်းချုပ် ဖြစ်၏။ ထိုမှတစ်ပါး ကျမ်းအမည်လည်း ဤစကားလုံးပင် ဖြစ်၏။ ကျမ်းဦး ပဏာမ ဂါထာတပုဒ်ဖြင့် ယင်းသို့လျှင် ရတနာ မြတ်သုံးပါးအား ရှိခိုးခြင်း၊ ကျမ်း၏ အနက်၊ ကျမ်းပြုပုံ အခြင်းအရာနှင့် ကျမ်း၏အမည် အလုံးစုံ အကုန် ပါဝင်လျက်ရှိ၏။ အကယ်၍ ဤအချက်တို့ကို အလေးအနက် စဉ်းစားတတ်ပါလျှင် အရှင်၏ ထက်မျက်ခြင်းကို လှန်စွာ အားရ နှစ်သက်သိမ့်မည်။

အဘိဓမ္မတ္ထ

အဘိဓမ္မာ ၇-ကျမ်း၌ မြတ်စွာဘုရား ဟောကြား  
သော အနက်တို့သည် ပရမတ္ထအားဖြင့် စိတ်, စေတသိက်,  
ရုပ်, နိဗ္ဗာန် ဟူ၍ ၄-ပါး ရှိ၏။

အဘိဓမ္မတ္ထ— ဟူသည်မှာ အဘိဓမ္မာ ၏ အနက် အ  
ဓိပ္ပာယ် အနှစ်သာရဖြစ်၏။ အဘိဓမ္မာ၏  
အနက် အဓိပ္ပာယ်ကို ဤကျမ်း နိဒါန်း၌ အတန် များပြားစွာ  
ဖွင့်ဆိုခဲ့ပါပြီ။

ပရမတ္ထ— ဟူသည်မှာ အဘိဓမ္မာ၏ အနှစ် သာရပင်  
ဖြစ်၏။ ယင်းကို ငှိကာ ဆရာတို့က “မိမိတို့၏  
သဘော လက္ခဏာမှ မဖောက်ပြန်သော အနက် သဘော  
ကြောင့် ပရမတ္ထ မည်၏။ တနည်း— မြတ်သော သဗ္ဗညုဘ  
ဉာဏ်၏ အာရုံ ဖြစ်သောကြောင့် ပရမတ္ထမည်၏” ဟု ဖွင့်ဆို  
ကြ၏။ လူတို့ သမုတ်သော သစ်သား, ကြိမ်နွယ် စသော  
ပညတ်တို့သည် ထိုသစ်သား, ကြိမ်နွယ် စသော အဖြစ်မှ အ  
ခြားအိမ်, ကျောင်း, ခြင်းတောင်း စသော အဖြစ်သို့ ပြောင်း  
လဲ သွားနိုင်၏။ သို့ရာတွင် သစ်သား, ကြိမ်နွယ် တွင် ရှိသော  
ရုပ် ပရမတ်သည်ကား ဘယ်အခါမျှ ပြောင်းလဲမည် မဟုတ်။  
သစ်သား, ကြိမ်နွယ် စသည်တို့ တွင်လည်း ရုပ်ပင် ဖြစ်၏။  
အိမ်, ကျောင်း, ခြင်းတောင်း စသည် တို့တွင်လည်း ရုပ်ပင်  
ဖြစ်၏။ ယင်းတို့ကို အခြား ဝေါဟာရ ပညတ်သို့ ဘယ်မျှ

အဆင့်ဆင့် ပြောင်းစေကာမူ ရုပ် ပရမတ် သည်ကား တစုံ တရာ ဖောက်ပြန်ပြောင်းလဲမည်မဟုတ်၊ စိတ်၊ စေတသိက်နှင့် နိဗ္ဗာန်တို့လည်း ထိုနည်းနှင့်ပင် အပြောင်း အလဲ မရှိကြ၊ မိမိတို့၏ သဘော လက္ခဏာမှ ရွှေ့ရှား သွေဖီခြင်း အလျဉ်း မရှိခြင်းကိုပင် မဖောက်မပြန်ဟု ဆိုလိုခြင်း ဖြစ်၏။

စိတ်— အာရုံကို သိတတ်သောကြောင့် စိတ်မည်၏။ ထူးခြားစွာ သိခြင်းပင်တည်း။ သိခြင်းမှာ မှန်သည် ဖြစ်စေ- မှားသည်ဖြစ်စေ မှတ်မိရုံသိသော သညာသိနှင့် ဟုတ်တိုင်းမှန်စွာ တိုးထွင်းသိသော ပညာ သိတို့မှ ထူးခြားစွာ သိခြင်းဖြစ်၏။ ယင်း အသိကို ဝိညာဏ်သိဟု ခေါ်၏။ ‘ရဟန်းတို့ အကြင် သဘောတရားသည် ထူး၍ သိတတ်၏။ ထို့ကြောင့် စင်စစ် ယင်း သဘောတရားကို ဝိညာဏ်ဟု ဆိုအပ်၏’ ဟု မြတ်စွာဘုရား ဟောကြားချက်ရှိ၏။ စိတ်ပိုင်းတွင် တွေ့မြင်ရမည့် စိတ်တခုယုတ် ကိုးဆယ်၊ အကျယ် (၁၂၁)ပါး တည်း ဟူသော ဝိညာဏက္ခန္ဓာပင် ဖြစ်၏။

“ရဟန်းတို့ ဤစိတ်သည် ပြီးပြီးပြန်ပြန် အရောင် လက်နေသည်။ သို့ရာတွင် ပတ်ဝန်းကျင်မှ ညစ်နွမ်းသော တရားတို့နှင့် ပေါင်းဖော်ခံသောကြောင့် ညစ်နွမ်းသွားရခြင်း ဖြစ်သည်” ဟု ဟောကြားချက်ရှိ၏။ စိတ်၏ ပတ်ဝန်းကျင်မှာ စေတသိက်တို့ ဖြစ်၏။ ဤတွင် စိတ်နှင့်ပတ်သက်၍ သိမှတ်ဖွယ် အချို့ကို မဗ္ဗပဒ စိတ္တဝဂ်မှ ကောက်နှုတ်ဖော်ပြပါမည်။

လေးသမားသည် မြွားကို ဖြောင့်အောင်ပြု  
သကဲ့သို့ ပညာရှိသည် တုန်လှုပ်လျှုပ်ပေါ် လော်  
လည်ခြင်း သဘောရှိလျက် စောင့်ထိန်းတားမြစ်ရန်  
ခက်ခဲသော စိတ်ကို ဖြောင့်အောင် ပြုရာ၏။

ရေထည်းမှ ထုတ်ဆောင်၍ ကုန်းပေါ်ပစ်ချ  
လိုက်သော ငါးသည် တဖျတ်ဖျတ် တုန်လှုပ်သကဲ့သို့  
ကံလေသာ ရန်ကို ပယ်ရန် ကာမနယ်မှ ထုတ်ဆောင်  
လိုက်သော ဤစိတ်သည် တဖျတ်ဖျတ် တုန်လှုပ်  
နေ၏။

နှိမ်နင်းရန် ခဲယဉ်း၍ လျင်မြန်သည့် သဘော  
ရှိပြီး အလိုရှိရာ အာရုံ၌ ကျလေ့ရှိသော စိတ်ကို  
ဆုံးမခြင်းသည် ကောင်း၏။ ယဉ်ကျေးသော စိတ်  
သည် ချမ်းသာကို ဆောင်တတ်၏။

လွန်စွာ မြင်နိုင်ခဲလျက် လွန်စွာ သိမ်မွေ့  
ပြီး အလိုရှိရာ အာရုံ၌ ကျလေ့ရှိသော စိတ်ကို  
ပညာရှိသည် ကောင်းစွာ စောင့်ရှောက် ရာ၏။  
စောင့်ရှောက်ထားသော စိတ်သည် ချမ်းသာကို  
ဆောင်တတ်၏။

အဝေးသို့ သွားတတ်၍ တဦးတည်း ကျက်  
စားကာ အကောင်အထည် မရှိဘဲ နှုတ်သား၌  
မှီတယ်နေသော စိတ်ကို စောင့်စည်းသူသည် မာန်  
အနှောင်အဖွဲ့မှ လွတ်မြောက်လိမ့်မည်။

စေတသိက် - စိတ်၌ အမြဲ ယှဉ်သောကြောင့် စေတသိက် မည်၏။ စိတ်၏ မူလ ပင် ကိုယ် သဘာဝမှာ သန့်ရှင်းသော ရေကဲ့သို့ အရောင်အဆင်း မရှိ၊ ဖြူစင် ကြည်လင်တောက်ပ၏။ သို့ရာတွင် စေတသိက်တို့နှင့် စပ်ယှဉ်ရသောကြောင့် ညစ်နွမ်းရ၏။ စေတသိက်တို့မှာ ဝေဒနာ၊ သညာ၊ သင်္ခါရဟူသော သုံးပါးအပေါင်း ဖြစ်၏။ စိတ်သည် ဝေဒနာ၏ ခံစားခြင်း၊ သညာ၏ မှတ်သားခြင်း၊ သင်္ခါရ၏ ပြုပြင်မှုတို့ကို အတူတကွ မျှတပြီး ရယူခံစားရုံမျှ မက တာဝန်လည်း ခံယူရသေး၏။

အကြောင်းကား စိတ်သည် နာမ်ခန္ဓာတို့၏ ရှေ့ သွားခေါင်းဆောင် ဦးစီးဥက္ကဋ္ဌဖြစ်သော ကြောင့်တည်း။

ကုသိုလ်၊ အကုသိုလ်၊ ဟူသော သဘောမှာ စိတ်တွင် မရှိ၊ စေတသိက်တို့မှာ ရှိ၏။ သို့ရာတွင် စိတ်က ခေါင်းဆောင်နေသဖြင့် ကုသိုလ်စိတ်၊ အကုသိုလ်စိတ် စသည်ဖြင့် အခေါ်ခံနေရခြင်း ဖြစ်၏။ သန့်ရှင်းကြည်လင်နေသော ပကတိရေထည်းတွင် အရောင် ထည့်လိုက်သောအခါ အကယ်၍ ထိုအရောင်သည် အဝါဖြစ်က ရေဝါ၊ အနီဖြစ်က ရေနီဟု ခေါ်သကဲ့သို့ပင်တည်း။

လယ်တီဆရာတော်က ပဋိစ္စသမုပ္ပါဒ ဒီပနီ တွင် ဤသို့ ပုံဆောင်ပြ၏--

ကြည့်ရှုဖွယ်၊ နှစ်သက်ဖွယ် ကောင်းသော အဆင်းသဏ္ဍာန် အရုပ်- အရည်တို့ကိုလည်း ဓာတ်ဆေးတို့သည်သာ ထင်အောင် ပြုနိုင် ကုန် ၏။

ကြည်လှသော ရေပကတိနှင့် ဝိညာဏ်သည် တူ၏။ ဆုံး၊ ဟသ်ပြဒါး စသော ဆေးတို့နှင့် စေတသိက် နာမ် တရားစုသည် တူ၏။ ကားပေါင်၌ ကျက်သော အထည်နှင့် အာရုံ ခြောက်ပါးသည် တူ၏။ အာရုံ ခြောက်ပါးကို ရှာမှု ယူမှု ရမည်ကား ဝိညာဏ်၏ ကိစ္စတည်း။ ဝိညာဏ် ရှာ၍ ယူ၍ ရသော အခါ တွေထိမ္မ ခံစားမှု ကောင်းအောင် ပြုမှု မကောင်း အောင်ပြုမှု စသည်ကား စေတသိက်တို့၏ ကိစ္စ ပေတည်း။

ရုပ်-- ဖောက်ပြန်တတ်သောကြောင့် ရုပ် မည်၏။ ဆန့် ကျင်ဖက်ဖြစ်သော အကြောင်းရှိလျှင် ဖောက် ပြန်တတ်၏။ ဖောက်ပြန်ခြင်းသို့ ရောက်တတ်၏။ အအေး- အပူ စသော ဆန့်ကျင်ဖက် အကြောင်းများနှင့် တွေ့ဆုံလာ လျှင် ဖောက်ပြန်တတ်သောကြောင့် ရုပ်မည်၏ဟု ဆိုလို၏။ ကိုယ်ကာယ အသွင်သဏ္ဍာန် ပုံဟန်ပင်တည်း။

နိဗ္ဗာန်-- တဏှာမှ ထွက်မြောက်တတ်သော ကြောင့် နိဗ္ဗာန်မည်၏။ တနည်း- ရာဂ စသော မီးအ- ပေါင်း၏ ငြိမ်းအေးကြောင်း ဖြစ်သောကြောင့် နိဗ္ဗာန် မည် ၏။ ဤတွင် ကထာဝတ္ထုမှ နိဗ္ဗာန်နှင့် ပတ်သက်၍ သမ္မာ ဝါဒီနှင့် မိစ္ဆာဝါဒီတို့ ဆွေးနွေးကြပုံကို ဖော်ပြပါမည်။

သမ္မာဝါဒီ - ပရိနိဗ္ဗာန်ပြုသော ပုဂ္ဂိုလ်သည် ရုပ်-နာမ် ခန္ဓာ ကွယ်ပျောက်ရာ၌ ကျန်ရှိ၍ နေရစ်သလော။

မိစ္ဆာဝါဒီ- ကျန်ရှိ၍ နေရစ်သည် မှန်ပါသည်။

(မိစ္ဆာဆရာကား ပုဂ္ဂိုလ်မည်သည် ပရိနိဗ္ဗာန် မစံမီ ကပင် အစဉ်ရှိ၍လာခဲ့သည်၊ ပရိနိဗ္ဗာန် စံသောအခါ၌လည်း ခန္ဓာ နာမ် ရုပ်စုသာ ချုပ်ကွယ်သည်၊ ပုဂ္ဂိုလ်မူကား ချုပ် ကွယ်သည်ဟူ၍ မရှိ၊ ရုပ် နာမ်တို့၏ ချုပ်ငြိမ်းရာ နိဗ္ဗာန်မှာ တည်ရှိ၍ နေသည်ဟု ဆိုလိုခြင်း ဖြစ်၏။)

သမ္မာဝါဒီ- ပရိနိဗ္ဗာန်ပြုသော ပုဂ္ဂိုလ်သည် မြဲ၍နေ သလော။

မိစ္ဆာဝါဒီ- ဤသို့ မြဲ၍ နေသည်ဟူ၍ကား မဆိုအပ်။

(မိစ္ဆာဆရာသည် မိမိ၏ အလိုအားဖြင့် ပရိနိဗ္ဗာန် ပုဂ္ဂိုလ်သည် နိဗ္ဗာန်၌ မြဲ၍ နေသည်ဟု ဖြေဆိုခွင့် ဆိုက်ပါ လျက် သဿတဒိဋ္ဌိနှင့် ငြိသွားမည်စိုး၍ ယင်းသို့ ဖြေဆို ခြင်း ဖြစ်၏။)

မိစ္ဆာဝါဒီ- ပရိနိဗ္ဗာန်ပြုသော ပုဂ္ဂိုလ်သည် ရုပ်နာမ် ချုပ်ငြိမ်းရာ၌ မရှိသလော။

သမ္မာဝါဒီ- မရှိပါ။

[သမ္မာဆရာကား ပုဂ္ဂိုလ် မည်သည် ပရိနိဗ္ဗာန် မစံမီ ကပင် ရှိသည်မဟုတ်၊ ပရိနိဗ္ဗာန် စံပြီးသောအခါ နိဗ္ဗာန်၌ ရှိနေသည်ဟု ယူခွင့် မရှိလေသောကြောင့် မရှိဟု ဖြေဆိုခြင်း ဖြစ်၏။]

မိစ္ဆာဝါဒီ- ပရိနိဗ္ဗာန်ပြုသော ပုဂ္ဂိုလ်သည် နာမ်ချုပ် ချုပ်ရာတွင် ပြတ်တောက် ကွယ်ပျောက်၍ သွားသလော။

သမ္မာဝါဒီ- ဤသို့ ပြတ်တောက်ကွယ်ပျောက် သွား သည်ဟု မဆိုလင့်။



[မူလကပင် မရှိသော ပုဂ္ဂိုလ်သည် ပြတ်သည်ယူ၍ ဆိုဖွယ် မရှိသောကြောင့် ယင်းသို့ မဆိုသင့်ဟု ဖြေဆိုခြင်း ဖြစ်၏။ ပရိနိဗ္ဗာန် ပြုရာတွင် ပြတ်တောက်၍ သွားသည်ဟု ဆိုခဲ့လျှင် ပရိနိဗ္ဗာန် မစံမီမှာ ပုဂ္ဂိုလ်ရှိ၏ဟု ယူဆရောက်၏။ ရှေ့ပုစ္ဆာတွင် နိဗ္ဗာန်၌ ထိုပုဂ္ဂိုလ် မရှိဟု ဖြေဆိုသည်မှာ နိဗ္ဗာန် မစံမီကလည်း မရှိ။ စံပြီ သော အခါ၌လည်း မရှိသော ကြောင့် ဖြစ်၏။]

မိစ္ဆာဝါဒီ—ပရိနိဗ္ဗာန် ပုဂ္ဂိုလ်သည် နိဗ္ဗာန်၌ မရှိ သလော။

သမ္မာဝါဒီ—မရှိပါ။

မိစ္ဆာဝါဒီ—မရှိလျှင် ပရိနိဗ္ဗာန် စံရာတွင် ထိုပုဂ္ဂိုလ် လည်း ပြတ်၍ သွားသလော။

သမ္မာဝါဒီ—ဖြတ်၍ သွားသည်ဟု မဆိုအပ်။

မိစ္ဆာဝါဒီ—နိဗ္ဗာန်၌ မရှိလျှင်လည်း ပြတ်ရမည်၊ မပြတ် လျှင်လည်း နိဗ္ဗာန်၌ ရှိမည်။ အဖြေသည် ရှေ့နောက် မညီ တကား။

သမ္မာဝါဒီ—ကောင်းမှုကံ၊ မကောင်းမှုကံ တို့၏ အ ကျိုးကို ရအပ်သောကြောင့် ထိုကံတို့၏ အကျိုးကို ခံစား သော ပုဂ္ဂိုလ်ကိုလည်း ရအပ်သလော။

မိစ္ဆာဝါဒီ—ရအပ်၏။

သမ္မာဝါဒီ—နိဗ္ဗာန်ကို ရအပ်သောကြောင့် ခံစား၊ စံ စားသော ပရိနိဗ္ဗာန် ပုဂ္ဂိုလ်ကို ရအပ်သလော။

မိစ္ဆာဝါဒီ—ဤသို့ ရအပ်၏ဟု မဆိုအပ်။

[နိဗ္ဗာန် ချမ်းသာကို ခံစား၊ စံစား၍ နေသော ပရိ  
နိဗ္ဗာန် ပုဂ္ဂိုလ်ဟူ၍ မရှိဟူသော အယူအဆကား မိစ္ဆာနှင့်  
သမ္မာ နှစ်ဦးလုံး တူညီကြ၏။]

ဤကား ပရမတ္ထတရား လေးပါး၏ သရုပ် အကျဉ်း  
ချုပ် ဖြစ်၏။ ရှေ့တွင် ထိုလေးပါး တို့၏ သရုပ်ကို တပါးစီ  
အသီး၊ အသီး ဖော်ထုတ်သွားပါမည်။

(၁) စိတ်ပိုင်း

စိတ်သည် ကာမာဝစရစိတ်, ရူပါဝစရစိတ်, အရူပါဝစရစိတ်နှင့် လောကုတ္တရာစိတ် ဟူ၍ ၄-ပါး အပြား ရှိ၏။

၁။ ကာမာဝစရစိတ် = ကာမ(၁၁)ဘုံ၌ များသော အားဖြင့် ကျင်လည်တတ် ဖြစ်တတ်သောကြောင့် ကာမာဝစရစိတ် မည်၏။ တနည်း- ဤကာမစိတ်(၅၄)ပါးသည် ကာမတဏှာမ၏ အာရုံပြုသော အားဖြင့် ဖြစ်ရာ ဖြစ်သောကြောင့်လည်း ကာမာဝစရစိတ် မည်၏။ ယင်း စိတ်ကို အကျဉ်းချုပ်ပြီး 'ကာမစိတ်' ဟု ခေါ်ကြ၏။

၂။ ရူပါဝစရစိတ် = အသညသတ် ကြည့်သော ရူပ(၁၅)ဘုံ၌ များသော အားဖြင့် ကျင်လည်တတ် ဖြစ်တတ်သောကြောင့် ရူပါဝစရစိတ် မည်၏။ တနည်း- ဤရူပစိတ်(၁၅)ပါးသည် ရူပတဏှာ၏ အာရုံပြုသော အားဖြင့် ဖြစ်ရာ ဖြစ်သောကြောင့်လည်း ရူပါဝစရစိတ် မည်၏။ ယင်းစိတ်ကို အကျဉ်းချုပ်ပြီး 'ရူပစိတ်' ဟု ခေါ်ကြ၏။

၃။ အရူပါဝစရစိတ် = အရူပ(၄)ဘုံ၌ များသော အားဖြင့် ကျင်လည်တတ် ဖြစ်တတ်သောကြောင့် အရူပါဝစရ စိတ်မည်၏။ တနည်း- ဤအရူပစိတ် (၁၂) ပါးသည် အရူပတဏှာ၏ အာရုံပြုသော အားဖြင့် ဖြစ်ရာ ဖြစ်သောကြောင့် အရူပါဝစရစိတ် မည်၏။ ယင်းစိတ်ကို အကျဉ်းချုပ် ပြီး ‘အရူပစိတ်’ ဟု ခေါ်ကြ၏။

၄။ လောကုတ္တရာစိတ် = လောက သုံးပါးမှ လွတ်မြောက် တတ် သော ကြောင့် လောကုတ္တရာစိတ် မည်၏။ တနည်း- လောကသုံးပါးထက် လွန်ကဲမြင့်မြတ်သောကြောင့် လောကုတ္တရာစိတ် မည်၏။ တနည်း- ဤလောကုတ္တရာစိတ် အကျဉ်း (၈) ပါး၊ အကျယ် (၄၀) သည် လောကီ စိတ်ထက် လွန်မြတ်သောကြောင့် လောကုတ္တရာစိတ် မည်၏။

[လောက သုံးပါးမှာ အထက်က အဆိုပါ ကာမလောက၊ ရူပလောကနှင့် အရူပလောက ဖြစ်၏။]

စိတ်သည် ဆိုခဲ့သည့် အတိုင်း အကျဉ်း (၈၉) ပါး၊ အကျယ် (၁၂၁) ပါး ဖြစ်၏။ ထိုတွင် ကာမစိတ် (၅၄) ပါး ရှိ၏။ ယင်းတို့မှာ အကုသိုလ်စိတ် (၁၂) ပါး၊ အဟိတ်စိတ် (၁၈) ပါးနှင့် ကာမာဝစရ သောဘဏစိတ် (၂၄) တို့ ဖြစ်၏။

အကုသိုလ်စိတ် ၁၂-ပါး

အကုသိုလ်စိတ်(၁၂)ပါးမှာ လောဘ သဟဂုတို့စိတ် (၈)ပါး၊ ပဋိသ သမ္ပယုတ်စိတ်(၂)ပါးနှင့် မောဟမူစိတ်(၂) ပါးတို့ဖြစ်၏။

လောဘသဟဂုတ်စိတ် ၈-ပါး

- (၁) သောမနဿ သဟဂုတ် ဒိဋ္ဌိဂတသမ္ပယုတ် အသင်္ခါရိက
- (၂) ----- ----- သသင်္ခါရိက
- (၃) ----- ဒိဋ္ဌိဂတဝိပ္ပယုတ် အသင်္ခါရိက
- (၄) ----- ----- သသင်္ခါရိက
- (၅) ဥပေက္ခာ သဟဂုတ် ဒိဋ္ဌိဂတသမ္ပယုတ် အသင်္ခါရိက
- (၆) ----- ----- သသင်္ခါရိက
- (၇) ----- ဒိဋ္ဌိဂတဝိပ္ပယုတ် အသင်္ခါရိက
- (၈) ----- ----- သသင်္ခါရိက

[ကြည့်ရှုရာတွင် ရှင်းလင်းစေရန် အမည်တူ များကို မျဉ်းသားထားပါသည်။ မျဉ်းကြောင်းတို့ကို အထက်ပါ အ တိုင်း ထုတ်ပေါ်ရေးတို့က ခေါ်ဆိုရပါမည်။ ပါဠိမှာလည်း ပါဠိ နည်းဖြင့် ယင်းသို့ပင် အမည်တူ များ ကို မြှုပ်ထား ပါသည်။]

လောဘသဟဂုတ် = လောဘနှင့် တက္က ဖြစ်သော စိတ်၊  
 လောဘ စေတသိက်နှင့်အတူ ဖြစ်  
 ခြင်း ပင်တည်း၊ ယင်း စိတ်ကို အ  
 ကျဉ်းချုပ် အားဖြင့် ‘လောဘမူ  
 စိတ်’ ဟု ခေါ်ကြ၏။

သောမနဿ သဟဂုတ် = သောမနဿ ဝေဒနာနှင့် အတူ  
 ဖြစ်ခြင်း။

ဥပေက္ခာ သဟဂုတ် = ဥပေက္ခာဝေဒနာနှင့်အတူဖြစ်ခြင်း။  
 ဒိဋ္ဌိဂတ သမ္ပယုတ် = မှားယွင်းသော အမြင်နှင့် ယှဉ်ခြင်း။  
 ဒိဋ္ဌိဂတ ဝိပုယုတ် = မှားယွင်းသောအမြင်နှင့်မယှဉ်ခြင်း။  
 အသင်္ခါရိက = အားပေး တိုက်တွန်းမှု မပြုရခြင်း။  
 သသင်္ခါရိက = အားပေး တိုက်တွန်းမှု ပြုရခြင်း။

[လောဘ သဟဂုတ်စိတ် ဖြစ်ရာ၌ နှစ်သက် ဝမ်း  
 မြောက်ပါလျှင် သောမနဿ သဟဂုတ်ဖြစ်၏၊ လျစ်လျူရှုပါ  
 လျှင် ဥပေက္ခာ သဟဂုတ် ဖြစ်၏၊ အပြစ် မရှိပါဟု ယူဆပါ  
 လျှင် ဒိဋ္ဌိဂတ သမ္ပယုတ် ဖြစ်၏၊ အပြစ်ရှိသည်ဟု ယူဆပါ  
 လျှင် ဒိဋ္ဌိဂတ ဝိပုယုတ် ဖြစ်၏၊ တိုက်တွန်းမှု မပြုရလျှင်  
 အသင်္ခါရိက ဖြစ်၍ တိုက်တွန်းရလျှင် သသင်္ခါရိက ဖြစ်၏။]

ရဟန်းတို့ တခုသော တရားကို ပယ်ကြကုန်  
 လော့၊ သင်တို့ အနာဂါမ် ဖြစ်ရေး အတွေက် ငါ  
 တာဝန် ယူ၏၊ တခုသော တရား ဟူသည် အဘယ်

နည်း၊ ရဟန်းတို့ တပ်မက်မှု လောက ဟူသော တခု သော တရားကို ပယ်ကြကုန်လော့၊ သင်တို့ အနာ ဂါမ် ဖြစ်ရေးအတွက် ငါ တာဝန်ယူ၏။

အကြင် လောဘဖြင့် တပ်မက်သော သတ္တ ဝါတို့သည် မကောင်းသော လားရာ ဂတိသို့ လား ရောက်ကြရကုန်၏။ ထိုလောဘကို ကောင်းစွာ သိ၍ အနိစ္စ စသော အခြင်းအရာ တို့ဖြင့် ရှုသူတို့သည် ပယ် စွန့်ကုန်၏။ ပယ်စွန့်သောကြောင့် ဤလောကသို့ တရံ တခါ မျှမလာရောက်ကုန်။ [ဣတိဝုတ် ပါဠိတော်]

ပဋိသ သမ္ပယုတ်စိတ် ၂-ပါး

(၁) ဒေါမနဿ သဟဂုတ် ပဋိသ သမ္ပယုတ် အသင်္ခါရိက

(၂) ----- သသင်္ခါရိက

ပဋိသ သမ္ပယုတ် = ထိပါးခြင်း ရန်ငြိုး ဖွဲ့ခြင်းနှင့် ယှဉ်သော စိတ်။

ဒေါမနဿ သဟဂုတ် = ဒေါမနဿ ဝေဒနာ နှင့် အတူ ဖြစ်ခြင်း၊ ယင်း ဒေါမနဿမှာ ဒုက္ခဝေဒနာဖြစ်၍ ဝေဒနက္ခန္ဓာ တွင် ပါဝင်၏။

ပဋိသ သမ္ပယုတ် = ထိပါးခြင်း၊ ရန်ငြိုး ဖွဲ့ခြင်းနှင့် ယှဉ်ခြင်း၊ ပဋိသမှာ ဒေါသ စေ တသိက်ဖြစ်၍ သင်္ခါရက္ခန္ဓာတွင် ပါဝင်၏။

[သပုတ်ညှင်းဆဲခြင်း ပြုခိုက်မှာ သောမနဿလည်း  
 မဖြစ်၊ ဥပေက္ခာလည်းမဖြစ်၊ ဒေါမနဿ သဟဂုတ်သာ ဖြစ်  
 ၏။ ထို့ အတူ ဒိဋ္ဌိစသည်တို့နှင့်လည်း မယှဉ်၊ ပဋိသဿယှဉ်၏။  
 ထို့ကြောင့် ပဋိသ သမ္ပယုတ် စိတ်မှာ အခြားသော တရားတို့  
 နှင့် အတူဖြစ်ခြင်း၊ ယှဉ်ခြင်းမရှိဘဲ ဒုက္ခဝေဒနာနှင့်သာအတူ  
 ဖြစ်၍ ဒေါသစေတသိက်နှင့်သာ ယှဉ်ခြင်းဖြစ်၏။ ယင်းစိတ်  
 ကို အတိုချုပ်၍ ဒေါသမူ စိတ်ဟု ခေါ်ကြ၏။ တခါတရံ  
 ဒေါသမူဒွေးဟုလည်း ခေါ်တတ်ကြ၏။]

ရဟန်းတို့ တခုသော တရားကို ပယ်ကြကုန်  
 လော့၊ သင်တို့ အနာဂါမ်ဖြစ်ရေးအတွက် ငါတာဝန်  
 ယူ၏။ တခုသော တရားဟူသည် အဘယ်နည်း၊ ရဟန်း  
 တို့ ပြစ်မှားမှု ဒေါသ ဟူသော တခုသော တရားကို  
 ပယ်ကြကုန်လော့၊ သင်တို့ အနာဂါမ် ဖြစ်ရေးအ  
 တွက် ငါတာဝန် ယူ၏။

အကြင် ဒေါသဖြင့် ဖျက်ဆီးခံရသော သတ္တ  
 ဝါ တို့သည် မကောင်းသော လားရာဂတိသို့ လား  
 ရောက်ကြကုန်၏။ ထိုဒေါသကို ကောင်းစွာ သိ၍  
 အနိစ္စသော အခြင်းအရာ တို့ဖြင့် ရှုလူတို့သည် ပယ်  
 စွန့် ကုန်၏။ ပယ်စွန့်သောကြောင့် ဤ လောကသို့  
 တရံတခါမျှ မလာရောက်ကုန်။ [ဣတိဝုတ်ပါဠိတော်]



မောမူဟစိတ် ၂-ပါး

- (၁) ဥပေက္ခာ သဟဂုတ် ဝိစိကိစ္ဆာ သမ္ပယုတ်
- (၂) ----- ဥဒ္ဓစ္စ သမ္ပယုတ်

မောမူဟ = အလွန် တွေ့ဝေ မိန်း မော သော စိတ်၊  
ယင်း စိတ်ကို မောဟမူဒွေးဟုလည်း ခေါ်ဆိုကြ၏။

ဝိစိကိစ္ဆာ သမ္ပယုတ် = ယုံမှားမှု မဆုံးဖြတ် နိုင်မှုနှင့်  
ယှဉ်ခြင်း။

ဥဒ္ဓစ္စ သမ္ပယုတ် = အလွန် တုန်လှုပ်သောစေတသိက်  
နှင့် ယှဉ်ခြင်း။

ရဟန်းတို့ တခုသော တရားကို ပယ်ကြကုန်  
လော့၊ သင်တို့ အနာဂါမ်ဖြစ်ရေးအတွက် ငါ တာဝန်  
ယူ၏။ တခုသော တရား ဟူသည် အဘယ်နည်း၊  
ရဟန်းတို့ တွေ့ဝေမှု မောဟ ဟူသော တခုသော  
တရားကို ပယ်ကြ ကုန်လော့၊ သင်တို့ အနာဂါမ်  
ဖြစ်ရေး အတွက် ငါ တာဝန်ယူ၏။

အကြင် မောတဖြင့် တွေ့ဝေသော သတ္တဝါ  
တို့သည် မကောင်းသော လားရာဂတိသို့ လားရောက်  
ကြရကုန်၏။ ထိုမောဟကို ကောင်းစွာ သိ၍ အနိစ္စ  
စသော အခြင်းအရာ တို့ဖြင့် ရှုသတို့သည် ပယ်စွန့်  
ကုန်၏။ ပယ်စွန့်သောကြောင့် ဤလောကသို့ တရံ  
ဘခါမျှ မလာရောက်ကုန်။ [ဣတိဂုတ်ပါဠိတော်]

കുറുപ്പുകൾ 1-2-3-4:

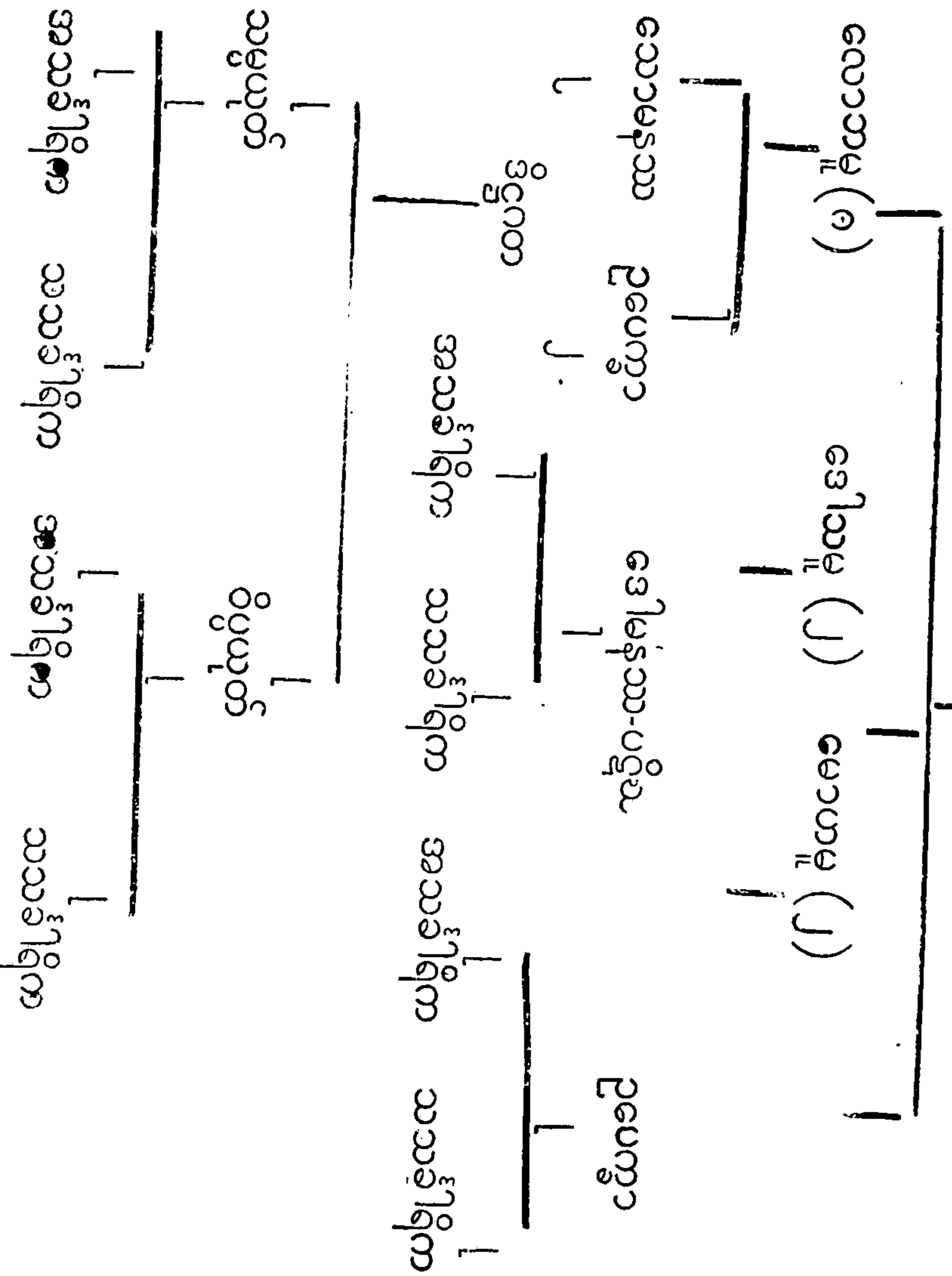

လောဘမူစိတ် = လောဘဟိတ် မူလအခြေခံသောစိတ်။  
 ဒေါသမူစိတ် = ဒေါသဟိတ် မူလ အခြေခံသော စိတ်။  
 မောဟမူစိတ် = မောဟဟိတ် မူလ အခြေခံသော စိတ်။

သုမိုက်သည် မိမိမိုက်သည်၏ အပြစ်ကိုသိ၏။  
 ထိုသို့မူကြောင့် ပညာရှိ ဖြစ်နိုင်သေး၏။ သုမိုက်သည်  
 ငါ ပညာရှိဟု မိမိကိုယ်ကို ထင်မှတ်နေမှုကား စင်စစ်  
 လူမိုက် ဟူ၍ ဆိုအပ်၏။

စပ်ရှားခံခက်သော အကျိုးရှိသည့် မကောင်း  
 မှ အကုသိုလ်ကံကို ပြုကြကုန်သော ပညာမဲ့ ဘုမိုက်  
 ကိုသည် မိမိသည်ပင် ရန်သူကဲ့သို့ ဖြစ်၍ လှည့်လည်  
 ကြ၏။

အကြင်ကံကို ပြုလုပ်ခြင်းကြောင့် နောင်တ  
 တဖန် ပူပန်ရ၏။ ထိုကံမျိုးကို ပြုလုပ် ခြင်းသည်  
 မကောင်း၊ မျက်ရည် စက်လက် ငိုကြွေးလျက် အကြင်  
 ကံ၏ အကျိုးကို ခံစားရ၏။ ထိုကံမျိုးကို ပြုလုပ်ခြင်း  
 သည် မကောင်း။

သုမိုက်သည် အကြင်ရှေ့မျှလောက်မကောင်း  
 မှုသည် အကျိုး မပေးသေး၊ ထိုရှေ့လောက် မကောင်း  
 မှုကို ပျားသကာကဲ့သို့ မှတ်ထင်၏။ အကြင် အခါ၌  
 ကား မကောင်းမှုသည် အကျိုး ပေး၏။ ထိုအခါ၌  
 ဆင်းရဲသို့ ရောက်ရ၏။ [ဓမ္မပဒ ပါဠိတော်]

အဟိတ်စိတ် ၁၈-ပါး

အဟိတ်စိတ် (၁၈)ပါး မှာ အကုသိုလ် ဝိပဏ်စိတ် ၇-ပါး၊ အဟိတ် ကုသိုလ် ဝိပဏ်စိတ် ၈-ပါးနှင့် အဟိတ် ကြိယာ ၃-ပါးတို့ ဖြစ်၏။ ယှဉ်ဖော်-ယှဉ်ဖက်ဟိတ် မရှိသောကြောင့် အဟိတ်မည်၏။

အကုသိုလ် ဝိပဏ် ၇-ပါး

- (၁) ဥပေက္ခာ သဟဂုတ် စက္ခု ဝိညာဏ်
- (၂) ----- သောတ ဝိညာဏ်
- (၃) ----- သာန ဝိညာဏ်
- (၄) ----- ဇီဝှာ ဝိညာဏ်
- (၅) ဒုက္ခ သဟဂုတ် ကာယ ဝိညာဏ်
- (၆) ဥပေက္ခာ သဟဂုတ် သမ္ပုဋိစိုင်း
- (၇) ----- သန္တရဏ

အကုသိုလ် ဝိပဏ် = အကုသိုလ်၏ အကျိုးဖြစ်သောစိတ်။  
 စက္ခုဝိညာဏ် = မျက်စိ အကြည်ကို မှီ၍ ဖြစ်သောစိတ်။  
 သောတ ဝိညာဏ် = နား အကြည်ကို မှီ၍ ဖြစ်သောစိတ်။  
 သာန ဝိညာဏ် = နှားခေါင်းအကြည်ကို မှီ၍ ဖြစ်သောစိတ်။  
 ဇီဝှာ ဝိညာဏ် = လျှာအကြည်ကို မှီ၍ ဖြစ်သော စိတ်။  
 ဒုက္ခ သဟဂုတ် = ဆင်းရဲခြင်းနှင့် အတူတကွ ဖြစ်ခြင်း။  
 ကာယဝိညာဏ် = ကိုယ်ကာယအကြည်ကို မှီ၍ ဖြစ်သောစိတ်

၁-စိတ်ပိုင်း

သမ္ပုဒ္ဓိစိတ် = စက္ခုအစရှိသော ဝိညာဏ် ငါးပါးတို့ ယူပြီးသည့် အာရုံကို ခံလင့်သော အခြင်း အရာ အားဖြင့် ဖြစ်သော စိတ်။

သန္တိရဏ = သမ္ပုဒ္ဓိစိတ် ခံယူပြီးသည့် အာရုံ ငါးပါးကို ကောင်းစွာ စူးစမ်းတတ်သော စိတ်။

အဟိတ် ကုသိုလ် ဝိပါက် ၈-ပုဒ် :

- (၁) ဥပေက္ခာ သဟဂုတ် စက္ခု ဝိညာဏ်
- (၂) - - - သောတ ဝိညာဏ်
- (၃) - - - သာနု ဝိညာဏ်
- (၄) - - - ဇိဝှာ ဝိညာဏ်
- (၅) သုခ သဟဂုတ် ကာယ ဝိညာဏ်
- (၆) ဥပေက္ခာ သဟဂုတ် သမ္ပုဒ္ဓိစိတ်
- (၇) သောမနဿ သဟဂုတ် သန္တိရဏ
- (၈) ဥပေက္ခာ သဟဂုတ် သန္တိရဏ

ကုသိုလ် ဝိပါက် = ကုသိုလ်၏ အကျိုးဖြစ်သော စိတ်။  
သုခသဟဂုတ် = ကောင်းသောအတွေ့နှင့်တကွဖြစ်ခြင်း။

အဟိတ် ကြိယာ ၃-ပါး

- (၁) ဥပေက္ခာ သဟဂုတ် ပဉ္စဒ္ဒါရာ ဝဇ္ဇန်း
- (၂) မနောဒ္ဒါရာ ဝဇ္ဇန်း
- (၃) သောမနဿ သဟဂုတ် ဟသိတုပ္ပါဒ်

ကြိယာ = ပြုရုံမျှသာဖြစ်သော တရား၊ (ဝါ) အကျိုး ပေးခွင့်မရှိသောထရား။

ပဉ္စဒ္ဒါရာဝဇ္ဇန်း = စက္ခုအစရှိသော ဒ္ဒါရာငါးပါး၌ ထင်သော အာရုံငါးပါးကိုလုံးသွင်းတတ်သောစိတ်။

မနောဒ္ဒါရာဝဇ္ဇန်း = မနောဒ္ဒါရာ၌ ထင်လာသော အာရုံခြောက်ပါးကို ဆင်ခြင်သော စိတ်။

ဟုသိတုပ္ပါဒ် = ပြုံးရယ်ခြင်းကို ဖြစ်စေတတ်သောစိတ်။

အကုသိုလ် ဝိပဿနာတွင် အဟိတ် မထည့်သည်မှာ အဟိတ် အကုသိုလ် ဝိပဿနာသည် အဟိတ်မှတစ်ပါး အခြားမရှိသောကြောင့် ဖြစ်၏။ ကုသိုလ်ဝိပဿနာ၌ ကြိယာမှာ အခြားကုသိုလ် ဝိပဿနာနှင့် ကြိယာဘုံလည်း ရှိ၏။ ထို ဝိပဿနာကြိယာတို့နှင့် ကံများစေရန် ယင်းစိတ်နှစ်မျိုးမှာ အဟိတ် ထည့်ရ၏။ အကုသိုလ်နှင့် ကုသိုလ် ဝိပဿနာ ဝိညာဏ်ဘုံကိုလည်း အချင်းချင်း ကံတစ်ကာ စက္ခုဝိညာဏ် ဒွေး၊ သောသ ဝိညာဏ် ဒွေး၊ သာန ဝိညာဏ် ဒွေး၊ ဇိဝှိ ဝိညာဏ် ဒွေး၊ ကာယ ဝိညာဏ် ဒွေး၊ ဟု ခေါ်ကြ၏။ သမ္ဘူတိဝိညာဏ် ဝိညာဏ် ဝိညာဏ် သမ္ဘူတိဝိညာဏ်

ဒွေးဟု ခေါ်၏။ သန္တီရဏ သုံးပါးကိုမူ သန္တီရဏ သုံးပါးဟုပင်  
ခေါ်၍ အာဝဇ္ဇန်း နှစ်ပါးကို အာဝဇ္ဇန်း ဒွေးဟု ခေါ်၏။]

[အကုသိုလ် စိတ် ၁၂-ပါးနှင့် အဟိတ် ၁၈-ပါး  
အားဖြင့် (၃၀) သော စိတ် တို့ကို မလှပ မတင့်တယ်သော  
ကြောင့် အသောဘန စိတ်ဟု ခေါ်၏။]

ရဟန်းတို့ ဝိညာဏ်သည် အနိစ္စ၊ ဒုက္ခ၊ အနတ္တ  
ဖြစ်၏။ ဝိညာဏ်ဖြစ်ပေါ်ခြင်း၌ အကြောင်းအထောက်  
အပံ့သည်လည်း အနိစ္စ၊ ဒုက္ခ၊ အနတ္တ ဖြစ်၏။ ရဟန်း  
တို့ အနိစ္စ၊ ဒုက္ခ၊ အနတ္တကြောင့် ဖြစ်ပေါ်လာသော  
ဝိညာဏ်သည် အဘယ်မှာ နိစ္စ၊ သုခ၊ အတ္တ ဖြစ်နိုင်  
ပါမည်နည်း။ ရဟန်းတို့ ဤသို့ ရှုမြင်သည့် သုတ ရှိ  
သော အရိယာတပည့်သည် ဝိညာဏ်၌လည်း ငြီးငွေ့  
၏။ ငြီးငွေ့လျှင် တပ်မက်ခြင်းကင်း၏။ တပ်မက်ခြင်း  
ကင်းသောကြောင့် လွတ်မြောက်၏။ လွတ်မြောက်  
လျှင် လွတ်မြောက်ပြီဟု ဉာဏ်အမြင် ဖြစ်၏။ ငါ့အား  
ဇာတိကုန်ပြီ၊ မြတ်သော အကျင့်ကို ကျင့်ပြီးပြီ၊ ပြုရန်  
ကိစ္စကို ငါ ပြုပြီးပြီ။ ဤအတွက် အခြားတပါး ပြု  
ဖွယ် မရှိတော့ဟု သိ၏။ [သံယုတ်ပါဠိတော်]

ဒုက္ခကုဋ္ဌက

ဒိဋ္ဌိဝဇ္ဇာ

ထေရ်ဇာတိ

သီလဝါဒ

(၃) ကေတု

(၄) ဗုဒ္ဓကုဋ္ဌက

(၅) ဗုဒ္ဓကုဋ္ဌက

ပရိယတ္တိ

ဒုက္ခကုဋ္ဌက

ကဏ္ဍ

ဝိသုဒ္ဓိ

နိဗ္ဗာန်

ပရိယတ္တိ

ပရိယတ္တိ

ပရိယတ္တိ

သီလဝါဒ

ပရိယတ္တိ





ကာမ သောဘန စိတ် ၂၄-ပါး

[အကုသိုလ်နှင့် အဟိတ်မှ တပါးသော စိတ်တို့သည် တင့်တယ် လှပသောကြောင့် သောဘန စိတ်တို့ မည်ကုန်၏။ ယင်းတို့မှာ ကာမ, ရူပ, အရူပနှင့်လောကုတ္တရာ ဟူ၍ ၄-မျိုး ရှိ၏။ ထို့တွင် ကာမ သောဘနစိတ်မှာ ကုသိုလ် ၈-ပါး, ဝိပါက် ၈-ပါးနှင့်ကြိယာ ၈-ပါးအားဖြင့်လည်း (၂၄)ပါး အပြားရှိ၏။ ဝေဒနာ, ဉာဏ်, သင်္ခါရတို့ အပြား အားဖြင့် လည်း (၂၄)စီ အသီး-အသီး ရှိ၏။ ဝေဒနာမှာ သောမဿ ဝေဒနာနှင့် ဥပေက္ခာ ဝေဒနာဖြစ်၏။ ဉာဏ်မှာ ဉာဏသမ္ပယုတ် နှင့် ဉာဏ ဝိပွယုတ်ဖြစ်၏။ သင်္ခါရမှာ အသင်္ခါရီကနှင့်သသင်္ခါရီက ဖြစ်၏။ ယင်း ကာမ သောဘနစိတ် (၂၄)ကို မဟာ ကုသိုလ် ၈-ပါး, မဟာ ဝိပါက် ၈-ပါး, မဟာ ကြိယာ ၈-ပါး ဟုလည်း ခေါ်ကြ၏။]

(၁)	သောမနဿ	သဟဂုတ်	ဉာဏ	သမ္ပယုတ်	အသင်္ခါရီက
(၂)	-	-	-	-	- သသင်္ခါရီက
(၃)	-	-	-	ဉာဏဝိပွယုတ်	အသင်္ခါရီက
(၄)	-	-	-	-	- သသင်္ခါရီက
(၅)	ဥပေက္ခာ	သဟဂုတ်	ဉာဏ	သမ္ပယုတ်	အသင်္ခါရီက
(၆)	-	-	-	-	- သသင်္ခါရီက
(၇)	-	-	ဉာဏ	ဝိပွယုတ်	အသင်္ခါရီက
(၈)	-	-	-	-	- သသင်္ခါရီက

[ဤကား မဟာ ကုသိုလ်စိတ် ၈-ပါး သရုပ် ဖြစ်၏။ မဟာ ဝိပဿိန္နနှင့် မဟာ ကြိယာ တို့၏ သရုပ်တို့ ည်လည်း ထို့အတူပင် ၈-ပါးစီ အသီး-အသီး ရှိကြမည်။ မဟာကုသိုလ် ဟူသော ခေါင်းစီးတွင် မဟာ ဝိပဿိန္နဟု၎င်း၊ မဟာ ကြိယာ ဟု၎င်း ပြောင်းလွှဲ လိုက်သဖြင့် မဟာ ဝိပဿိန္နနှင့် မဟာ ကြိယာ စိတ်တို့ ဖြစ်သွားကြ၏။ ဤတွင် ကုသိုလ်ကိုကား ကာမ ကုသိုလ် သို့မဟုတ် မဟာ ကုသိုလ်ဟု ခေါ်လျှင် အဓိပ္ပာယ်ပြည့်စုံ၏။ ဝိပဿိန္နနှင့်ကြိယာကိုကား မဟာတပ်၍ မခေါ်လျှင် အဟိတ်နှင့် အခြား သောဘန ဝိပဿိန္န၊ ကြိယာ များ ရှိနေ၍ သဟိတ် ကာမ ဝိပဿိန္န၊ သဟိတ် ကာမ ကြိယာ ဟု ခေါ်မှ ပြည့်စုံမည်။]

ကုသိုလ် = အကုသိုလ်၏ ဆန့်ကျင်ဖက် ကောင်းမှု ဖြစ်သောစိတ်။

ဝိပဿိန္န = ကုသိုလ် ကောင်းမှု၏ အကျိုး ဖြစ်သော စိတ်။

ကြိယာ = ပြုရုံသာ ဖြစ်သော စိတ်၊ သူ့ဆုံးရဟန္တာ တို့ ပြုသော ကုသိုလ် ကောင်းမှုမှ အပ အခြား အကျိုး ဖြစ်စေနိုင်သော အကြောင်း မရှိသောကြောင့် အကျိုး ဝိပဿိန္န မဖြစ်၊ ပြုရုံမျှသာ ဖြစ်၍ ကြိယာ စိတ်ဟု အမည် ရ၏။

ဉာဏသမ္ပယုတ် = ထိုးထွင်း သိမြင် သည့် ဉာဏ် ပညာနှင့် ယှဉ်သော ပညိန္ဒြေ မည်ရှိသော အမောဟ စေတသိက်နှင့် ယှဉ်သော စိတ်။

ဉာဏဝိပူယုတ် = ဉာဏ် ပညာနှင့် မယှဉ်သော စိတ်။

ကောင်းမှု ပြုသူသည် ဤ ဘဝ၌လည်း နှစ်သက်ရ၏။ တမလွန်ဘဝ၌လည်း နှစ်သက်ရ၏။ ပစ္စုပ္ပန် တမလွန် နှစ်တန်သော ဘဝတို့၌လည်း နှစ်သက်ရ၏။ ငါသည် ကောင်းမှုကို ပြုအပ်ပြီ ဟု နှစ်သက်ရ၏။ သုဂတိ ဘုံဘဝသို့ ရောက်မှုကား အလွန် နှစ်သက်ရ၏။ [ဓမ္မပဒ ပါဠိတော်]

အကြင် ရဟန္တာ ပုဂ္ဂိုလ်တို့အား ကံဟောင်း ကုန်ပြီ၊ ကံသစ် မရှိတော့ပြီ၊ လာလတ္တံ့သော ဘဝ၌ တပ်မက်သောစိတ် မရှိ၊ ပဋိသန္ဓေမျိုးစေ့ ကုန်ပြီဖြစ်၍ စည်ပင်ပြန့်ပွားသော ဆန္ဒ မရှိ၊ ဆီမီးသည် ငြိမ်းသကဲ့သို့ ပညာရှိသော ထိုရဟန္တာ ပုဂ္ဂိုလ်တို့သည် ငြိမ်းကုန်ပြီ၊ သံဃာ ဟူသော ဤရတနာသည် အမြတ်ဆုံးဖြစ်၏။ [သုတ္တန်ပါဠိ ပါဠိတော်]

အကြင် မြတ်စွာဘုရားအဖူး တစုံတခုသော လောကသို့ ခေါ်ဆောင်ရန် ပိုက်ကွန်ပမာ ငြိကပ် တတ်သော တဏှာ မရှိ၊ အပိုင်း အခြား မရှိ၊ ကျက်စားနိုင်သည့် သဗ္ဗညုတ ဉာဏ်ရှိလျက် ရာဂ စသော

ကာမသောန (၂၄)

||

ကုသိုလ် (၈)      ဝိပိက် (၈)      ကြံယာ (၈)

သောမနဿ

ဥပေက္ခာ

ဉာဏသမ္ပယုတ်

ဉာဏဝိပူယုတ်

ဉာဏသမ္ပယုတ်

ဉာဏဝိပူယုတ်

အသန္နိရိက သသန္နိရိက အသန္နိရိက သသန္နိရိက အသန္နိရိက သသန္နိရိက အသန္နိရိက သသန္နိရိက

ခရီး လမ်းကြောင်း မရှိသော ထိုမြတ်စွာဘုရားကို အဘယ် ခရီး လမ်းကြောင်းဖြင့် သင်တို့ ခေါ်ဆောင်နိုင်ကုန်အံ့နည်း။ [ဓမ္မပဒ ပါဠိတော်]

ပေးလှူသော သူအား ကုသိုလ်ကောင်းမှု စိုပွား၏။ စောင့်စည်းသူအား ရန် မပွားနိုင်၊ ဉာဏ်ရှိသူသည် မကောင်းမှုကို ပယ်စွန့်၏။ ထိုသို့သောသူသည် ဣဂ ဒေါအ မောဟတို့ ကုန်၍ ငြိမ်းအေး လေသည် ဓာတား။

သူတော်ကောင်းသည် ကောင်းမှုကို ပြုလှယ်၏။ သူယုတ်သည် ကောင်းမှုကို ပြုနိုင်ခဲ့၏။ သူယုတ်သည် မကောင်းမှုကို ပြုလှယ်၏။ အရှိမော သူတော်ကောင်းသည် မကောင်းမှုကို ပြုရန် ခဲယဉ်းစွာ တကား။ [ဥဒါန်းပါဠိတော်]

ဤသို့လျှင် ဆိုအပ်ခဲ့ပြီးသော အကုသိုလ်စိတ် ၁၂-ပါး၊ အပိတ်စိတ် ၈-ပါး၊ ကာမသောတာနုစိတ် ၂၄-ပါး အား ဖြစ် (၅၄) ပါးသော စိတ်တို့သည် ကာမာဝစရ စိတ်တို့ မဟုတ်၏။ ယင်းတို့ ကာမစိတ် (၅၄) ပါးဟုလည်း ခေါ်၏။ ထိုအပြင် ဝိပိက်စိတ် ၂၃-ပါး၊ ကုသိုလ်-အကုသိုလ် ၂၀ နှင့် ကြိယာ ၁၁-ပါး ရှိ၏။ ဝိပိက် ၂၃-ပါးမှာ အပိတ် ဝိပိက် ၁၅-ပါးနှင့် မဟာဝိပိက် ၈-ပါးဖြစ်၏။ ကုသိုလ်-အကုသိုလ် ၂၀-မှာ မဟာကုသိုလ် ၈-ပါးနှင့် အကုသိုလ် ၁၂-ပါး ဖြစ်၏။ ကြိယာ ၁၁-ပါးမှာ အဟိတ် ကြိယာ ၃-ပါးနှင့် မဟာကြိယာ ၈-ပါး ဖြစ်၏။



နာမ်တရား တို့သည် စိတ်လျှင် ရှေ့သွားရှိ ဘွဲ့  
 ၏၊ စိတ်လျှင် အကြီးအမှူး ရှိကြ၏၊ စိတ်ဖြင့် ပြီးကြ၏၊  
 ပြစ်မှား လိုသော စိတ်ဖြင့် အကယ်၍ ပြောဆိုသော်  
 ၎င်း၊ ပြုလုပ်သော်၎င်း၊ ကြံစည်သော်၎င်း တို့ကြောင့်  
 လှည်းဘီးသည် ဝန်ဆောင် နွား၏ ခြေရာသို့ အစဉ်  
 လိုက်သကဲ့သို့ ထိုအတူ ဆင်းရဲသည် အစဉ်လိုက်၏၊  
 အကယ်၍ သန့်ရှင်းကြည်လည်သော စိတ်ဖြင့် ပြော  
 ဆို ပြုလုပ် ကြံစည်သော် ထို့ကြောင့် အရိပ်သည် အ  
 စဉ် လိုက်သကဲ့သို့ ထိုသို့ သွမ်းသာသည် အစဉ်  
 လိုက်၏။ [ဓမ္မပဒ ပါဠိတော်]

ရူပါဝစရစိတ် ၁၅-ပါး

ရူပါဝစရ စိတ်သည် ဈာန် အင်္ဂါ တို့နှင့် ယှဉ်သော  
 အားဖြင့် ငါးပါး အပြားရှိ၏၊ ယင်းတို့မှာ ဝိတက် စသည့်  
 ဈာန်အင်္ဂါ ၅-ပါး ရှိသော ပဌမဈာန်၊ ဝိစာရစသည့် ဈာန်  
 အင်္ဂါ ၄-ပါး ရှိသော ဒုတိယဈာန်၊ ပီတိစသည့် ဈာန် အင်္ဂါ  
 ၃-ပါး ရှိသော တတိယဈာန်၊ သုခ စသည့် ဈာန်အင်္ဂါ ၂-ပါး  
 ရှိသော စတုတ္ထဈာန်နှင့် ဥပေက္ခာ စသည့် ဈာန်အင်္ဂါ ၂-ပါး  
 ပင် ရှိသော ပဉ္စမ ဈာန် ဖြစ်၏၊ သို့ရာတွင် ယင်း ဈာန်တို့မှာ  
 ကုသိုလ် ဝိပိက်၊ ကြံယာ အားဖြင့် (၁၅) ပါး ဖြစ်၏။



ရူပကုသိုလ် ၅-ပါး

၁။	ဝိတက်	ဝိစာရ	ပီတိ	သုခ	ကေဂ္ဂတာနှင့်တကွ	ပဌမဈာန်
၂။	x	-	-	-	---	- ဒုတိယဈာန်
၃။	x	x	-	-	---	- တတိယဈာန်
၄။	x	x	x	-	---	- စတုတ္ထဈာန်
၅။	x	x	x	ဥပေက္ခာ---	-	ပဉ္စမဈာန်

[ရူပ ဝိပဿနာနှင့် ကြိယာတို့လည်း ထို့အတူပင် ၅-ပါး စီ အသီး-အသီး ရှိကြ၏။ ရူပ ကုသိုလ် ဟူသော ခေါင်းစီး တွင် ရူပဝိပဿနာနှင့် ရူပကြိယာဟု၎င်း ပြောင်းလဲ ထည့် ပြီး ကုသိုလ်ကဲ့သို့ပင် သရုပ်များကို ရေတွက်ရပါမည်။]

ဈာန် = ကသိုဏ်း စသော အာရုံကို စူးစိုက်ကာ ကြည့်ခြင်း။

ဈာန်အင်္ဂါ = ဈာန်၏ အစိတ် အပိုင်း၊ ယင်းကို ဈာန် နှစ်ဟု ခေါ်၏။

ဝိတက်ဈာန် = ထိုင်းမှိုင်း တွေဝေသော ထိန်-ခိဒ္ဓ မဖြစ်အောင် ဖယ်ခွာပစ်ပြီး ကသိုဏ်း စသော အာရုံသို့ စိတ်အစဉ် ရောက်အောင် တင်ပေးသော ဈာန်အင်္ဂါ။

ဝိစာရဈာန် = အာရုံ၌ကောင်းစွာမတည်၊ အလီလီ ယုံမှားတတ်သော ဝိစိကိစ္ဆာ မဝင်

အောင် ဖယ်ခွာ ပစ်ပြီး ကသိုက်စသော အာရုံကို အထပ်ထပ်သုံးသပ်သော စျာန်အင်္ဂါ။

ပိတုဗျာနင် = အာရုံကို မနှစ်သက်သော ဗျာပါဒ နိဝရဏကို စိတ် အစဉ်မှာ မဝင်လာအောင် ဖယ်ခွာပစ်ပြီး ဝိတက်ကတင်ပေး၍ ဝိစာရက အထပ်ထပ် သုံးသပ်သော အာရုံပေါ်မှာ လွန်စွာ နှစ်သက်သော စျာန် အင်္ဂါ။

သုခဗျာနင် = တုန်လှုပ် လှင့်တက် မငြိမ်သက်သော ဥဒ္ဓစ္စနှင့် နောင်တ တဖန် ပူပန်သော ကုက္ကုစ္စ နိဝရဏတို့ စိတ် အစဉ်မှာ မဝင် လာအောင် ဖယ်ခွာ ပစ်ပြီး အာရုံ၏အရသာကို မြှင့်ရှက်စွာခံစား၍ စိတ်ကို ပြည့်ဖြိုး တိုးပွားစေသော စျာန် အင်္ဂါ။

ခကဂ္ဂတာ ဗျာနင် = ကာမဂုံဏ်ကို နှစ် သက် သော ကာမစန္ဒိဒ္ဓိ နိဝရဏကို စိတ် အစဉ်မှာ မဝင် လာ အောင် ဖယ်ခွာပစ်ပြီး အာရုံပေါ်၌ တည်တန့် စေသော စျာန် အင်္ဂါ။

ဥပေက္ခာ စျာနင် = သုခ ကဲ့သို့ပင် ငြိမ်သက်အေးမြ  
 ခြင်း သဘော ရှိသောကြောင့် သုခ  
 စျာနင်ကဲ့သို့ပင် ဥဒ္ဓစ္စ၊ ကုက္ကုဇ၊ နိဝရ  
 ဏတို့၏ ဆန့်ကျင် ဖက် ဖြစ်သော  
 စျာနင်အင်္ဂါ။

ရူပစိတ် (၁၅)

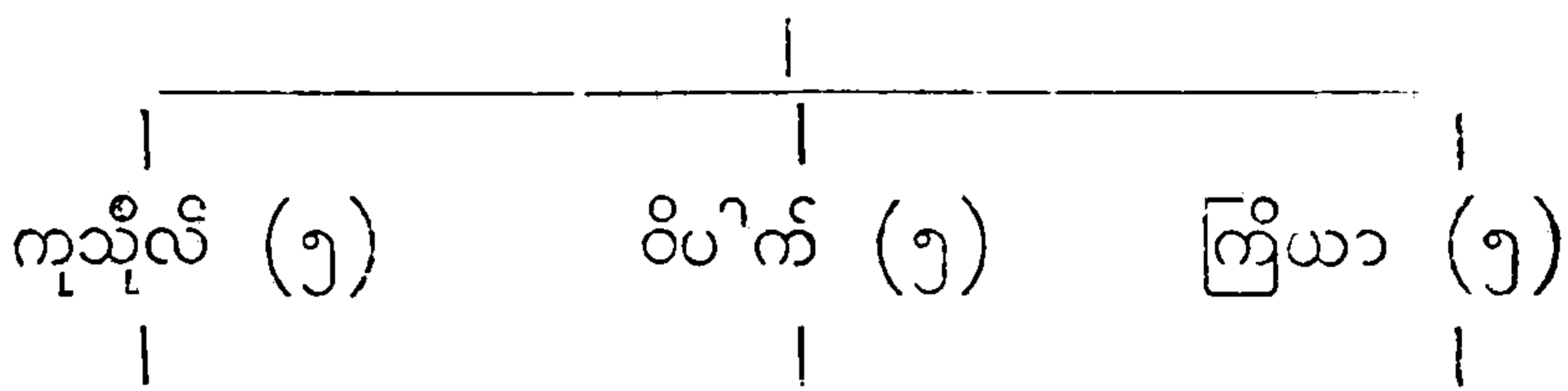

- (၁) ပဌမ စျာနင် (စျာနင် ၅-ပါး)
- (၂) ဒုတိယ စျာနင် (စျာနင် ၄-ပါး)
- (၃) တတိယ စျာနင် (စျာနင် ၃-ပါး)
- (၄) စတုတ္ထ စျာနင် (စျာနင် ၂-ပါး)
- (၅) ပဉ္စမ စျာနင် (စျာနင် ၂-ပါး)

အကြင် ပုဂ္ဂိုလ်သည် မိစ္ဆာ ဝိတက် ငြိမ်းခြင်း၌ သာ မွေ့လျော်၏။ သတိ ရှိသည်ဖြစ်၍ ဇောခါခပ်သိမ်း အသုဘ အာရုံကို ပွား၏။ ဤပုဂ္ဂိုလ်သည် မာရ်၏ အနှောင် အဖွဲ့ကို ကင်းအောင်ပြု၏။ မာရ်၏ အနှောင် အဖွဲ့ကို ဖြတ်၏။

ကမ္မဋ္ဌာန်းအာရုံ၌ အားထုတ်မှုလုံ့ လကြောင့် ပညာပွားရာ၏။ အားထုတ်မှု လုံ့ လမရှိခြင်းကြောင့် ကြောင့် ပညာ ကုန်ခန်း၏။ ပညာ ပွားခြင်း၊ ပညာ ဆုတ်ယုတ်ခြင်း၏ ဤခရီး လမ်းနှစ်သွယ်ကို သိ၍ အကြင် လမ်းဖြင့် ပညာ တိုးပွား၏။ ထိုလမ်းဖြင့် မိမိ ကိုယ်ကို သိမ်းသွင်းရာ၏။

သင်သည် ယခုအခါ ဖျော့တော့သော ဖက် ရှက် လျော်ကဲ့သို့ ဖြစ်ခဲ့ပြီ။ သေမင်း တမန် တို့သည် လည်း သင်၏ အနီး၌ တည်ကုန်ပြီ။ ဆုတ်ယုတ် ပျက် စီးခြင်း၏ အစ၌လည်း တည်ခဲ့ပြီ။ သင့်အား ရိက္ခာ လည်း မရှိ။

ထိုသင်သည် မိမိ၏ မှီရာ ကျန်းနှင့် တူသော ကောင်းမှုကို ပြုလော့။ လျင်မြန်စွာ အားထုတ်၍ ပညာရှိသူ ဖြစ်လေလော့။ အညစ်-အကြေးကို ပယ် ထုတ်၍ ကိလေသာ မရှိခဲ့မှု အရိယာတို့ နေရာ သုဒ္ဓါ ဝါသဘုံသို့ ကပ်ရောက်ရလတ္တံ့။ [ဓမ္မပဒပါဠိတော်]

အရူပပါဝရ စိတ် ၁၂-ပါး

အာရုံ၏ အပြားအားဖြင့် ၄-ပါး ရှိသော အရူပပါဝရ စိတ်သည် ကုသိုလ်၊ ဝိပိက်၊ ကြိယာ အားဖြင့် (၁၂) ပါး အပြား ရှိ၏။ အာရုံမှာ ကောင်းကင် ပညတ် အာရုံ၊ ပဌမာရူပ ဝိညာဏ် အာရုံ၊ နတ္ထိဘောပညတ် အာရုံနှင့် ဓာတိယာရူပ ဝိညာဏ် အာရုံတို့ ဖြစ်၏။

အရူပ ကုသိုလ် ၄-ပါး

- (၁) အာကာသာနဉာယတန ဈာန်
- (၂) ဝိညာဏဉာယတန ဈာန်
- (၃) အာကိဉာယတန ဈာန်
- (၄) နေဝသညာနာသညာယတန ဈာန်

[ဤကား အရူပ ကုသိုလ်စိတ် ၄-ပါးအည်း၊ ထို့ အတူ ဝိပိက်နှင့် ကြိယာလည်း ၄-ပါးစီ အသီး-အသီး ရှိ၏။ ကုသိုလ် ဟူသော ခေါင်းစိတ်တွင် ဝိပိက် သို့မဟုတ် ကြိယာ ဈာန်ဖြင့် လုံ့လိုက်ပါလျှင် ဝိပိက်စိတ် ၄-ပါးနှင့် ကြိယာ စိတ် ၄-ပါး တို့အသီး-အသီး ဖြစ်သွားမည်။]

အာကာသာနဉာ  
ယတန = အဆုံး မရှိသော ကောင်းကင်  
ပညတ်ကို အာရုံပြုသော ပဌမာ  
ရူပဈာန်စိတ်၊ ပဌမအရူပဈာန်  
ပင်တည်း။

ဝိညာဏဉာယတန = ပဌမာရူပ ဝိညာဏ်ကို အာရုံပြုသော  
ဒုတိယာရူပဈာန်စိတ်၊ ဒုတိယအရူပ  
ဈာန် ပင်တည်း။

အာကိဉာယတန = ပဌမာရူပ ဝိညာဏ် မရှိကြောင်းဖြစ်  
သော နတ္ထိဘော ပညတ်ကို အာရုံပြု  
သော တတိယာရူပဈာန်စိတ်၊  
တတိယအရူပဈာန် ပင်တည်း။

နေဝသညာ  
ညာယတန = တတိယာရူပ ဝိညာဏ်ကို အာရုံ  
ပြုသော တေုတ္တာရူပဈာန်စိတ်၊  
အရူပဈာန် ပင်တည်း။



ဟု ဆိုသင့်၏။ ရဟန်းတို့ ကြိမ်ဖန် များစွာ ပွားများ  
သော်ကား အဘယ် ဆိုဖွယ် ရှိတော့အံ့နည်း။

ရဟန်းတို့ ပဌမဈာန်ကိုလည်း အမှီပြု၍ အာ  
သဝေါတရားတို့၏ ကုန်ခြင်းကို ငါ ဟောကြား၏။  
ရဟန်းတို့ ဒုတိယ, တတိယ, စတုတ္ထ, ပဉ္စမ ဈာန်ကို  
လည်း အမှီပြု၍ အာသဝေါတရားတို့၏ ကုန်ခြင်းကို  
ငါ ဟောကြား၏။ အာကာသာနဉာယတနဈာန်,  
ဝိညာဏဉာယတနဈာန်, အာကိဉ္ဇညာယတနဈာန်,  
နေဝသညာနာသညာယတနဈာန်ကိုလည်း အမှီပြု၍  
အာသဝေါ တရား တို့၏ ကုန်ခြင်းကို ငါ ဟော  
ကြား၏။ [အင်္ဂုတ္တရ ပါဠိတော်]

အိမ်ကို မကောင်းသဖြင့် မိုးသည်ရှိသော် မိုး  
ရေပေါက် ဝင်နိုင်သကဲ့သို့ စိတ်ကို ကောင်းစွာ မပွား  
မထုံအပ်သည် ရှိသော် ရာဂသည် ဖောက်ဝင်နိုင်၏။  
အိမ်ကို ကောင်းစွာ မိုးသော် မိုးရေ မဖောက် မဝင်  
နိုင်သကဲ့သို့ စိတ်ကို ကောင်းစွာ ပွား-ထုံ အပ်သည်  
ရှိသော် ရာဂသည် မဖောက်ဝင်နိုင်။

အကြင် ပညာရှိတို့သည် သမထ ဈာန်၌ လေ့  
ကျက် အားထုတ်ကြ ၊ ကာမမှ ထွက်မြောက်မှု  
ကိုလေ့လာငြိမ်းမိ၍ မေ့ ရေ ချင်ကြ၏။ သစ္စာတရားကို  
ကောင်းစွာ သိကြလျက် သာဝိ လွန်ကဲသော သို့ပညာ  
ရှိ တို့အား နတ်ဗြဟ္မာတို့ ချစ်မြတ်နိုးကြ၏။  
[ဓမ္မပဒ ပါဠိတော်]



ဈာန်၌ မေ့လျော့သော ရဟန်းသည် လှည့်လည် သွားလာခြင်းဖြင့် ခြေ လျှပ်ပေါ်သူ မဖြစ်ရာ၊ ကုက္ကုစ္ဆေ ရှောင်ကြဉ်ရာ၏။ မမေ့-မလျော့ရာ၊ အသံ တိတ်ဆိတ်သော နေရာ အိပ်ရာတို့၌ နေရာ၏။  
 [သုတ္တန်နိပါတ် ပါဠိတော်]

လောကုတ္တရာ စိတ် ၈-ပါး

လောကုတ္တရာ ကုသိုလ် စိတ်သည် မဂ် ၄-ပါး ၏ အပြားအားဖြင့် ၄-ပါးရှိ၏။ ထို့အတူ လောကုတ္တရာ ဝိပါက် စိတ်သည် ထိုကုသိုလ်၏အကျိုးဖလ ဖြစ်သောကြောင့် ၄-ပါး အပြားရှိ၏။ ယင်းသို့လျှင် လောကုတ္တရာ စိတ်သည် ကုသိုလ် တည်းဟူသော မဂ်စိတ် ၄-ပါးနှင့် ဝိပါက် ဖြစ်သော ဖိုလ်စိတ် ၄-ပါးအားဖြင့် (၈) ပါးအပြား ရှိ၏။

လောကုတ္တရာကုသိုလ် ၄-ပါး

- (၁) သောတာပတ္တိ မဂ်
- (၂) သကဒါဂါမိ မဂ်
- (၃) အနာဂါမိ မဂ်
- (၄) အရဟတ္တ မဂ်

လောကုတ္တရာ ဝိပင်္က ၄-ပါး

- (၁) သောတာပတ္တိ ဖိုလ်
- (၂) သကဒါဂါမိ ဖိုလ်
- (၃) အနာဂါမိ ဖိုလ်
- (၄) အရဟတ္တ ဖိုလ်

မဂ် = နိဗ္ဗာန်ကို ရှာမှီးခြင်း၊ တနည်း—ကိလေသာတို့ကို သတ်ဖြတ်ဖယ်ရှားပြီး နိဗ္ဗာန်သို့ သွားခြင်း။

ဖိုလ် = အကြောင်းတရားဖြစ်သော မဂ်ကြောင့် ဖြစ်ပေါ်သော အကျိုး ဖလ။

သောတာပတ္တိ = အရိယာမဂ်သို့ ရှေးဦးစွာ ရောက်ခြင်း။

သုကဒါဂါမိ = တကြိမ် ပဋိသန္ဓေနေသည်၏ အစွမ်းဖြင့် ဤလူ့ပြည်သို့ လာခြင်း။

အနာဂါမိ = ပဋိသန္ဓေ၏ အစွမ်းဖြင့် ဤကာမဘုံသို့ မလာခြင်း။

အရဟတ္တ = ပူဇော် အထူးကိုခံထိုက်ခြင်း၊ ကိလေသာတို့ကို ပယ်သတ်ခြင်း၊ မကောင်းမှုပြုရန် ဆိတ်ကွယ်ရာ မရှိခြင်း။

မြတ်သော လောကုတ္တရာ စာရားကို မမြင်ဘဲ အနှစ်တရာ ပတ်လုံး အသက် ရှည်ရခြင်းထက် မြတ်

သော လောကုတ္တရာ တရားကို မြင်သော ပုဂ္ဂိုလ်၏ တရက်မျှ အသက် ရှည်ရခြင်းသည် မြတ်၏။

အကြင်သူသည် ကိလေသာငြိမ်း၏၊ ဣန္ဒြေကို ဆုံးမပြီး ဖြစ်၏၊ မဂ်လေးပါးဖြင့် မြဲ၏၊ မြတ်သော အကျင့်ရှိ၏၊ အလုံ စုံသော သတ္တဝါတို့၌ လက်နက် ကို ပစ်ချထားသည် ဖြစ်၍ မေတ္တာဖြင့် အညီ အမျှ ကျင့်၏၊ ထိုသူသည် အဝတ် တန်ဆာ ဆင်စေကာမူ ဗြဟ္မဏ မည်၏၊ သမဏ မည်၏၊ ဘိက္ခု မည်၏။

မြေတပြင်လုံး၌ ဧကရာဇ်မင်းဖြစ်ရသည်ထက် ၎င်း၊ နတ်ပြည်-ဗြဟ္မာ့ပြည်သို့ရောက်ရသည်ထက်၎င်း၊ တလောကလုံးကို အစိုးရသည်ထက်၎င်း သောတာပန် ဖြစ်ရခြင်းက မြတ်၏။ [ဓမ္မပဒ ပါဠိဘော်]

ဤစိတ်ပိုင်းအစတွင် စိတ်သည် ကာမာဝစရစိတ်၊ ရူပါဝစရစိတ်၊ အရူပါဝစရစိတ်နှင့် လောကုတ္တရာ စိတ်ဟု ၄-ပါး အပြား ရှိကြောင်း ဆိုခဲ့ပါသည်။ ထို့တွင် ကာမစိတ်သည် (၅၄)ပါး အပြားရှိ၏၊ ရူပစိတ်သည် (၁၅)ပါး အပြားရှိ၏၊ အရူပ စိတ်သည် (၁၂)ပါး အပြားရှိ၏၊ လောကုတ္တရာ စိတ် သည် (၈)ပါး အပြား ရှိ၏။ သေးရုပ်ပေါင်း ဗီဇ် တခုယုတ် ကိုးဆယ် (၈၉) ဖြစ်၏။ ဤခွဲဝေနည်းသည် ဘုံအားဖြင့် ခွဲဝေ သောကြောင့် ဘူမိဗေဒ မည်၏။

ယင်း စိတ် တခုယုတ် ကိုးဆယ်ကို ဇာတိဘေဒ အားဖြင့် လည်း ခွဲဝေနိုင်၏။ ဇာတိဘေဒ ဟူသည်မှာ အကုသိုလ်ဇာတိ၊

ကုသိုလ်ဇာတ်, ဝိပင်္ဂါဇာတ်, ကြိယာဇာတ် အားဖြင့် သရုပ်  
ခွဲခြင်း ရေတွက်ခြင်း ဖြစ်၏။

အကုသိုလ်ဇာတ်မှာ လောဘမူစိတ် ၈-ပါး, ဒေါသမူ  
စိတ် ၂-ပါးနှင့် မောဟမူစိတ် ၂-ပါးအားဖြင့် (၁၂) ပါး  
ဖြစ်၏။

ကုသိုလ်ဇာတ်မှာ မဟာကုသိုလ် ၈-ပါး, ရူပကုသိုလ်  
၅-ပါး, အရူပ ကုသိုလ် ၄-ပါးနှင့်လောကုတ္တရာကုသိုလ် ၄-ပါး  
အားဖြင့် (၂၁)ပါး ဖြစ်၏။

ဝိပင်္ဂါဇာတ်မှာ အဟိတ် ဝိပင်္ဂါ ၁၅-ပါး, မဟာ  
ဝိပင်္ဂါ ၈-ပါး, ရူပဝိပင်္ဂါ ၅-ပါး, အရူပ ဝိပင်္ဂါ ၄-ပါးနှင့်  
လောကုတ္တရာ ဝိပင်္ဂါ ၄-ပါးအားဖြင့် (၃၆)ပါး ဖြစ်၏။

ကြိယာဇာတ်မှာ အဟိတ်ကြိယာ ၃-ပါး, မဟာ  
ကြိယာ ၈-ပါး, ရူပ ကြိယာ ၅-ပါးနှင့် အရူပ ကြိယာ  
၄-ပါးအားဖြင့် (၂၀) ဖြစ်၏။

ဤကား စိတ်အကျဉ်း တခုယုတ် ကိုးဆယ် ဖြစ်၏။  
ထိုမှတစ်ပါး ပညာရှိများသည် စိတ်ကို ၁၂၁-အထိ ခွဲကြ  
သေး၏။ လောကုတ္တရာစိတ် ၈-ပါးကို ဈာန် ၅-ပါးဖြင့်  
ပွားခြင်းပင် ဖြစ်၏။ လောကုတ္တရာစိတ် တပါးလျှင် ဈာန်  
ငါးပါးစီ အသီး-အသီး ပွားလိုက်သဖြင့် ရှစ်ငါးလီ ၄၀-  
ဖြစ်သွား၏။

သောတာပတ္တိမဂ် ၅-ပါး

- (၁) ပဌမ ဈာန် သောတာပတ္တိ မဂ်
- (၂) ဒုတိယ ဈာန် သောတာပတ္တိ မဂ်
- (၃) တတိယ ဈာန် သောတာပတ္တိ မဂ်
- (၄) စတုတ္ထ ဈာန် သောတာပတ္တိ မဂ်
- (၅) ပဉ္စမ ဈာန် သောတာပတ္တိ မဂ်

ကြွင်းသော မဂ်စိတ် သုံးပါးနှင့် ဖိုလ်စိတ် လေးပါး တို့၌လည်း ထို့အတူပင် ဈာန် ငါးပါးစီ အသီး အသီး ရှိ၍ လောကုတ္တရာစိတ် ရှစ်ပါးသည် (၄၀) ဖြစ်သွား၏။

ထို့ကြောင့် စိတ်အကျယ် ၁၂၁-ပါး ဖြစ်သွားရာ ယင်းတို့မှာ လောကီစိတ် ၈၁-ပါးနှင့် လောကုတ္တရာစိတ် ၄၀-တို့ဖြစ်၏။

ရူပါဝစရ စိတ်နှင့် လောကုတ္တရာ စိတ်ကို ပဌမ ဈာန် အစရှိသော အင်္ဂါတို့နှင့် ယှဉ်သော အပြားအားဖြင့် ဆိုသကဲ့သို့ အရူပါဝစရ စိတ်ကိုလည်း ဥပေက္ခာ၊ ဧကဂ္ဂတာ နှင့် ယှဉ်ခြင်းကြောင့် ပဉ္စမ ဈာန် အဖြစ်ဖြင့် ယူအပ်၏။

ဆိုလိုသည်မှာ ပဉ္စမဈာန်၏ ဈာန် အင်္ဂါမှာ ဥပေက္ခာ နှင့် ဧကဂ္ဂတာ နှစ်ပါး ဖြစ်၏။ ထို့အတူ အရူပါဝစရ ဈာန် ၁၂-ပါးတို့သည်လည်း ဥပေက္ခာ၊ ဥကဂ္ဂတာနှင့် ယှဉ်ခြင်းကြောင့် ယင်း အရူပါဝစရ ဈာန်လည်း ပဉ္စမ ဈာန် ဖြစ်၏ ဟူသတည်း။

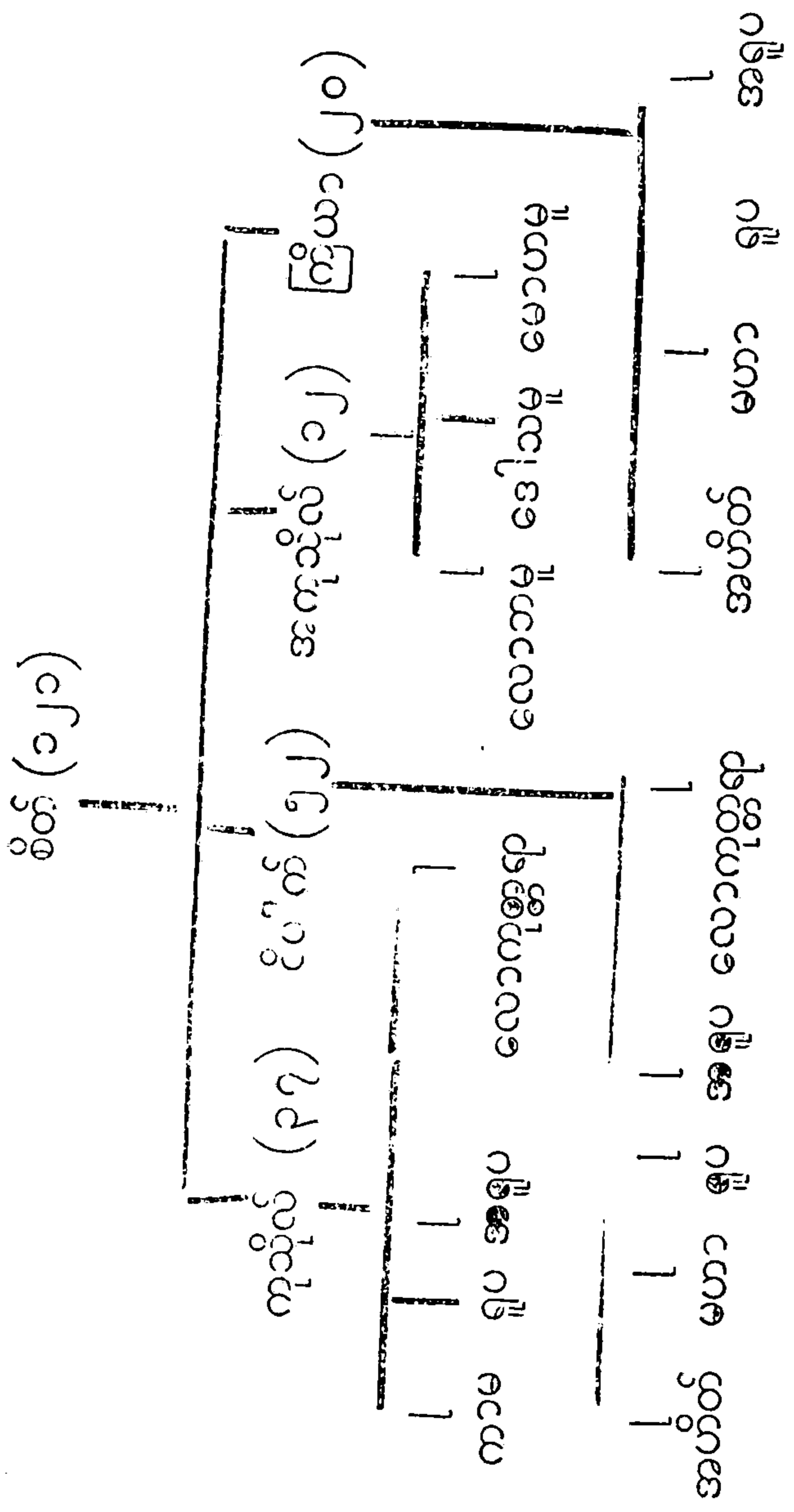

ထို့ကြောင့် ပဌမဈာန် စသော ဈာန်တို့မှာ ၁၁ ပါးစီ ဖြစ်၍ ပဉ္စမဈာန်ကား ၂၃-ပါး အပြား ရှိ၏။ ယင်း ၂၃-ပါးမှာ ရူပါဝစရ ပဉ္စမဈာန် ၃-ပါး၊ အရူပါဝစရ ပဉ္စမဈာန် ၁၂-ပါးနှင့်လောကုတ္တရာပဉ္စမဈာန် ၈-ပါးဖြစ်၏။

လောကကိုစိတ်သည် ဆောင်အပ်၏။ စိတ်သည် ဆွဲငင်၏။ စိတ်ဟု ဆိုအပ်သော တခုသော တရား၏ အလိုသို့အလုံးစုံပင် အစဉ်လိုက်ကြ၏။

ရဟန်းတို့ သင်တို့သည် လှည့်လည် ပြသသော ပန်းချီကားကို မြင်ဘူးကြသလော။

ရဟန်းတို့ ဆန်းကြယ်လှစွာသော ထိုပန်းချီကားကိုလည်း စိတ်ဖြင့် သာလျှင် ကြံစည်အပ်၏။

ရဟန်းတို့ ဆန်းကြယ်လှစွာသော ထိုပန်းချီကားထက် စိတ်သည်သာလျှင် လွန်စွာ ဆန်းကြယ်လှ၏။

ရဟန်းတို့ ဆန်းကြယ်လှသော တိရစ္ဆာန်များစွာ ရှိ၏။ ထိုတိရစ္ဆာန်တို့ထက် ဆန်းကြယ်သော အမျိုးကို ငါ မမြင်ဘူး။

ရဟန်းသို့ ထိုတိရစ္ဆာန် သတ္တဝါတို့ကိုလည်း စိတ်ဖြင့် သာလျှင် ဆန်းကြယ်အောင် ပြုအပ်ကုန်၏။

ရဟန်းတို့ ထိုသတ္တဝါမျိုးထက်လည်း စိတ်ကသာလျှင် လွန်စွာ ဆန်းကြယ်လှ၏။

[ သံယုတ်ပါဠိတော် ]

ဤတွင် ဗုဒ္ဓအဘိဓမ္မာချုပ် စိတ်ပိုင်း ပြီးပါပြီ။

## ၂-စေတသိက် ပိုင်း

ပရမတ္ထတရားလေးပါးတို့တွင် ပဌမဆုံးဖြစ်သော စိတ် ပရမတ်ကို ပြဆိုပြီး၍ ယခုအခါ ဒုတိယမြောက် ဖြစ်သော စေတသိက် ပရမတ်ကို ပြဆိုပါမည်။ စေတသိက်တို့ စိတ်၌ အမြဲယှဉ်ကြသည်မှာ စိတ်နှင့် အတူဖြစ်ခြင်း၊ အတူချုပ်ခြင်း၊ အာရုံတူခြင်း၊ မှီရာတူခြင်း ဟူသော အင်္ဂါ ၄-ရပ်ဖြင့် အမြဲ တွဲစပ်နေခြင်း ဖြစ်၏။ ယင်း စေတသိက်တို့သည် ရာသီ အား ဖြင့် အညသမာန်း ရာသီ၊ အကုသလ ရာသီနှင့်သောဘန ရာသီ ဟူ၍ ၃-ပါး ရှိ၏။

အညသမာန်း      ရာသီတွင် သဗ္ဗစိတ္တ သာဓာရဏ စေတသိက် ၇-ပါးနှင့် ပကိဏ်း စေတသိက် ၆-ပါး ဟူ၍ (၁၃)ပါး အပြား ရှိ၏။

အကုသလ      ရာသီတွင်မူ အကုသိုလ် စေတသိက် (၁၄)ပါး ရှိ၏။

သောဘန      ရာသီတွင် သောဘန သာဓာရဏ စေတသိက် ၁၉-ပါး၊ ဝိရတိစေတသိက်

၃-ပါး၊ အပ္ပမညာ စေတသိက် ၂-ပါးနှင့် ပညိန္ဒြေ စေတသိက် ၁-ပါးအားဖြင့် (၂၅)ပါး ရှိ၏။



### အညသမာန်း ရာသီ

#### သဗ္ဗစိတ္တ သာဓာရဏ စေတသိက် ၇-ပါး

အလုံးစုံသော စိတ်တို့နှင့် ဆက်ဆံသောကြောင့် သဗ္ဗစိတ္တ သာဓာရဏ စေတသိက် မည်၏။ ယင်း စေတသိက်သည် ဖဿ စသည်ဖြင့် ၇-ပါး အပြား ရှိ၏။

(၁) ဖဿ— တွေ့ထိတတ်သောကြောင့် ဖဿ မည်၏။ ဤစေတသိက်ဖြင့် သမ္ပယုတ် တရားတို့သည် တွေ့ထိသောကြောင့်လည်း ဖဿ မည်၏။ တွေ့ထိခြင်း ဆိုသည် မှာ အာရုံ၏ ကောင်းသော အရသာ၊ မကောင်းသော အရသာသို့ ဆိုက်ရောက်အောင် ထိထိ-ခိုက်ခိုက် ယူခြင်း ဖြစ်၏။ ဖဿ၏ တွေ့ထိခြင်းမှာ ရုပ်တရားတို့၏တွေ့ထိခြင်းမျိုး မဟုတ်၊ တစုံတယောက် ချဉ်သီး စားသည်ကို မြင်ရာတွင် တံတွေး ယိုခြင်း စသည် အခါမျိုး၌ ယင်းသဘော ထင်ရှား၏။ ပဲ့သဘင် စသည် ကြည့်ရှုရာတွင် ထိမိသည့် သဘောမျိုး ပင်တည်း။ အာရုံ အမျိုးမျိုးကို စွဲ၍ ဖဿလည်း အမျိုးမျိုး ရှိ၏။

(၂) ဝေဒနာ— ခံစား တတ်သောကြောင့် ဝေဒနာ မည်၏။ အာရုံ၏ အရသာကို ခံစားခြင်း ဖြစ်၏။ ဤတရားဖြင့် သတ္တဝါ အပေါင်းတို့သည် သာယာဖွယ်၊ မသာယာဖွယ်ကို ရကြသောကြောင့်လည်း ဝေဒနာမည်၏။ စိတ်-စေတသိက် တရားမှန်သမျှ အာရုံ၏ အရသာကို ခံစားခြင်း သဘောရှိကြ၏။ သို့ရာတွင် ထို တရားတို့သည် မိမိတို့၏ ကိစ္စအသီးသီးရှိကြ၍ ဝေဒနာကဲ့သို့ ပိုင်ပိုင်-

နိုင်နိုင် ခံစားနိုင်ခြင်းမရှိကြ၊ ဝေဒနာကား ဤ ခံစားခြင်း ကိစ္စတရပ်သာ ရှိ၏။

(၃) သညာ— နောက်ထပ်တဖန် သိရန် အမှတ် ပြုတတ် သော သောကြောင့် သညာမည်၏။ တစုံတခု သော အရာဝတ္ထု၌ နောက်ထပ်တဖန် သိရန်အတွက် အမှတ် ပြုခြင်း သဘောပင်တည်း။ မြတ်စွာဘုရား သည်လည်း— “ရဟန်းတို့ မှတ်၍—မှတ်၍ သိတတ်သောကြောင့် သညာ မည်၏။ ဘယ်သို့ မှတ်သနည်း ဟူမူ အညှို့ကိုလည်း မှတ်၏။ အရှေ့ကိုလည်း မှတ်၏” ဟုဟောတော်မူ၏။

(၄) စေတနာ— နှိုးဆော် စေလုပ် တတ်သောကြောင့် စေတနာမည်၏။ မိမိနှင့် အတူတကွ ဖြစ်သော သမ္ပယုတ် တရားတို့ကို ထိုထို အာရုံ ကိစ္စတို့၌ အညှို့ အညှတ် အစဉ် တစိုက် မိမိ-မိမိတို့ အစွမ်းသတ္တိဖြင့် ဆောင် ရွက်ကြရန် နှိုးဆော် တိုက်တွန်းသော တရား ဖြစ်၏။ အဋ္ဌ သာလိနိဋ္ဌိ ယင်းစေတသိက်ကို မိမိကိစ္စအတွက်လည်း ဆောင် ရွက် ပြုလုပ်ရပြီး သူတပါး တို့ကိုလည်း နှိုးဆော် တိုက်တွန်း ရသော တပည့်ကြီးနှင့် တူကြောင်း ဖွင့်ဆို၏။ မြတ်စွာဘုရား သည် ယင်း စေတနာကိုပင် ကံ ဟု ဟောကြား၏။

(၅) ဧကဂ္ဂတာ— အာရုံ တခုတည်းဟု ခိုအပ်သော အဘို့အစွဲရှိသောကြောင့် ဧကဂ္ဂတာ မည်၏။ အာရုံ မပြား တသားတည်း တဘို့တည်း စူးစိုက် တည်ကြည်သော စိတ်၏ အဖြစ်ကြောင့် ဧကဂ္ဂတာ မည်၏။ ယင်း စေတသိက်သည် လေငြိမ်ရာ၌ ထွန်းသော မီးနှင့် တူ ၏ဟု အဋ္ဌကထာ၌ ဖွင့်ဆို၏။ သမာဓိဟုလည်း ခေါ်၏။

(၆) ဇီဝိတိန္ဒြေ— ဤ တရားဖြင့် ဇာတိဗျာဓိ ဖြစ်သော သမ္မဟုတ် တရားတို့အသက်ရှင်သော ကြောင့် ဇီဝိတ မည်၏။ သမ္မဟုတ် တရားတို့၏ အသက် ရှင် ကြောင်းလည်း ဖြစ်၍ နာမ်တရား တို့ကိုလည်း အစိုးရသော ကြောင့် ဇီဝိတိန္ဒြေ မည်၏။ စိတ် အစဉ်သည် မပြတ်-မလပ် ချုပ်ပျက်နေသော်လည်း ဤစေတသိက် အတွက် ထပ်ကာ-ထပ်ယာ အဖန်ဖန် ရှင်ပြန်၍ ဆက်စပ် ဖြစ်ပေါ်နေမှုကိုပင် အသက်ရှင်သည်ဟု ခေါ်၏။ ဇီဝိတိန္ဒြေသည် ကြာကို အစဉ် စောင့်ရှောက်သော ရေနှင့်တူ၏။

(၇) မနသိကာရ— နှလုံး သွင်း တတ် သော ကြောင့် မနသိကာရ မည်၏။ သင့်တင့်သော အားဖြင့် အာရုံ၌ စိတ်အစဉ် ကိုင်းညွတ်အောင် ပြုမှုကို ယော နိသော မနသိကာရဟု ခေါ်၏။ မသင့်-မတင့်အားဖြင့် ပြုမှုကို အယောနိသော မနသိကာရဟု ခေါ်၏။ ယင်း စေတသိက် သည် အာရုံ၌ စိတ်ကို၎င်း၊ စိတ်၌ အာရုံကို၎င်း ဖက်စပ် ယှဉ် တွဲ ထည့်သွင်းတတ်၏။ ရထားထိန်းသည် မြင်းတို့ကို ရထား၌ ညီညွတ်စွာ ကြည့် မောင်းနှင်သကဲ့သို့ ယင်းစေတသိက်သည် လည်း သမ္မဟုတ် တရားတို့ကို အာရုံတင်၍ မောင်းနှင်၏ ဟု အဋ္ဌကထာ၌ ဖွင့်ဆို၏။

ပကိဏ်း စေတသိက် ၆-ပါး

သောဘနစိတ်, အသောဘန စိတ်တို့၌ ပြီးမြှမ်း ရော  
နှောပြီး ယှဉ်သောကြောင့်ပကိဏ်းစေတသိက် မည်၏။ ယင်း  
စေတသိက်သည် ဝိတက်သည်ဖြင့် ၇-ပါး အပြားရှိ၏။

(၁) ဝိတက်— ထေထေ-လာလာ ကြံ စည် တတ် သော  
ကြောင့် ဝိတက် မည်၏။ အာရုံ တခုခု  
ပေါ်သို့ မိမိလည်း တက်ရောက်၍ သမ္ပယုတ် တရား တို့ကို  
လည်း တက်ရောက်နိုင်အောင် တင်ပေးခြင်းပင်တည်း။ အာရုံ  
တခုမှ သက်ဆင်း၍ အာရုံ ၀ ခုပေါ်သို့ရောက်အောင် တက်  
ခြင်းကိုပင် ကြံစည်သည်ဟု ခေါ်ဆို၏။ ဝိတက်သည် အာရုံ  
သစ် တခုသို့ တက်ရောက်လျှင် သမ္ပယုတ် တရား တို့လည်း  
လိုက်၍ တက်ကြ၏။ ထို့ကြောင့် သမ္ပယုတ် တရား တို့ကို  
ဝိတက် ကပင် အာရုံသို့ တင်ပေးသည် မည်၏။

(၂) ဝိစာရ— မိမိလည်း အာရုံ၌ တရစ်ဝဲဝဲဖြစ်၍ သမ္ပ  
ယုတ် တရား တို့ကိုလည်း တရစ်ဝဲဝဲ ဖြစ်  
စေတတ်သောကြောင့် ဝိစာရမည်၏။ ဝိတက် တင်အပ်သော  
အာရုံ၏ သဘော သဘာဝ အခြင်းအရာကို ကောင်းစွာ ထင်  
ရှား ပေါ်လစေရန် ထိုအာရုံ၌ အဖန်တလဲလဲ သုံးသပ်သော  
အနေအားဖြင့် ဖြစ်ပွေ့ပင်တည်း။ ဝိတက် နှင့် ဝိစာရ၏ ထူး  
ခြားချက်မှာ ဝိတက်သည် ရုန့်ရင်း ကြမ်းတမ်း၏။ ရှေ့သွား

ဖြစ်၏။ အာရုံ တခုခု၌ စိတ်၏ ရှေးဦးစွာ ရပ်နား ကျရောက်မှု ဖြစ်၏။ ရှေးဦးစွာ တီးခတ်သော ခေါင်းလောင်းသံနှင့် တူ၏။ ဝိစာရကား နူးညံ့ သိမ်မွေ့ ၏။ ဝိတက်၏ နောက်လိုက် ဖြစ် ၏။ အာရုံ၌ စိတ်ကို နှောင်ဖွဲ့ ထားတတ်၏။ အဆင့်ဆင့် ညီး ညူသော ခေါင်းလောင်းသံနှင့် တူ၏။

(၃) အဓိမောက္ခ— အာရုံ၌ သက်ဝင် ဆုံးဖြတ်ခြင်းသည် အဓိမောက္ခ မည်၏။ မှားသည် ဖြစ် စေ၊ မှန်သည်ဖြစ်စေ မတူနှင့် မဆုတ် ကျွတ်ကျွတ် လွတ်လွတ် သက်ဝင် ဆုံးဖြတ်နိုင်ခြင်းသည် အဓိမောက္ခ၏ အမှတ်လက္ခဏာတည်း။ အာရုံ၌ ခိုင်မြဲသောကြောင့် ကျောက်စာတိုင်နှင့် တူ၏ဟု အဋ္ဌကထာ၌ ဖွင့်ဆို၏။

(၄) ဝီရိယ— ရဲရင့်သူ၏ ဖြစ်ရာ ဖြစ်ကြောင်း သဘော တရားသည် ဝီရိယ မည်၏။ ဝီရိယနှင့် ပြည့်စုံသူသည် ဘယ်အမှုကိစ္စမျိုးမဆို မပြီးမနေ ဆောင်ရွက် ပြုလုပ်လေ့ရှိ၏။ ယင်း စေတသိက်၏ အထောက်အပံ့ရသော သမ္ပယုတ်တရားတို့သည် အခါခပ်သိမ်း တွန့်ဆုတ်ခြင်း မရှိဘဲ အလုပ်ကိစ္စ ပြီးမြောက်ရေး ၌သာ ပြုလုပ် ဆောင်ရွက်မည့် အနေ၌ ဖြစ်ကြ၏။ ယင်းကို လုံ့လ ဥဿဟ ဝါယမ ဟုလည်း ခေါ်ကြ၏။

(၅) ပီတိ- ကိုယ်စိတ် နှစ်ပါးကို နှစ်သက် ပြည့်ဖြိုး ပွားတိုး စေတတ် သော ကြောင့် ပီတိ မည်၏။ အားရနှစ်လို့ ပျို့စေခြင်း နှစ်သက် အားရခြင်း သဘော ရှိသောကြောင့် ထိုပီတိနှင့် ပြည့်စုံသူသည် ကားကား စွင်စွင်ပွင့်သော ပန်းကဲ့သို့၎င်း၊ အညစ်အကြေး ကင်းသော လ ဝန်း ကဲ့သို့၎င်း၊ လှ ပ တင့် တယ် ရှု စ ဖွယ် သော ကိုယ်စိတ်ရှိ၏။

(၆) ဆန္ဒ- အာရုံကို လိုလား တောင့်တ သောကြောင့် ဆန္ဒ မည်၏။ ပြုလို-ဖြစ်လိုခြင်း ပင်တည်း။ ယင်း ဆန္ဒသည် အာရုံကို အလို ရှိသော်လည်း တဏှာကဲ့သို့ စွဲစွဲ လမ်းလမ်း လိုလားသည် မဟုတ်။ စင်စစ် လိုအပ်သော အာရုံကို ရယူနိုင်ရန် လက်လှမ်း မြော်လင့်သော အနေမျှသာ ဖြစ်၏။ ယင်းသည် အာရုံကို ရှာမှီးခြင်းကိစ္စ ရှိ၏။ သို့ရာတွင် ကာမဂုဏ်ကို ရှာမှီးသည် မဟုတ်။ တရားရှာမှု၊ ပညာ ရှာမှု တို့ကို အရေးတကြီး လိုချင်တောင့်တမှု များသည် ဤဆန္ဒ၏ သဘောကိစ္စများပင်တည်း။

သဗ္ဗစိတ္တ သာမာရဏ စေတသိက် ၇-ပါးနှင့် ပကိဏ်း စေတသိက် ၆-ပါးအားဖြင့် (၁၃)ပါးကို အညသမာန်း စေတသိက်ဟု ခေါ်၏။ အညသမာန်း စေတသိက် ဟူသည်မှာ တပါးသောစာရားတို့နှင့် ဆဘောတူသော စေတသိက်ဖြစ်၏။ သောဘနနှင့် အသောဘန ဟုခွဲနှစ်ပါးလုံးနှင့် ဆက်ဆံလေ ယင်းစေတသိက်သည် သောဘနအနေဖြင့်လည်း တပါးသော

အသောဘန တရားတို့နှင့် သဘောတူသော စေတသိက် ဖြစ်၏။ ထို့ပြင် အသောဘန အနေဖြင့်လည်း ယင်းသည် တပါးသော သောဘန တရားတို့နှင့် သဘောတူသော စေတသိက်ဖြစ်၏။ ထို့ကြောင့် အညသမာန် မည်၏။ သူ့လူ ကိုယ့်ဘက်သား လုပ်တတ်သူနှင့် တူ၏။

အကုသလ ရာသီ

အကုသိုလ် စေတသိက် ၁၄-ပါး

(၁) မောဟ— အာရုံ၌ တွေ့ဝေ တတ်သည်၏ အဖြစ်ကြောင့် မောဟ မည်၏။ ယင်းသည် ဉာဏ်၏ ဆန့်ကျင်ဖက် လက္ခဏာ ဖြစ်၏။ အာရုံ၌ တွေ့ဝေခြင်း ဟူရာ၌ ဝိစိကိစ္ဆာ သဘောကဲ့သို့ မဆုံးဖြတ်နိုင်ဘဲ ယောင်လည်လည် ဖြစ်နေခြင်း မဟုတ်။ အာရုံ၏ အမှန် သဘောကို မသိခြင်းဖြစ်၏။ အင်ဇွာဟုလည်း ခေါ်၏။

(၂) အဟိရိက— မကောင်းမှု ဒုစွရိုက် တို့မှ မရှက်တတ်သောကြောင့် အဟိရိက မည်၏။ ယင်းသည် မကောင်းမှုကို မစက်ဆုပ်ခြင်း၊ မရှက်ခြင်း လက္ခဏာ ရှိ၏။ ဝက်သည် မစင်ဘင်ပုပ်ကို မစက်ဆုပ် မရွံရှာ သကဲ့သို့ ယင်းစေတသိက်သည် မကောင်းမှုမှ မရှက်ခြင်း သဘောရှိ၏။

(၃) အနောတဗ္ဗ—မကောင်းမှု ဒုစ္စရိုက်တို့မှ မကြောက်  
 ရှုံ့ မထိတ် မလန့်တတ် သောကြောင့်  
 အနောတဗ္ဗ မည်၏။ မီးတောက်-မီးလျှံကို ပိုးပရန်ကောင်များ  
 အတင်းတိုးဝင်ကြသကဲ့သို့ မကောင်းမှု ဒုစ္စရိုက်ကို မကြောက်  
 မရွံ့ဘဲ ရဲရင့်စွာ ပြုဝံ၏။

(၄) ဥဒ္ဓစ္စ—အထက်-အထက်သို့ လှင့်တက် တတ်သော  
 စိတ်၏ ဖြစ်ကြောင်းသည် ဥဒ္ဓစ္စ မည်၏။ ယင်း  
 စေတသိုက်နှင့် ယှဉ်သော စိတ်သည် အာရုံ တခုပေါ်၌ ငြိမ်  
 သက်စွာ မတည်နိုင်၊ အထက်-အထက်သို့ လှင့်ကာ လှင့်ကာ  
 တက်နေသကဲ့သို့ဖြစ်၏။ လေအဟုန်ကြောင့် ရေအယဉ် မငြိမ်  
 သက်ခြင်းကဲ့သို့ အာရုံကို ငြိမ်သက်စွာ မယူနိုင်ခြင်း လက္ခဏာ  
 ရှိ၏။

(၅) လောဘ—တပ်မက်-ခင်မင် လိုချင်တတ်သည်၏ အ  
 ဖြစ်ကြောင့် လောဘ မည်၏။ ယင်းသည်  
 အာရုံကို ယူခြင်း လက္ခဏာ ရှိ၏။ အာရုံကို ယူရာ၌ ယူကာမျှ  
 သာ မဟုတ်၊ တမ်းတမ်းစွဲ-ငမ်းငမ်းတက် တပ်မက်ခင်မင် လို  
 ချင်သော အယူ မျိုးတည်း။ ထို့ကြောင့် ယင်း လောဘ၏  
 အာရုံယူပုံကို မျောက်နှံစေးက မျောက်ကို ဖမ်းထားပုံ ဥပမာ  
 ပြကြခြင်းဖြစ်၏။ ဆန္ဒ၏ လိုချင်ခြင်းမှာ လောဘကဲ့သို့ အစေး  
 မရှိ၊ တပ်မက်ခြင်းမရှိ၊ လောဘကို တဏှာ၊ ရာဂ၊ ကာမ  
 စသဖြင့်လည်း ခေါ်၏။



(၆) ဒိဋ္ဌိ—မှားယွင်းသော အားဖြင့် ရှုတတ်-မြင်တတ်  
 သောကြောင့် ဒိဋ္ဌိ မည်၏။ ဒိဋ္ဌိမှာ ဒဿန ကဲ့  
 သို့ပင် ရှုမြင်ခြင်းသာ ဖြစ်၏။ ဤတွင် အကုသိုလ်အရာ ဖြစ်၍  
 မှားယွင်းသော အားဖြင့် ရှုမြင်သော မိစ္ဆာ ဒိဋ္ဌိကို ယူရမည်။  
 ယင်းသည် မသင့်မကင့် နှလုံးသွင်းခြင်း လက္ခဏာ ရှိ၏။ မှား  
 သော အားဖြင့် သုံးသပ်ခြင်း ကိစ္စ ရှိ၏။

(၇) မာန—ငါတကား ဟု ထောင်လွှား ပြုလျက် မှတ်  
 ထင်တတ်သောကြောင့် မာန မည်၏။ ထောင်  
 လွှား တက်ကြွခြင်း လက္ခဏာ ရှိ၏။ မာန်တက်ခြင်းမှာ မြင့်  
 မြတ်၍ မာန်တက်သော ဇေယျမာန်၊ တန်းတူ ဖြစ်၍ မာန်  
 တက်သော သဒိသမာန်နှင့် ယုတ်နိမ့်၍ မာန်တက်သော ဟိန  
 မာန်ဟု သုံးမျိုး ရှိ၏။ ယင်းသည် တက်ကြွ မြင့်မောက်ခြင်း  
 လက္ခဏာရှိ၏။ သမ္ပယုတ် တရားတို့ကို ချီးမြှောက်ခြင်း ကိစ္စ  
 ရှိ၏။

(၈) ဒေါသ—ကိုယ်စိတ် နှစ်ပါးကို ဖျက်ဆီးတတ်သော  
 ကြောင့် ဒေါသမည်၏။ ယင်းသည် ကြမ်း  
 တမ်းသော ကိုယ်စိတ်၏ ဖြစ်ကြောင်း လက္ခဏာရှိ၏။ မြေဆိုး  
 ကို ပုက်ခတ်သောအခါ ရှူးရှူး-ရဲ့ရဲ့ ဖြစ်သကဲ့သို့ မနှစ်သက်  
 ဖွယ် အာရုံနှင့် တွေ့ကြုံသောအခါ ကိုယ်ရောစိတ်ပါ ကြမ်း  
 တမ်းလျက် အမျက်ထွက်ခြင်းပင်တည်း။ မိမိမှီရာကို လောင်  
 ကျမ်းခြင်း ကိစ္စ ရှိ၏။

(၉) ဣဿာ—ဣစ္စတတ်သည်၏အဖြစ်ကြောင့် ဣဿာ  
မည်၏။ သူတပါး စည်းစိမ်ကို ဣစ္စခြင်း  
လက္ခဏာရှိ၏။ သူတပါး စည်းစိမ်၌ မမေ့လျော့နိုင်ခြင်း  
ကိစ္စ ရှိ၏။ ကိုယ့်ထက်သာ မနာလိုသည့် သဘောဖြစ်၏။

(၁၀) မစ္ဆရိယ—ဝန်တိုတတ်သူ၏ အဖြစ်သည် မစ္ဆရိယ  
မည်၏။ မိမိ စည်းစိမ်ကို လျှို့ဝှက်ခြင်း  
လက္ခဏာ ရှိ၏။ မိမိ စည်းစိမ်၌ သူတပါးနှင့် ဆက်ဆံခြင်းကို  
သည်းမခံနိုင်ခြင်း ကိစ္စ ရှိ၏။

(၁၁) ကုက္ကုစ္စ—မပြုသင့်သော ဒုစ္စရိုက် မှုကို ပြုလိုက်မိ  
ခြင်း၊ ပြုသင့်သော သုစ္စရိုက်မှုကို မပြုခဲ့မိ  
ခြင်းတို့ကြောင့် နောင်တ တဖန် ပူပန်ရသဖြင့် စက်ဆုပ်ဖွယ်  
သည် ကုက္ကုစ္စ မည်၏။ ယင်းသည် နောင်တ တဖန် ပူပန်ရ  
ခြင်း လက္ခဏာ ရှိ၏။ အဖန်ဖန် စိုးရိမ်ရခြင်း ကိစ္စ ရှိ၏။

(၁၂) ထိန—စိတ်ကိုနဲ့ သည်ထက် နဲ့ အောင် ပြု၍ လှမ်း  
မိုး ဖိစီး တတ် သောကြောင့် ထိန မည်၏။  
ယင်းသည် အားမထုတ်ခြင်း လက္ခဏာ ရှိ၏။ ဝီရိယကို ပယ်  
ခြင်း ကိစ္စ ရှိ၏။

(၁၃) မိဒ္ဓ—စေတသိက် တရားတို့ကို အမှု၌ မခန့်ညား  
အောင် ဟန့်တား၍ ညှဉ်းဆဲ တတ် သော  
ကြောင့် မိဒ္ဓ မည်၏။ အမှု၌ မခန့်ညားခြင်း လက္ခဏာ ရှိ၏။

သမ္ပယုတ်တရားတို့ကို နှောင်ဖွဲ့ခြင်း ကိစ္စ ရှိ၏။ ထိနသည် စိတ်  
ကို ဖိနှိပ် ဟန့်တား သကဲ့သို့ မိဒ္ဓသည်လည်း ယှဉ်ဖက် စေတ  
သိက် များကို ထက်တက် ကြွကြ မရှိအောင် ဖိနှိပ် ဟန့်တား  
သကဲ့သို့ ဖြစ်၏။ ပျင်းရိ ထိုင်းမှိုင်းသော သဘော တရားတို့  
ပင်ထည်း။

(၁၄) ဝိစိကိစ္ဆာ—ယုံမှား တတ်၏။ နှလုံး နှစ်ခု ဒွိဟ သ  
ဘော သို့လော ဤလော အနေဖြင့် ဖြစ်  
တတ်သောကြောင့် (၀၁) ဟုတ်မှန်သောသဘောကို စူးစမ်း  
ဆင်ခြင်သောအခါ ဤ သဘော တရားဖြင့် ပင်ပန်းရသော  
ကြောင့် ဝိစိကိစ္ဆာ မည်၏။ ယင်းသည် ယုံမှားသံသယ ဖြစ်  
ခြင်း လက္ခဏာရှိ၏။ ထိုထို အာရုံတို့၌ တုန်လှုပ်ခြင်း ကိစ္စရှိ၏။

သောတန ရာသီ

သောတန သာဓေရဏ စေတသိက် ၁၉-ပါး

(၁) သဒ္ဓာ—ယုံကြည် သက်ဝင် တတ် သောကြောင့်  
သဒ္ဓာ မည်၏။ ကြည်လင်သော ရေပြင်သည်  
လဝန်းစသော အရိပ်ကို မိမိ အတွင်း၌ သွင်းထားသကဲ့သို့  
သဒ္ဓာသည်လည်း ကောင်းမြတ် သော အာရုံတို့ကို မိမိ အ  
တွင်း၌ သွင်းထားခြင်း သဘော ရှိ၏။ ယင်းသဘောကို ယုံ  
ကြည်မှုဟုဆို၏။ သဒ္ဓာတရားသည် သန့်ရှင်း ကြည်လင်သော

အာရုံကောင်းကို စွဲ၍ ဖြစ်သောကြောင့် မိမိလည်း ကြည်  
လင်သော သဘောရှိ၏။ သမ္ပယုတ် တရားတို့ကိုလည်း ကြည်  
လင်စေ၏။ ထို့ကြောင့် သဒ္ဓါကို စကြာဝတေး မင်း၏ ပတ္တ  
မြား ရတနာနှင့် တူ၏ဟု ဥပမာ ပြု၏။ ယုံကြည်ခြင်း၊ ကြည်  
ညိုခြင်းပင်တည်း။

(၂) သတိ—အောက်မေ့ခြင်းသည် သတိမည်၏။ မိမိ ပြု  
ခဲ့ဘူးသော ကောင်းမှု သုစရိုက် တို့ကို၎င်း၊  
ကောင်းမြတ်သော အာရုံတို့ကို၎င်း မမေ့ မလျော့သော အ  
စွမ်းဖြင့် ဖြစ်သော သဘောသည် ဤတွင် သတိ မည်၏။  
သတိ သည် သမ္မာ သတိ၊ မိစ္ဆာ သတိဟု နှစ်မျိုးရှိ၏။  
ကောင်းသော အာရုံ၌ မမေ့ မလျော့ခြင်းသည် သမ္မာသတိ  
မည်၏။ ပြုပြီးသောအကုသိုလ်တရားတို့၌ မမေ့ မလျော့ခြင်း  
သည် မိစ္ဆာသတိ မည်၏။ ဤတွင် ကုသိုလ်အရာဖြစ်၍ သမ္မာ  
သတိကို အလိုရှိအပ်၏။ ယင်းသည် အောက်မေ့ခြင်း လက္ခ  
ဏာရှိ၏။ မေ့လျော့ခြင်းကို ဖျက်ဆီးခြင်း ကိစ္စရှိ၏။

(၃) ဟိရီ—မကောင်းမှုမှ စက်ဆုပ်ရွံရှာ လှန့်စွာ ရှက်နိုး  
တက်သောကြောင့် ဟိရီ မည်၏။ ယင်းသည်  
အယုတ် တရား တို့ကို စက်ဆုပ်ရွံရှာ ရှက်နိုးခြင်း လက္ခဏာ  
ရှိ၏။ အယုတ် တရားကို မပြုလုပ်ခြင်း ကိစ္စ ရှိ၏။

(၄) သြတ္တပ္ပ—မကောင်းမှုမှ ထိတ်လန့် ဖတ် သော  
ကြောင့် သြတ္တပ္ပ မည်၏။ ယင်းသည်  
မကောင်းမှုမှ ထိတ်လန့်ခြင်း လက္ခဏာ ရှိ၏။ အယုတ်တရား

တို့ကို မပြုလုပ်ခြင်း ကိစ္စ ရှိ၏။ ဟိရီသည် မိမိ ဂုဏ် ကျေးဇူး စသည်များကို ထောက်ထား၍ မကောင်းမှုမှ ရှောင်ကြဉ်၏။  
ဩတ္တပ္ပသည် မိဘဆရာသမား စသူတို့ကို ထောက်ထား၍ မကောင်းမှုမှ ရှောင်ကြဉ်၏။

(၅) အလောဘ—မသာယာ မကပ် ငြိ တတ် သော  
ကြောင့် အလောဘ မည်၏။ လောဘ  
၏ ဆန့်ကျင်ဖက်ဖြစ်သော တရားပင်တည်း။ ယင်းသည် မတပ်  
မက်-မတူယံတာခြင်း လက္ခဏာရှိ၏။ မသိမ်းဆည်း မသိမှီခြင်း  
ကိစ္စရှိ၏။

(၆) အဒေါသ—အမျက် မထွက် တတ် သော ကြောင့်  
အဒေါသမည်၏။ ဒေါသ၏ဆန့်ကျင်ဖက်  
သဘောပင်တည်း။ ယင်းသည် မကြမ်းတမ်းခြင်း လက္ခဏာ  
ရှိ၏။ ရန်ငြိုးဖွဲခြင်း၊ ပူလောင်ခြင်း တို့ကို ပယ်ဖျောက်ခြင်း  
ကိစ္စ ရှိ၏။

(၇) တဏှမဇ္ဈတ္တတာ—ထိုထိုအကျိုးစီးပွားရှိသော အမှု  
ကိစ္စဟူသမျှတို့၌စိတ်-စေတသိက်  
တို့၏ ဗဟိုကျမှု လျစ်လျူရှုခြင်းသည် တဏှမဇ္ဈတ္တတာ မည်  
၏။ ယင်းသည် သမ္ပယုတ် တရားတို့ကို မိမိတို့ ကိစ္စ၌ ညီမျှစွာ  
ဆောင်ရွက်စေခြင်း လက္ခဏာ ရှိ၏။ လွန်ခြင်း-ယုတ်လျော့  
ခြင်းကို တားမြစ်ခြင်း ကိစ္စ ရှိ၏။ ယင်းကို ဥပေက္ခာဟု  
ခေါ်၏။

(၈) ကာယ ပဿဒ္ဓိ=စေတသိက် အပေါင်း၏ ငြိမ်းချမ်းသက်သာ ခြင်းသည် ကာယ ပဿဒ္ဓိ မည်၏။ ဤတွင် ကာယ ဟူသည်မှာ ဝေဒနာ စသော စေတသိက် အပေါင်းဖြစ်၏။

(၉) စိတ္တ ပဿဒ္ဓိ=စိတ်၏ ငြိမ်းချမ်းသက်သာခြင်းသည် စိတ္တ ပဿဒ္ဓိ မည်၏။ ကုသိုလ်မှု၌ စိတ်-စေတသိက် တို့၏ ငြိမ်းချမ်း သက်သာခွင့်ကို ရမူသည် ပဿဒ္ဓိ မည်၏။ ယင်း ပဿဒ္ဓိ နှစ်ပါးလုံးပင် ကိလေသာ အပူ အပင် တို့မှ ကြည်လင် ငြိမ်းချမ်းခြင်း လက္ခဏာ ရှိ၏။ ကိလေသာ ပူကို နှိမ်နင်းခြင်းကိစ္စ ရှိ၏။

(၁၀) ကာယ လဟုတာ-ကုသိုလ်မှုတို့၌ စေတသိက် တို့၏ မနှောင့်မနှေး ဝန်မလေးမှု၍ ပေါ့ပေါ့-ပါးပါး ဖြစ်မှုသည် ကာယ လဟုတာ မည်၏။

(၁၁) စိတ္တ လဟုတာ-ကုသိုလ်မှုတို့၌ စိတ်တို့၏ မနှောင့်မနှေး ဝန်မလေး မှု၍ ပေါ့ပေါ့-ပါးပါး ဖြစ်မှုသည် စိတ္တ လဟုတာ မည်၏။ ယင်း စေတသိက် နှစ်ပါးလုံးပင် ဝန်လေးမှု ကို ငြိမ်းစေခြင်း လက္ခဏာ ရှိ၏။ ဝန်လေးမှုကို ဖျက်ဆီးခြင်း ကိစ္စ ရှိ၏။

(၁၂) ကာယ မုဒုတာ-ကုသိုလ်မှုတို့၌ စေတသိက် တို့၏ ကြမ်းတမ်း ခက်ထန်ခြင်း မရှိဘဲ နူးညံ့သိမ်မွေ့ခြင်း သဘောသည် ကာယ မုဒုတာ မည်၏။

(၁၃) စိတ္တ မုဒုတာ—ကုသိုလ်မှုတို့၌ စိတ်တို့၏ ကြမ်းတမ်း  
 ခက်ထန်ခြင်း မရှိဘဲ နူးညံ့ သိမ်မွေ့  
 ခြင်းသဘောသည် စိတ္တ မုဒုတာ မည်၏။ ယင်း စေတသိက်  
 နှစ်ပါးတို့သည် ကြမ်းတမ်း ခက်ထန်သည်၏ အဖြစ်ကို ငြိမ်း  
 စေခြင်း လက္ခဏာ ရှိ၏။ ကြမ်းတမ်း ခက်ထန်မှုကို ဖျက်ဆီး  
 နှိပ်စက်ခြင်း ကိစ္စ ရှိ၏။

(၁၄) ကာယ ကမ္မညတာ—ကုသိုလ်မှု တို့၌ စေတသိက်  
 တို့၏ ကောင်းမွန် ခံ့ငြား  
 လိုက်လျောခြင်းသည် ကာယ ကမ္မညတာ မည်၏။

(၁၅) စိတ္တ ကမ္မညတာ—ကုသိုလ် မှု တို့ ၌ စိတ် တို့ ၏  
 ကောင်းမွန် ခံ့ငြား လိုက်လျော  
 ခြင်းသည် စိတ္တ ကမ္မညတာ မည်၏။ ယင်း စေတသိက် နှစ်ပါး  
 လုံးပင် ကောင်းမှု၌ မခံ့ ခြင်းကို ငြိမ်းစေခြင်း လက္ခဏာ ရှိ၏။  
 ကောင်းမှု၌ မခံ့ ခြင်းကို ဖျက်ဆီး နှိပ်စက်ခြင်း ကိစ္စရှိ၏။

(၁၆) ကာယ ပါဂုညတာ—ကုသိုလ်မှု တို့၌ စေတသိက်  
 တို့၏ လေ့ကျက် ကျမ်းကျင့်  
 ခြင်းသည် ကာယ ပါဂုညတာ မည်၏။

(၁၇) စိတ္တ ပါဂုညတာ—ကုသိုလ်မှု တို့၌ စိတ် တို့၏ လေ့  
 ကျက် ကျမ်းကျင့်ခြင်းသည် စိတ္တ  
 ပါဂုညတာ မည်၏။ ယင်း စေတသိက် နှစ်ပါး လုံးပင် ကိလေ  
 သာ တည်းဟူသောမမာမကျန်းခြင်းကိုငြိမ်းစေခြင်းလက္ခဏာ

ရှိ၏။ ကိလေသာ တည်းဟူသော မမာ မကျန်းခြင်းကို နှိမ်နင်း ဖျက်ဆီးခြင်း ကိစ္စ ရှိ၏။

(၁၈) ကာယုဇုကတာ (ကာယ ဥဇုကတာ) - ကုသိုလ်မှု တို့၌ စေတသိက်တို့၏ ပြောင့်မတ်စွာ ရှိခြင်းသည် ကာယုဇုကတာ မည်၏။

(၁၉) စိတ္တုဇုကတာ (စိတ္တ ဥဇုကတာ) - ကုသိုလ်မှု တို့၌ ပိတ်တို့၏ ပြောင့်မတ်စွာရှိခြင်းသည် စိတ္တုဇုကတာ မည်၏။ ယင်း စေတသိက် နှစ်ပါးလုံးပင် ပြောင့်မတ်ခြင်း လက္ခဏာ ရှိ၏။ အကောက်-အကျေ့ သဘောကို နှိမ်နင်း ဖျက်ဆီးခြင်း ကိစ္စ ရှိ၏။

**ဝိရတိ စေတသိက် ၃-ပါး**

(၁) သမ္မာဝါစာ - ကောင်းစွာ ဆိုတတ် သောကြောင့် သမ္မာဝါစာ မည်၏။ ဝစီ ဒုက္ခရိုက် တို့ကို ပယ်စွန့်သည်၏ အစွမ်း ဖြင့်ဖြစ်သော ဝစီဒွါရ စင်ကြယ်မှုကိုသာ သမ္မာဝါစာဟု ဆိုလိုရင်း ဖြစ်၏။

(၂) သမ္မာ ကမ္မန္တ - ကောင်း စွာ ပြု လုပ် တတ် သောကြောင့် သမ္မာကမ္မန္တ မည်၏။ ကာယ ဒုက္ခရိုက် တို့ကို ပယ်စွန့်သည်၏ အစွမ်းဖြင့် ဖြစ်သော ကာယ ဒုက္ခရိုက်မှ စင်ကြယ်ခြင်း ကိုသာ သမ္မာ ကမ္မန္တဟု ဆိုလိုရင်း ဖြစ်၏။



(၃) သမ္မာ အာဇီဝ—ကောင်း စွာ အ သက် မွေး တတ်  
 သောကြောင့် သမ္မာ အာဇီဝ မည်၏။  
 ယင်း စေတသိက် သုံးပါး လုံးပင် ဒုစ္စရိုက် တို့ကို မလွန်ကျူး  
 မကျော်နင်းခြင်း လက္ခဏာ ရှိ၏။ ဒုစ္စရိုက်တို့မှ တွန်ဆုတ်ခြင်း  
 ကိစ္စ ရှိ၏။

ဝိရတီ ဟူသည်မှာ ရှောင်ကြဉ်ခြင်း၊ စွန့်ပယ်ခြင်း ဖြစ်  
 ၏။ ဒုစ္စရိုက်မတို့မှ စင်ကြယ်ခြင်း ပင်တည်း။

**အပ္ပမညာ စေတသိက် ၂-ပါး**

(၁) ကရုဏာ—သူတပါးတို့ ဆင်းရဲလျှင် သနားခြင်း ရှိ  
 သူ၏ နှလုံး ပင်ပန်းခြင်းကို ပြုတတ်သော  
 ကြောင့် ကရုဏာ မည်၏။ ဒုက္ခိတ သတ္တဝါတို့၏ ဆင်းရဲ ဒုက္ခ  
 ရောက်မှုကို မြင်လျှင် သနားခြင်း သဘောပင်တည်း။ ယင်း  
 စေတသိက်သည် သူတပါးတို့၏ ဆင်းရဲ ဒုက္ခကို ပယ်ရှား လို  
 ခြင်း သဘောရှိ၏။ သူတပါးတို့၏ ဆင်းရဲ ဒုက္ခကို သည်းမခံ  
 ခြင်း ကိစ္စ ရှိ၏။

(၂) မုဒိတာ—သူတပါးတို့၏ ချမ်းသာ ပြည့်စုံမှုကို မြင်၍  
 နှစ်သက် ဝမ်းမြောက်တတ်သောကြောင့်  
 မုဒိတာ မည်၏။ သူတပါးတို့၏ ပြည့်စုံ ကြယ်ဝ တင့်စာယ် လှပ  
 ခြင်းကို မြင်လျှင် ရှင်လန်း ဝမ်းမြောက်ခြင်းပင်တည်း။ ယင်း  
 စေတသိက်သည် သူတပါးတို့၏ စည်းစိမ်ချမ်းသာကို နှစ်သက်  
 ဝမ်းမြောက်ခြင်း လက္ခဏာ ရှိ၏။ မငြူစုခြင်း ကိစ္စ ရှိ၏။

ဤ ကရုဏာနှင့် မုဒိတာ နှစ်ပါးသည် အဆုံး-အပိုင်း  
မရှိ အနန္တ သတ္တဝါတို့၌ ဖြစ်သောကြောင့် အပ္ပမညာ မည်၏။  
ယင်း နှစ်ပါးကို အပ္ပမညာ ဒွေးဟု ခေါ်၏။

ပညိန္ဒြေ စေတသိက် ၁-ပါး

ပညာ- အပြားအားဖြင့် သိစာတ်သောကြောင့် ပညာ  
မည်၏။ ယင်း ပညာကို မောဟနှင့် ဆန့်ကျင်  
ဖက် ဖြစ်သောကြောင့် အမောဟဟုလည်း ခေါ်၏။ သိစာတ်  
သောကြောင့် ဉာဏ် ဟု၎င်း၊ ဝိဇ္ဇာဟု၎င်း၊ ဧဝံဟု၎င်း၊ မုဒိ  
ဟု၎င်း ခေါ်၏။ ယင်း စေတသိက်သည် ဟုတ်မှန်သော သ  
ဘော အတိုင်း ထိုးထွင်း၍ သိမြင်ခြင်း လက္ခဏာရှိ၏ အာရုံကို  
ထွန်းပြုခြင်း ကိစ္စ ရှိ၏။

ယင်းသို့လျှင် အညသမာန်း ရာသီ၌ စေတသိက်  
၁၃-ပါး၊ အကုသလ ရာသီ၌ စေတသိက် ၁၄-ပါး၊ သောဘန  
ရာသီ၌ စေတသိက် ၂၅-ပါး အားဖြင့် စေတသိက်ပေါင်း  
(၅၂)ပါး ဖြစ်၏။

စေတနာသိက် (၅၂)

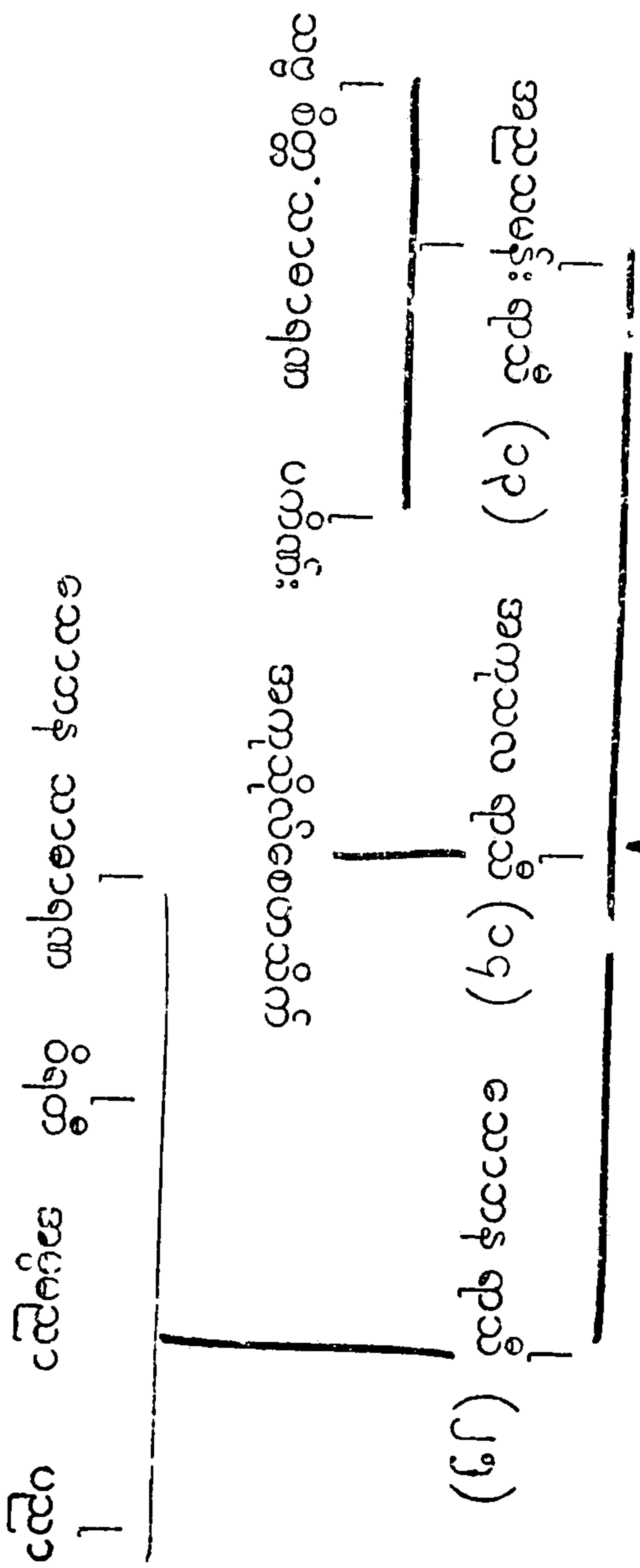

သမ္ပယောဂနည်း

သမ္ပယောဂ— ဟူသည် ယှဉ်ခြင်းပင်တည်း။ စေတသိက်  
 တို့သည် စိတ်တို့၌ ယှဉ်ခြင်းကိုပြဆိုသော  
 နည်းပင်တည်း။ ဤစေတသိက်တို့သည် ဤမျှသော စိတ်တို့၌  
 ရအပ်၏ဟု ပြဆိုခြင်းကို သမ္ပယောဂနည်းဟု ခေါ်၏။ စေတ  
 သိက်ကို မှုတည်၍ ပြသောနည်းဖြစ်၍ စေတသိက်တို့ကို ဆိုခဲ့  
 သော အစီအစဉ် အတိုင်း ခေါင်းတည်ပြီး ကိုနှင့် ယှဉ်သော  
 စိတ်တို့ကို ရေတွက်ပြမည် ဖြစ်၏။ စိတ်-စေတသိက် တို့၏ သ  
 ဘော ဓာရားသို့ သိခဲ့ပါလျှင် အဘယ်ကြောင့် ယှဉ်သည်-  
 ကြည်သည်ကို ကောင်းစွာ သဘော ပေါက်ပါလိမ့်မည်။

သဗ္ဗစိတ္တသာဓာရဏ— စေတသိက် ၇-ပါး တို့သည် စိတ်  
 အလုံးစုံတို့၌ အကုန်ယှဉ်၏။ စိတ် ဟူ  
 သမျှ တွေ့ထိ ခံစား မှတ်သားမှုမရှိလျှင် မဖြစ်နိုင်သောကြောင့်  
 ယင်း စေတသိက် ၇-ပါးသည် စိတ်၏ သည်းခြေသဗ္ဗစိတ် ဖြစ်  
 ၏။ ထို့ကြောင့် စိတ်တိုင်းမှာပင် ဤစေတသိက် ၇-ပါးရှိ၏။  
 ဤစေတသိက်တို့နှင့် မယှဉ်သော စိတ် မရှိ။

ပဏိဏ်း—စေတသိက် ၆-ပါးတို့သည်ကား စိတ် တခုယှဉ်  
 ကိုးဆယ်တို့၌ ယှဉ်သင့်သည် အားပျော်စွာ ယှဉ်  
 ကြ၏။ ယှဉ်ကြပုံမှာ ဤသို့တည်း—

ဝိတက် စေတသိက်သည် ဒွေးပဉ္စ ဝိညာဏ် ကြည်သော  
ကာမစိတ် ၄၄-ပါး၊ ပဌမ ဈာန် ၁၁-ပါး အားဖြင့်  
စိတ် (၅၅)ပါးတို့၌ ယှဉ်၏။

ဝိစာရ စေတသိက်သည် ဝိတက်ယှဉ်သောစိတ် ၅၅-ပါး၊  
ဒုတိယ ဈာန် ၁၁-ပါး အားဖြင့် စိတ် (၆၆)ပါး  
တို့၌ ယှဉ်၏။

အဓိမောက္ခ စေတသိက်သည် ဒွေးပဉ္စ ဝိညာဏ် ၁၀-ပါး၊  
ဝိစိကိစ္ဆာ သဟဂုတ် ၁-ပါး အားဖြင့် စိတ်  
၁၁-ပါးကို ကြည့်၍ စိတ်(၇၈)ပါးတို့၌ ယှဉ်၏။

ဝီရိယ စေတသိက်သည် ပဉ္စဒါရာဝဇ္ဇန်း၊ ဒွေးပဉ္စ ဝိညာဏ်  
၁၀၊ သမ္ပုဋ်စိုင်းဒွေး၊ သန္တိရဏ ၃-ပါး အားဖြင့်  
စိတ် ၁၆-ပါးကို ကြည့်၍ စိတ်(၇၃)ပါးတို့၌ ယှဉ်၏။

ပီတိ စေတသိက်သည် ဒေါသမုဒ္ဒေး၊ ဥပေက္ခာသဟဂုတ်  
၅၅-ပါး၊ ကာယ ဝိညာဏ် ဒွေး၊ စတုတ္ထ ဈာန်  
၁၁-ပါး ကြည့်သောစိတ်(၅၁) ပါး တို့၌ ယှဉ်၏။

ဆန္ဒ စေတသိက်သည် အဟိတ်စိတ် ၁၈ပါး၊ မောဟမု  
ဒွေး ကြည့်သော စိတ်(၆၉)ပါးတို့၌ ယှဉ်၏။

ယင်းသို့လျှင် အညသမာန် ရာသိ၌ စေတသိက်တို့  
သည် စိတ်တို့၌ ယှဉ်သော သမ္ပယောဂနည်း ၇ ပါးရှိ၏။

ယှဉ်သော စိတ်ကို ဆိုသဖြင့် ကြည့်သော စိတ်-(၀၇) မယှဉ်  
သော စိတ်တို့ကိုလည်း သိနိုင်၏။ ကြည့်သောစိတ်နှင့် ယှဉ်  
သော စိတ်ကို ပေါင်းလျှင် စိတ် တခုယုတ် ကိုးဆယ်  
ပြည့်လျှင် မှန်၏။

အကုသိုလ် စေတသိက် ၁၄ပါးတို့သည် အကုသိုလ်  
စိတ် ၁၂-ပါးတို့၌ ယှဉ်သင့်သည့် အား  
လျော်စွာ ယှဉ်ကြ၏။  
ယှဉ်ကြပုံမှာ ဤသို့တည်း-

မောဟ, အဟိရိက, အနောတ္တဗ္ဗ, ဥဒ္ဓစ္စ စေတသိက်  
၄-ပါးတို့သည် အကုသိုလ်စိတ် ၁၂-ပါးလုံးနှင့် ဆက်ဆံသော  
ကြောင့် သဗ္ဗာကုသလ သာဓာရဏ စေတသိက်တို့ မည်၏။  
ဤစေတသိက် ၄-ပါးတို့သည် အကုသိုလ်စိတ် ၁၂-ပါးလုံး၌  
ယှဉ်ကြ၏။ ယင်း စေတသိက် ၄-ပါး မယှဉ်သော အကုသိုလ်  
စိတ် မရှိ၊ သဗ္ဗာကုသလ ဟူသည် သဗ္ဗအကုသလ ဖြစ်၏။  
သဗ္ဗစိတ္တနှင့် မတူ၊ သဗ္ဗာဟု အာသရ ပါသည်။

လောဘ စေတသိက်သည် လောဘ သဟဂုတ်စိတ် (၈)  
ပါး တို့၌ ယှဉ်၏။

ဒိဋ္ဌိ စေတသိက်သည် ဒိဋ္ဌိဂတ သမ္ပယုတ်စိတ် (၄)  
ပါးတို့၌ ယှဉ်၏။

မာန စေတသိက်သည် ဒိဋ္ဌိ ဂတ ဝိပွယုတ် စိတ်  
(၄) ပါးတို့၌ ယှဉ်၏။

ဒေါသ, ဣဿာ, မစ္ဆရိယ, ကုက္ကုစ္စ စေတသိက် တို့သည် ပဋိသ သမ္ပယုတ် စိတ်(၂)ပါးတို့၌ ယှဉ်ကြ၏။

ထိန, ခိဒ္ဓ စေတသိက်တို့သည် သသင်္ခါရိက စိတ်(၅)ပါး တို့၌ ယှဉ်ကြ၏။

ဝိစိကိစ္ဆာ စေတသိက်သည် ဝိစိကိစ္ဆာ သဟဂုတ် စိတ်၌ သာ ယှဉ်၏။

ယင်းသို့လျှင် အကုသိုလ်စေတသိက် ၁၄-ပါးတို့သည် အကုသိုလ်စိတ် ၁၂-ပါး တို့၌ ယှဉ်သော သမ္ပယောဂ နည်း (၅)ပါး ရှိ၏။

သောဘန စေတသိက် ၂၅-ပါးတို့သည် သောဘန စိတ် တို့၌သာ ယှဉ်သင့်သည် အားလျော်၍ ယှဉ် ကြ၏။ ယှဉ်ကြပုံမှာ ဤသို့တည်း-

သောဘန သာဓာရဏ စေတသိက် ၁၉-ပါးတို့သည် သောဘဏ စိတ် အလုံစုံ တို့၌ ယှဉ်ကြ၏။

င်ရတ် စေတသိက် ၃-ပါးတို့သည် လောကုတ္တရာ စိတ် ၈-ပါးနှင့် အခြင်း ခပ်သိမ်း အမြဲ ယှဉ် ကြ၏။ လောကီကာမာဝစရ ကုသိုလ်စိတ်တို့၌ ကား ရံခါ အသီး-အသီး ယှဉ်ကြ၏။

အမုဗ္ဗာ စေတသိက် ၂-ပါးတို့သည် ပဉ္စဇေယျာ ၁၅-ပါး ကြည့်သော အာရုံစိတ် စိတ် ၁၂-ပါး၊ မဟာ ကုသိုလ် ၈-ပါး၊ မဟာကြိယာ ၈-ပါးအားဖြင့်

စိတ်(၂၀)ပါးတို့၌ ရံခါသာအသီး-အသီးယှဉ်ကြ၏။ အချို့ကမူ မဟာကုသိုလ်နှင့် မဟာကြိယာတို့တွင် ဥပေက္ခာသဟဂုတ် စိတ်၈-ခု တို့၌ ကရုဏာ, မုဒိတာ စေတသိက်တို့ မယှဉ်ကြဟု ဆိုကြ၏။

ယင်းသို့လျှင် သောဘနု စေတသိက် ၂၅-ပါးတို့သည် သောဘနုစိတ် တခုယုတ် ခြောက်ဆယ်(၅၉)တို့၌ ယှဉ်သော သမ္ပယောဂနည်း ၄-ပါး ရှိ၏။

ဤသမ္ပယောဂနည်းတွင် ဣဿာ, မစ္ဆရိယ, ကုက္ကုစ္စ, ဝိရတီ ၃-ပါးနှင့် ကရုဏာ, မုဒိတာ အားဖြင့် စေတသိက် (၈)ပါး တို့သည် အသီး-အသီး တပါးစီ၎င်း, ရံခါသာ၎င်း ဖြစ်ကြ၏။ မာန စေတသိက်ကား ရံခါသာ ဖြစ်၏။ ထိန, မိဒ္ဓ စေတသိက် နှစ်ပါးတို့ကား ရံခါ၎င်း, အဟုတကု၎င်း ဖြစ်ကြ၏။ ဤစေတသိက် ၁၁-ပါး တို့သည် မိမိယှဉ်သော စိတ်တို့၌ အမြဲ မယှဉ်သောကြောင့် ‘အနိယတယောဂီ’ စေတသိက်တို့ မည်ကြ၏။ ကြွင်းသော စေတသိက် (၄၁)ပါး တို့သည် မိမိ ယှဉ်သော စိတ်၌ အမြဲယှဉ်ကြသောကြောင့် ‘နိယတယောဂီ’ စေတသိက်တို့မည်ကြ၏။

‘အသီး-အသီး’ ဖြစ်ပုံမှာ သူတပါး နည်းစိတ်ကို ကြည့်၍ သောအင်္ဂါ ဣန္ဒြိယ ဖြစ်စဉ် မယှဉ်ဘဲ နည်းစိတ်ကို ကြည့်၍ နည်းစိတ်ကို လျှို့ဝှက်သော အခါ မစ္ဆရိယ ဖြစ်၏။ ဣဿာ, ကုက္ကုစ္စ မဖြစ်။ နောင်တ တဖန် ပူပန်သောအခါ ကုက္ကုစ္စ ဖြစ်၏။ ဣဿာ, မစ္ဆရိယ မဖြစ်။ ယင်းသို့လျှင် ထိုစေတသိက်တို့ သည် အသီး-အသီး ဖြစ်ကြ၏။



‘ရံခါ’ ဖြစ်ပုံမှာ သူတပါး စည်းစိမ်ကို ငြူစူသော အခါမှာသာ ဣဿာ ဖြစ်၏။ မငြူစူသော အခါ ဣဿာ မဖြစ်။ မိမိစည်းစိမ်ကို လျှို့ဝှက်သော အခါမှာသာ မစ္ဆရိယ ဖြစ်၏။ မလျှို့ဝှက်သောအခါ မစ္ဆရိယ မဖြစ်။ နောင်တ တဖန် ပူပန်သော အခါ ကုက္ကုစ္စ ဖြစ်၏။ မပူပန်သော အခါ ကုက္ကုစ္စ မဖြစ်။ ယင်းသို့လျှင် ထိုစေတသိက်တို့သည် ရံခါ ဖြစ်ကြခြင်း ဖြစ်၏။

သင်္ဂဟ နည်း

‘သင်္ဂဟ’ ဟူသည် ရေတွက် ပေါင်းရုံးခြင်းဖြစ်၏။ ဤတွင် စိတ်တို့၌ ယှဉ်သော စေတသိက် တို့ကို ပေါင်းစု ရေတွက် ပြဆိုထား၏။ ဤစိတ်၌ ဤမျှသော စေတသိက်တို့ ယှဉ်ကြ-ဖြစ်ကြ၏ဟု ပိုင်းခြား ရေတွက် ပြသော နည်းပင် တည်း။ စိတ်-စေတသိက်တို့၏ သဘော တရားကို သိပါလျှင် သမ္ပယောဂ နည်းအတွက် အခက်-အခဲ မရှိနိုင်ပါ။ သူတော် ချင်းချင်း သတင်းလေ့ လေ့ ပေါင်းဖက်တွေ ဟူသကဲ့သို့၎င်း၊ တံငါနားနီး တံငါ-မုဆိုးနားနီးမုဆိုး ဟူသကဲ့သို့၎င်း-သဘာဝ တူ အချင်းချင်း တရားများကို ယှဉ်စပ်ပြီး သဘာဝမတူသော တရားများကိုကြည့်ဖယ်ပစ်၏။ ထိုသမ္ပယောဂနည်းကို သဘော ပေါက်လျှင်လည်း ဤ သင်္ဂဟနည်းကို လွယ်ကူစွာ ပေါင်းရုံး နိုင်၏။ ယင်း နှစ်နည်း၏ ထူးခြားချက်မှာ စေတသိက်၌ ယှဉ်

သော စိတ်တို့ကိုရေတွက်ပြခြင်းနှင့် စိတ်၌ ယှဉ်သော စေတ  
သိက်တို့ကို ရေတွက်ပြခြင်းပင်တည်း။ အသီး-အသီး ယှဉ်သော  
စိတ်နှင့် စေတသိက်တို့ကို အပြန်-အလှန် သရုပ်ခွဲခြင်းဖြစ်၏။

‘လောကုတ္တရာစိတ်’ ၌ စေတသိက် (၃၆) ပါးရ၏။ ယင်း  
စိတ်မှာ ဓျာန်ငါးပါး ရှိသဖြင့် သင်္ဂဟ  
နည်းလည်း ငါးနည်းရှိ၏။

‘ပဌမဓျာန်’ လောကုတ္တရာ စိတ်တို့၌ အညသမာန်း  
စေတသိက် ၁၃-ပါး၊ အပ္ပမညာ ဒွေး  
ကြည့်သော သောဘန စေတသိက် ၂၃-  
ပါးအားဖြင့် စေတသိက် (၃၆) ပါးတို့  
ယှဉ်ကြ၏။

‘ဒုတိယဓျာန်’ လောကုတ္တရာ စိတ်တို့၌ ဝိတက်ကြည့်သော  
အဆိပါ စေတသိက် (၃၅) ပါး တို့  
ယှဉ်ကြ၏။

‘တတိယဓျာန်’ လောကုတ္တရာ စိတ်တို့၌ ဝိတက် ဝိစာရ  
ကြည့်သော စေတသိက် (၃၄) ပါးတို့  
ယှဉ်ကြ၏။

‘စတုတ္ထဓျာန်’ လောကုတ္တရာ စိတ်တို့၌ ဝိတက်၊ ဝိစာရ၊  
ပီတိ ကြည့်သော စေတသိက် (၃၃) ပါးတို့  
ယှဉ်ကြ၏။

‘ပဉ္စမဓျာန်’ လောကုတ္တရာ စိတ် တို့၌ ဥပေက္ခာ စေဒနာ  
နှင့် တက စေတသိက် (၃၃) ပါး တို့ပင်  
ယှဉ်ကြ၏။

‘မဟာဂ္ဂုတ်’ ၌ စေတသိက်(၃၅)ပါး ရ၏။ ယင်း စိတ်တို့ မှာလည်း စျာန် ငါးပါး အပေါင်း၏ အစွမ်း ဖြင့် သင်္ဂဟန်ည်း ငါးနည်းပင် ရှိ၏။

‘ပဌမဈာန် စိတ်’ ၃-ပါး၌ အညသမာန်စေတသိက် ၁၃-ပါး၊ ဝိရတိ ၃-ပါး ကြည့်သော သောဘန စေတသိက် ၂၂-ပါး အားဖြင့် စေတသိက် (၃၅) ပါး ယှဉ်၏။ သို့ရာတွင် အပ္ပမညာ ဒွေးမှာ ပြိုင်တူ မယှဉ်ကြ။ ကရုဏာ ယှဉ် ခိုက် မုဒိတာ မယှဉ်၊ ထို့အတူ မုဒိတာ ယှဉ်ခိုက် ကရုဏာ မယှဉ်။

‘ဒုတိယဈာန် စိတ်’ ၃-ပါး၌ ဝိတက် ကြည့်သော အဆိုပါ စေတသိက်(၃၄)ပါး ယှဉ်၏။

‘တတိယဈာန် စိတ်’ ၃-ပါး၌ ဝိတက်၊ စိစာရ ကြည့်သော စေတသိက်(၃၃)ပါး ယှဉ်၏။

‘စတုတ္ထဈာန် စိတ်’ ၃-ပါး၌ ဝိတက်၊ စိစာရ၊ ဝီတိ ကြည့် သော စေတသိက် (၃၂)ပါး ယှဉ်၏။

‘ပဉ္စမဈာန် စိတ်’ ၁၅-ပါး၌ အပ္ပမညာ စေတသိက် နှစ် ပါး ကြည့်သော စေတသိက်(၃၀) ယှဉ်၏။

‘ကာမ သောဘနစိတ်’ ၌ စေတသိက်(၃၈)ပါး ရ၏။

‘မဟာကုသိုလ်စိတ်’ ၈-ပါးတို့တွင်—

‘ပဌဒွေး’ ၌ အညသမာန်စေတသိက် ၁၃-ပါး၊ သော ဘန စေတသိက် ၂၅-ပါး အားဖြင့် စေတ သိက်(၃၈)ပါး ယှဉ်၏။

‘ဒုတိယဒွေး’ ၌ ဉာဏ်ကြည်သော စေတသိက် (၃၇) ပါး  
ယှဉ်၏။

‘တတိယဒွေး’ ၌ ဉာဏ်ယှဉ်၍ ပီတိကြည်သော စေတသိက်  
(၃၇) ပါး ယှဉ်၏။

‘စတုတ္ထဒွေး’ ၌ ဉာဏ်, ပီတိ ကြည်သော စေတသိက် (၃၆)  
ပါး ယှဉ်၏။

‘မဟာ ကြိယာ စိတ်’ ၈-ပါး တို့တွင်—

‘ပဌမဒွေး’ ၌ အညသမာန်း စေတသိက် ၁၃-ပါး, ဝိရတီ  
၃-ပါး ကြည်သော သောဘန စေတသိက်  
၂၂-ပါး အားဖြင့် စေတသိက် (၃၅) ပါး  
ယှဉ်၏။

‘ဒုတိယဒွေး’ ၌ ဉာဏ်ကြည်သော စေတသိက် (၃၄) ပါး  
ယှဉ်၏။

‘တတိယဒွေး’ ၌ ဉာဏ်ယှဉ်၍ ပီတိကြည်သော စေတသိက်  
(၃၄) ပါး ယှဉ်၏။

‘စတုတ္ထဒွေး’ ၌ ဉာဏ်, ပီတိ ကြည်သော စေတသိက် (၃၃)  
ပါး ယှဉ်၏။

‘ပဌမဒွေး’ ၌ အညသမာန်း စေတသိက် ၁၃-ပါး, အပ္ပ  
မညာ, ဝိရတီ ကြည်သော သောဘန စေတ  
သိက် ၂၀-အားဖြင့် စေတသိက် ၃၃ ပါး ယှဉ်၏။

‘ဒုတိယဒွေး’ ၌ ဉာဏ်ကြောင့်သော စေတသိက် (၃၂)ပါး  
ယှဉ်၏။

‘တတိယဒွေး’ ၌ ဉာဏ်ယှဉ်၍ ပီတိကြောင့်သော စေတသိက်  
(၃၁)ပါး ယှဉ်၏။

‘စတုတ္ထဒွေး’ ၌ ဉာဏ်, ပီတိ ကြောင့်သော စေတသိက်(၃၀)  
ယှဉ်၏။

ကာမ သောဘနစိတ် နှစ်ပါးစီတဲသော ဒွေး၏ အစွမ်း  
ဖြင့် ကုသိုလ်၌ ၄-နည်း၊ ကြိယာ၌ ၄-နည်း၊ ဝိပါက်၌ ၄-နည်း  
ဖြစ်၍ သင်္ဂဟနည်း (၁၂)ပါး ရှိ၏။

ဤ ကာမ သောဘန စိတ်တို့တွင် မဟာ ကြိယာစိတ်  
၈-ပါးနှင့်မဟဂ္ဂုတ်စိတ် ၂၇-ပါးတို့၌ ဝိရတီစေတသိက်၃-ပါး  
တို့ မယှဉ်ကြပါ။ လောကုတ္တရာစိတ် ၈-ပါး၌ အပ္ပမညာ စေ  
တသိက် ၂-ပါး မယှဉ်ပါ။ မဟာ ဝိပါက် စိတ် ၈-ပါး၌ အပ္ပ  
မညာ, ဝိရတီ စေတသိက်တို့ မယှဉ်ပါ။ လောကုတ္တရာ စိတ်၌  
ဈာန်တရားများ, မဟဂ္ဂုတ်စိတ်၌ ဈာန်နှင့် အပ္ပမညာ စေတ  
သိက်များ, ကာမ သောဘနစိတ်၌ အပ္ပမညာ, ဝိရတီ, ပညိဇ္ဇေ,  
ပီတိ စေတသိက် များသည် စိတ် နည်းအောင်-များအောင်  
အထူးပြုကြ၏။

‘အကုသိုလ်စိတ်’ ၁၂-ပါးတို့တွင် သင်္ဂဟနည်း (၇)ပါး ရှိ၏။

လောဘမူ စိတ် ၈-ပါး တို့တွင်—

‘ဗုဒ္ဓမ အသင်္ခါရိကစိတ်’ ၌ အညသမာန်း စေ တ သိက်  
၁၃-ပါး, အကုသလ သာဓာရဏ

စေတသိက် ၄-ပါး၊ လောဘ၊ ဒိဋ္ဌိ အားဖြင့် စေတသိက် (၁၉) ပါး ယှဉ်၏။

‘ဒုတိယ အသင်္ခါရိကစိတ်’ ၌ ဒိဋ္ဌိကြည်၍ မာန ယှဉ်သော စေတသိက်(၁၉)ပါးယှဉ်၏။

‘တတိယ အသင်္ခါရိကစိတ်’ ၌ ပီတိ ကြည်သော အည သမာန်း စေတသိက် ၁၂-ပါး၊ အကုသလ သာဓာရဏ စေတ သိက် ၄-ပါး၊ လောဘ၊ ဒိဋ္ဌိ အားဖြင့် စေတသိက် (၁၈)ပါး ယှဉ်၏။

‘စတုတ္ထ အသင်္ခါရိကစိတ်’ ၌ ဒိဋ္ဌိ ကြည်၍ မာနယှဉ်သော စေတသိက်(၁၁)ပါးယှဉ်၏။

‘ပဉ္စမ အသင်္ခါရိက’ ဖြစ်သော ‘ဒေါသမူ’ပဋိသံ သမ္ပယုတ် စိတ်၌ကား ပီတိကြည်သော အည သမာန်း စေတသိက် ၁၂-ပါး၊ အကုသလ သာဓာရဏ စေတ သိက် ၄-ပါး၊ ဒေါသ၊ ဣဿာ၊ မစ္ဆရိယ ကုက္ကုစ္စ ၄-ပါးအားဖြင့် စေတသိက်(၂၀)ယှဉ်၏။

ဤတွင် ဣဿာ၊ မစ္ဆရိယ၊ ကုက္ကုစ္စ တို့မှာ အနိယာဇာ ယောဂီစေတသိက်တို့ အသီး-အသီး ယှဉ်ကြ၏။

‘အသင်္ခါရိကစိတ်’ ငါးပါး၌လည်း အထက်တွင် ဖော်ပြခဲ့သော အသင်္ခါရိကစိတ် အတူ သာ လျှင် ထိန်၊ မိဒ္ဓ အထူးပြု၍ ယှဉ်၏။

‘မောဟမူဇိတ်’ ၂-ပါးတို့တွင်—

‘ဥဒ္ဓစ္စ သဟဂုတ်’စိတ်၌ ဆန္ဒ၊ ပီတိကြည်သော အညသမာန်း  
စေတသိက် ၁၁-ပါး၊ အကုသလ သာဠာရ  
ဏ စေတသိက် ၄-ပါး အားဖြင့် စေတသိက်  
(၁၅)ပါးယှဉ်၏။

ဝိစိကိစ္ဆာ သဟဂုတ်စိတ် ၌ ဆန္ဒ၊ ပီတိ၊ အဓိမောက္ခ ကြည်  
သော အည သမာန်း စေတသိက်  
၁၀-ပါး၊ အကုသလ သာဓာရဏ စေတသိက် ၄-ပါး၊ ဝိစိ  
ကိစ္ဆာ ၁-ပါးအားဖြင့် စေတသိက်(၁၅)ပါးပင် ယှဉ်၏။

ဤတွင် အကုသလ သာဓာရဏ စေတသိက် ၄-ပါး၊  
ဆန္ဒ၊ ပီတိ၊ အဓိမောက္ခ ကြည်သော အညသမာန်း စေတသိက်  
၁၀-ပါးအားဖြင့် (၁၄)ပါးတို့သည် အကုသိုလ်စိတ် အလုံးစုံ  
တို့၌ ယှဉ်သောကြောင့် ‘သဗ္ဗာ ကုသလ ယောဂီ’ စေတသိက်  
တို့ မည်၏။ [သဗ္ဗအကုသလကို သန္နိစပ်ပြီး သဗ္ဗာ ကုသလဟု  
ခေါ်၏။]

‘အဟိတ်စိတ်’ ၁၈-ပါး၌ သင်္ဂဟနည်း(၄)ပါးရှိ၏။

‘ဟသိတုပ္ပါဒစိတ်’ ၌ ဆန္ဒ ကြည်သော အညသမာန်း စေတ  
သိက် (၁၂)ပါး ယှဉ်၏။

‘မနောဒ္ဓာရာဇဇွန်းစိတ်’ ၌ ဆန္ဒ၊ ပီတိ ကြည်သော အည  
သမာန်း စေတသိက်(၁၁)ပါး ယှဉ်၏။

‘သောမနဿ သန္တိရဏစိတ်’ ၌ ဆန္ဒ၊ ပီတိ ကြည် သော  
အည သမာန်း စေ တ သိက် (၁၁)  
ပါးပင် ယှဉ်၏။

‘ပဉ္စဒါရာ ဝဇ္ဇန်း၊ သမ္ပုဋိစိုဉ်း ဒွေး၊ ဥပေက္ခာ သန္တိရဏ  
၂-ပါး’ တို့၌ ဆန္ဒ၊ ပီတိ၊ ဝီရိယ  
ကြည်သော အညသမာန်း စေတသိက်  
(၁၀) ယှဉ်၏။

‘ဒွေး ပဉ္စဝိညာဏ် ၁၀’ ၌ သမ္ပုဋိတ္တ သာဓာရဏ စေတ  
သိက် ၇-ပါးတို့သာ ယှဉ်၏။

ဤကား စိတ်ယှဉ် စေတသိက်ယှဉ်ခေါ် သမ္ပယောဂ  
နည်း၊ သင်္ဂဟနည်း ဖြစ်၏။ အဘိဓမ္မာကို လေ့လာရန် အ  
တွက် ဤနည်း နှစ်မျိုးကို ကောင်းစွာ သဘောပေါက်ဖို့  
လို၏။ အကယ်၍ ဝေ သယ်လယ် ဖြစ်နေပါက စိတ်ပိုင်း နှင့်  
စေတသိက် ၅၂-ပါးတို့၏ သဘောကို ပြန်ပြီး လေ့လာ  
သင့်သည်။ သို့မဟုတ်က သရုပ်နှင့် ပတ်သက်၍ ခက်နေ  
လိမ့်မည်။

ဥပမာ— မြတ်စွာဘုရားသည် အဘိဓမ္မာ၏ အစ  
ဓမ္မသင်္ဂဟိ ကျမ်း၌ — ‘ကုသလာ မဇ္ဈာ၊ အကုသလာ ခမ္မာ၊  
အဗျာကတာ ခမ္မာ’ ဟူ၍သာ ဟောကြားတော်မူ၏။

ထိုတရားတို့၏ သရုပ်ကို ဖော်ထုတ် ဟောကြားတော်  
မမူပါ။ ယင်း သရုပ်တို့ကို ဤ အဘိဓမ္မာချုပ် ဖြင့်သာ  
သိရှိနိုင်၏။



‘ကုသလာဓမ္မာ’ ဟူသော ပဌမပုဒ်၏ အရကား ကုသိုလ်  
စိတ် ၂၁-ပါး၊ စေတသိက် ၃၈-ပါးရ၏။

‘အကုသလာဓမ္မာ’ ဟူသော ဒုတိယပုဒ်၏ အရကား  
အကုသိုလ်စိတ် ၁၂-ပါး၊ စေတသိက်  
၂၇-ပါး ရရှိ၏။

အဗျာကတာဓမ္မာ’ ဟူသော တတိယပုဒ် အရကား  
ဝိပါက်စိတ် ၃၆-ပါး၊ ကြိယာ စိတ်  
၂၀, စေတသိက် ၃၈-ပါး ရရှိ၏။

ယင်းသို့ တရားကိုယ် ကောက်နိုင်ရန်မှာ စိတ်-စေတ  
သိက်တို့၏ သဘာဝနှင့် စိတ်ယှဉ်-စေတသိက် ယှဉ်တို့ကို  
ကောင်းစွာ သဘောပေါက်မှ ဖြစ်မည်။ ဤအတွက် အဆင့်  
ဆင့် ဖော်ပြခဲ့ပါပြီ။ သုံးဆောင်ရန် အသင့် ပြင်ဆင်ထား  
ပါသည်။

အကျိုးမဲ့ ပုဒ်နှင့်သာ ဆိုင်သောဂါထာသည်  
တထောင် ဖြစ်စေကာမူ ကြားနာရသဖြင့် ငြိမ်း  
အေးကြောင်း ဖြစ်သော တပုဒ်-တဂါထာသာ  
မြတ်၏။ ပျင်းရိသည် ဖြစ်၍ လုံ့လ ဝီရိယ မရှိဘဲ  
အနှစ်တရာ အသက်ရှည် နေရခြင်းထက် လုံ့လ  
ဝီရိယကို မြဲမြံစွာအားထုတ်သော သူ၏ တရက်မျှ  
အသက် ရှည်ရခြင်းသည် မြတ်၏။

[ ဓမ္မပဒ ပါဠိတော် ]

ဤတွင် ဗုဒ္ဓအဘိဓမ္မာချုပ် စေတသိက်ပိုင်း ပြီးပါပြီ

၃ — ပကိဏ်းပိုင်း

ယှဉ်သင့်သည့် အားလျော်စွာ အညီအညွတ် အပြား  
အားဖြင့် ယှဉ်ကြသော စိတ်-စေတသိက် တရားတို့သည် မိမိ  
မိမိတို့၏ သဘော လက္ခဏာအားဖြင့် (၅၃)ပါး အပြားရှိ၏။  
ထိုသဘောတရားတို့ကို ယခုအခါ ထိုက်သည့်အားလျော်စွာ  
ဝေဒနာ၊ ဟိတ်၊ ကိစ္စ၊ ဒွါရ၊ အာရုံ၊ ဝတ္ထု ဟူသော သင်္ဂဟ  
၆-ပါးဖြင့် ပကိဏ်းပိုင်းကို ဆိုပါအံ့။

ပကိဏ်းပိုင်း = ဟူသည်မှာ စိတ်-စေတသိက်တို့ကို ရော  
နှော၍ ပြသော အပိုင်း ဖြစ်၏။ ဤ အ  
ပိုင်းတွင် ပြဆိုမည့် တရားတို့မှာ စိတ်-စေတသိက်တို့ပင်  
ဖြစ်၏။ စိတ်သည် တခုယုတ် ကိုးဆယ် အကျယ် ၁၂၁-ပါး  
ရှိသော်လည်း အလုံးစုံပင် အာရုံကို သိခြင်း သဘော  
လက္ခဏာ ပြားသောကြောင့် ၅၂-ပါးလုံးပင် သတ်မှတ်  
ထား၏။ သို့ဖြင့် ဤတွင် ရောနှောပြမည့် နာမ်တရားတို့သည်  
(၅၃) ပါးသာ ဖြစ်၏။ ယင်းတို့ကိုပင် ဝေဒနာ သင်္ဂဟ၊  
ဟေတု သင်္ဂဟ စသဖြင့် သင်္ဂဟ ၆-ပါးဖြင့် ဝေဖန်သွား  
မည်ဖြစ်၏။

ဝေဒနာသင်္ဂဟ

စိတ်—စေတသိက်တို့ကို ဝေဒနာ၏ အပြားအားဖြင့် ပေါင်းရုံးရေတွက်ခြင်းကိုပင် ‘ဝေဒနာသင်္ဂဟ’ ဟု ခေါ်၏။ ဤသင်္ဂဟ၌ ဝေဒနာသည် အာရုံကို ခံစားသော အပြားအားဖြင့် သုခဝေဒနာ၊ ဒုက္ခဝေဒနာ၊ ဥပေက္ခာဝေဒနာ ဟု သုံးပါးအပြားရှိ၏။

ဣန္ဒြေအားဖြင့်ကား သုခဝေဒနာ၊ ဒုက္ခဝေဒနာ၊ သောမနဿဝေဒနာ၊ ဒေါမနဿဝေဒနာ၊ ဥပေက္ခာဝေဒနာ ဟူ၍ ၅-ပါးအပြားရှိ၏။

၁- သုခဝေဒနာ သည် အလိုရှိအပ်ကောင်းမြတ်သော ဣဋ္ဌာရုံကို ခံစားခြင်း လက္ခဏာရှိ၏။ ယင်းဝေဒနာနှင့် တကွ ဖြစ်သော စိတ်သည်ကား အဟိတ် ကုသိုလ် ဝိပဿိက ဝိပဿိကဉာဏ် တပါးသာတည်း။

၂- ဒုက္ခဝေဒနာ သည် အလိုမရှိအပ် မကောင်းမြတ် မြတ်သော အနိဋ္ဌာရုံကို ခံစားခြင်း လက္ခဏာရှိ၏။ ယင်းဝေဒနာနှင့် တကွဖြစ်သော စိတ်ကား အဟိတ် အကုသိုလ် ဝိပဿိက ဝိပဿိကဉာဏ် တပါးသာတည်း။

၃- သောမနဿ ဝေဒနာသည် အလိုရှိအပ် ကောင်း မြတ်သော ဣဋ္ဌာရုံကို ခံစားခြင်း လက္ခဏာရှိ၏။

ယင်း ဝေဒနာနှင့် တကွ ဖြစ်သော စိတ်ကား  
လောဘမှ သောမနဿ ၄-ပါး၊ အဟိတ် သုခ သန္တိရဏ၊  
ဟသိတုပ္ပာဒ်၊ ကာမသောဘန သောမနဿ ၁၂-ပါး၊ ပဌမ  
ဈာန် ၁၁-ပါး၊ ဒုတိယဈာန် ၁၁-ပါး၊ တတိယဈာန် ၁၁-  
ပါး၊ စတုတ္ထဈာန် ၁၁-ပါး၊ အပြားအားဖြင့် (၆၂)ပါးရှိ၏။

၄-ဒေါမနဿ ဝေဒနာသည် အလိုမရှိအပ် မကောင်း  
မြတ်သော အနိဋ္ဌာရုံကို ခံစားခြင်း  
လက္ခဏာရှိ၏။ ယင်းဝေဒနာနှင့် တကွ ဖြစ်သော စိတ်သည်  
ဒေါမနဿ သဟဂုတ် ပဋိသ သမ္ပယုတ် ၂-ပါး ဖြစ်၏။

၅-ဥပေက္ခာဝေဒနာ သည် ဣဋ္ဌာရုံလည်း မဟုတ်၊ အနိ  
ဋ္ဌာရုံလည်း မဟုတ်သော မဇ္ဈတ္တာရုံ  
ကို ခံစားခြင်း လက္ခဏာ ရှိ၏။ ယင်း ဝေဒနာနှင့် တကွ ဖြစ်  
သော စိတ်သည်ကား အထက် အဆိုပါ ဝေဒနာ လေးပါးနှင့်  
တကွ ဖြစ်သော စိတ်မှ ကြွင်းသည့် စိတ် (၅၅)ပါး ဖြစ်၏။

စိတ်-စေတသိက် ဟူသော နာမ်တရား နှစ်မျိုးတွင်  
ဤတွင် စိတ်တို့ကိုသာ ရေတွက်ပြထား၏။ စင်စစ် စေတ  
သိက်တို့လည်း အတူတကွပင် ပါဝင်၏။ စိတ်ယှဉ် စေတသိက်  
ယှဉ်တို့ကို သိပါက ထို စေတသိက် တို့ကိုလည်း အသီး-  
အသီး ရေတွက်နိုင်ပါသည်။ ဓမ္မသင်္ကန်း နှစ်မျိုးတွင် ဝေဒနာ  
တို့ကို ဤသို့ ခဟာတော်မူ၏။

- ၁- သုခါယ ဝေဒနာ သမ္ပယုတ္တာ ဓမ္မာ
- ၂- ဒုက္ခာယ ဝေဒနာ သမ္ပယုတ္တာ ဓမ္မာ
- ၃- အဒုက္ခ မသုခါယ ဝေဒနာယ သမ္ပယုတ္တာ ဓမ္မာ။

ပဌမပုဒ်၏ အရကား သုခသည် ဒုက္ခသဟဂုတ် စိတ် ၆၃-ပါး၊ ဝေဒနာ၊ ဒေါသ၊ ဣဿာ၊ မစ္ဆရိယ၊ ကုက္ကုစ္စ၊ ဝိစိကိစ္ဆာ ကြည့်သော စေတသိက် ၆၄-ပါးရ၏။

ဒုတိယပုဒ်၏ အရကား ဒုက္ခသဟဂုတ် စိတ်သုံးပါး၊ ဝေဒနာ၊ ပီတိ၊ ဒိဋ္ဌိ၊ မာန၊ ဝိစိကိစ္ဆာ ကြည့်သော စေတသိက် ၂၁-ပါးရ၏။

တတိယပုဒ်၏ အရကား ဥပေက္ခာလဟဂုတ် စိတ် ၅၅-ပါး၊ ဝေဒနာ၊ ပီတိ၊ ဒေါသ၊ ဣဿာ၊ မစ္ဆရိယ၊ ကုက္ကုစ္စ ကြည့်သော စေတသိက် ၄၆-ပါးရ၏။

ဤဓမ္မသင်္ဂဏီကျမ်းမှာကား အာရုံခံစားသော အပြား အားဖြင့် ဝေဒနာ သုံးပါးသာ ဟောကြား၏။ ဣန္ဒြေအပြား အပြား အားဖြင့် ဝေဒနာ ငါးပါးမှာ ဝိဘင်း ကျမ်းအရ ဖြစ်၏။ သုခနှင့် ဘောမနဿ၊ ဒုက္ခနှင့် ဒေါမနဿမှာ သဘာဝတူ ဖြစ်၏။ ထို့ကြောင့် တခါတရံ အကြောင်းအားလျော်စွာ ယင်းသို့လည်း ပူပေါင်း၍ တခါတရံ အကြောင်းအားလျော်စွာ ခွဲခြား ဟောကြား၏။

ဟေတု သင်္ဂဟ

အကျိုးတရားကို ဖြစ်စေတတ်သောကြောင့် ‘ဟိတ်’ မည်၏။ ရေသောက် မြစ်သည် သစ်ပင်ကို ရှင်သန် ကြီးပွားအောင် ကျေးဇူးပြုသကဲ့သို့ ဟိတ်တရားတို့သည် မိမိနှင့်အတူ တကွဖြစ်သော တရားတို့ကို ထို့အတူ ရှင်သန်ကြီးပွားအောင် ကျေးဇူးပြု၏။ ဤတွင် ယင်းဟိတ်၏ အပြား အားဖြင့် ထို ဟိတ်နှင့်ယှဉ်သော စိတ်-စေတသိက်တို့ကို စုပေါင်းရေတွက်၍ ပြဆိုပါမည်။

ဟေတုသင်္ဂဟ၌ ဟိတ်တို့သည် လောဘဟိတ်, ဒေါသဟိတ်, မောဟဟိတ်ဟူ၍ အကုသိုလ်ဟိတ် ၃-ပါး၊ အလောဘဟိတ်, အဒေါသဟိတ်, အမောဟဟိတ် ဟူ၍ အဗျာကတဟိတ် ၃-ပါး အားဖြင့် ၆-ပါး အပြား ရှိ၏။

[ဤဟိတ် ၆-ပါးအကြောင်းကို ပစ္စည်းပိုင်း ပဋ္ဌာန်းနည်း၌ ရှုပါ။ ဤတွင် အဘိဓမ္မတ္ထ သင်္ဂဟ အတိုင်း အဟိတ်, သဟိတ်, ဒကဟိတ်, ဒ္ဒိဟိတ်, တိဟိတ်တို့ အကြောင်းနှင့် ထိုတွင် ပါဝင်သော စိတ်တို့ကို ရေတွက် ပြပါမည်။]

အဟိတ်— ယှဉ်ဖော်-ယှဉ်ဖက် ဟိတ် မရှိသောကြောင့် အဟိတ် မည်၏။ ယင်းအဟိတ်စိတ်တို့သည် ပဉ္စဒွာရာဝဇ္ဇန်း, ဒွေး ပဉ္စဝိညာဏ် ၁၀, သမ္ပုဋ်စိဉ်း ဒွေး, သန္တိရဏ ၃-ခု, ဝုဋ္ဌော (မနောဒွာရာဝဇ္ဇန်း) ဟသိတုပ္ပါဒ်တို့၏ အစွမ်းဖြင့် (၁၈) ပါး အပြား ရှိ၏။ စင်စစ် အဟိတ်စိတ် (၁၈) ပါး ပင်တည်း။

သဟိတ်-ယှဉ်ဖော်-ယှဉ်ဖက် ဟိတ် ရှိသောကြောင့် သ  
ဟိတ် မည်၏။ အဟိတ်စိတ် ၁၈-ပါးမှ ကြွင်း  
သည့် အလုံးစုံသော စိတ် (၇၁) ပါးသည်  
သဟိတ် မည်၏။

ကေဟိတ်-ဟိတ်တပါးသာ ရှိသောကြောင့် ကေဟိတ်  
မည်၏။ မောဟမုဒ္ဒေးပင် ဖြစ်၏။ ယင်း စိတ်  
၂-ပါးမှ ၁ ဟိတ် ၆-ပါးတို့ အနက်မှ မောဟ  
ဟိတ် တပါးသာ ရှိ၏။

ဒွိဟိတ်-ဟိတ်နှစ်ပါးရှိသောကြောင့် ဒွိဟိတ် မည်၏။ မော  
ဟမုဒ္ဒေးမှကြွင်းသော အကုသိုလ်စိတ် ၁၀-ပါး၊  
ကာမသောဘန ဉာဏ ဝိပုယုတ် ၁၂-ပါး အားဖြင့် စိတ် (၂၂)  
ပါးတို့ သည် ဒွိဟိတ် မည်၏။

ပိဟိတ်- ဟိတ်သုံးပါး ရှိသောကြောင့် ပိဟိတ် မည်၏။  
ကာမသောဘန ဉာဏ သမ္ပယုတ် ၁၂-ပါး၊  
မောဂ္ဂုတ် လောကုတ္တရာ ၃၅-ပါး အားဖြင့် စိတ် (၄၇) ပါး  
တို့သည် ဟိတ် သုံးပါးရှိသော ပိဟိတ် မည်၏။

ဤဟိတ်တရားတို့ကို မေဃသင်္ဂဏီ ကျမ်း၌ ဟောကြားပုံ  
မှာ “ဟိတ် မည်သောတရားများ၊ ဟိတ် မမည်သော တရား  
များ၊ သမ္ပယုတ်ရှိသော တရားများ၊ သမ္ပယုတ်ဟိတ်မရှိသော  
တရားများ၊ ဟိတ်နှင့် ယှဉ်သော တရားများ၊ ဟိတ်နှင့် မယှဉ်  
သော တရားများ၊ ဟိတ်လည်း မည် သမ္ပယုတ် ဟိတ်လည်း  
ရှိသော တရားများ၊ သမ္ပယုတ် ဟိတ် လည်း ရှိ ဟိတ်လည်း  
မမည်သော တရားများ၊ ဟိတ်လည်း မည် ဟိတ် နှင့်လည်း

ယှဉ်သော တရား၊ ဟိတ်နှင့်လည်းယှဉ်- ဟိတ်လည်းမမည်သော တရားများ၊ ဟိတ်မမည်-သမ္ပယုတ် ဟိတ် ရှိသော တရားများ၊ ဟိတ်မမည်-သမ္ပယုတ်ဟိတ်လည်း မရှိသော တရားများ” ဟူ၍ ဖြစ်၏။ အကယ်၍ ဟိတ်ကို သဘောပေါက်လျှင် ဤ တရား တို့ကို လွယ်ကူစွာ ကောက်နိုင်မည်။

### ကိစ္စ သင်္ဂဟ

ပြုခြင်းသည် ‘ကိစ္စ’ မည်၏။ ဤအရာ၌ စိတ်-စေတသိက် တို့၏ ပြုလုပ်မှုကို ကိစ္စဟု ခေါ်ဆိုခြင်း ဖြစ်၏။ ထိုတရားတို့၏ ကိစ္စမှာ ပဋိသန္ဓေကိစ္စ၊ ဘဝင်ကိစ္စ စသည်ဖြင့် ၁၄-ပါး အပြား ရှိ၏။

၁. ပဋိသန္ဓေ ကိစ္စ- တဖန် ဘဝ အသစ်- အသစ် ဆက် လက်ခြင်း(ဝါ)ဘဝဟောင်းနှင့် ဘဝသစ် ကို ဆက်စပ်ခြင်း အလုပ်။

၂. ဘဝင် ကိစ္စ- ဘဝ၏ အင်္ဂါဖြစ်သော အလုပ်သည် ဘဝင် ကိစ္စမည်၏။ ဥပပတ္တိ ဘဝဟု ဆို ဘဝင်သော ပစ္စုပ္ပန်ဘဝ၌ ဖြစ်နေသော ခန္ဓာအစဉ်၏ အသက် ထက်ဆုံး မပြတ်မလပ် ဖြစ်ခြင်း၏ အကြောင်း ကိစ္စပင်တည်း။



၃- အာဝဇ္ဇန်း ကိစ္စ- အလုံးစုံသော အာရုံကို နှလုံးသွင်း  
ဆင်ခြင်ခြင်း အလုပ်ကို အာဝဇ္ဇန်းကိစ္စ  
ဟုခေါ်၏။ ယူမြဲတိုင်းသောအာရုံဟောင်းကို ယူ၍ နေသော  
ဘဝင်မှ ဖဲ၍ အသစ် ဖြစ်သော အာရုံတပါးသို့ စိတ်ကိုရှေးရှု  
ဦးတည်၍ ပေးခြင်းကိုပင် ဆင်ခြင်သည်ဟု ဆို၏။

၄- ဒဿန ကိစ္စ- ဖြစ်ခြင်း အလုပ် သည် ဒဿန ကိစ္စ  
မည်၏။

၅- သဝန ကိစ္စ- ကြားခြင်း အလုပ်သည် သဝန ကိစ္စ  
မည်၏။

၆- သာယန ကိစ္စ- နမ်းခြင်း အလုပ်သည် သာယနကိစ္စ  
မည်၏။

၇- သာယန ကိစ္စ- လျက်ခြင်း အလုပ် သည် သာယန  
ကိစ္စ မည်၏။

၈- ဖုသန ကိစ္စ- တွေ့ထိခြင်း အလုပ်သည် ဖုသန ကိစ္စ  
မည်၏။

၉- သမ္ပုဒ္ဓိစိုက်ခြင်းကိစ္စ- အာရုံကို ကောင်းစွာ ခံလင့်ခြင်း၊  
အာရုံကိုကောင်းစွာ ယူသကဲ့သို့ ဖြစ်ခြင်း  
အလုပ်သည် သမ္ပုဒ္ဓိစိုက်ခြင်း ကိစ္စ မည်၏။ လက်ခံ သိမ်းပိုက်ခြင်း  
ပင်တည်း။

၁၀- သန္တိရဏ ကိစ္စ- ကောင်းစွာစူးစမ်းခြင်း အလုပ်သည်  
သန္တိရဏ ကိစ္စ မည်၏။

၁၁- ဝုဠော ကိစ္စ- သီးသန့် ပိုင်းခြား သတ်မှတ်ခြင်း အလုပ်  
သည် ဝုဠော ကိစ္စ မည်၏။

၁၂- လောကိစ္စ—အာရုံ၌ ထိုထိုသို့သော ကိစ္စကို ပြီးစေ  
သည် အစွမ်းဖြင့် အာရုံကို ပိုင်းခြား သိ  
လျက် အရှိန်လျင်မြန်စွာဖြစ်ခြင်း အလုပ်  
သည် လောကိစ္စ မည်၏။

၁၃- တဒါရုံ ကိစ္စ—လောယူပြီးသော အာရုံကို အာရုံပြု၍  
ဖြစ်ခြင်းအလုပ်သည် တဒါရုံကိစ္စ မည်၏။

၁၄- စုတိ ကိစ္စ—ဗြစ်ဆဲ ပစ္စုပ္ပန်ဘဝ၏ ပျက်စီး ချုပ်ဆုံး  
ကွယ်လွန်ခြင်း အလုပ်သည် စုတိ ကိစ္စ  
မည်၏။

[ကိစ္စတပ်ရာ ဌာနမှာ ပဋိသန္ဓေ ဌာန၊ ဘဝင် ဌာန၊  
အာဝဇ္ဇန်း ဌာန၊ ပဉ္စ ဝိညာဏ် ဌာန၊ သမ္ပုဋ္ဌိစိုင်း ဌာန၊ သန္တိ  
ရဏ ဌာန၊ ဝုဋ္ဌော ဌာန၊ လော ဌာန၊ တဒါရုံ ဌာန၊ စုတိ  
ဌာန ဟူ၍ (၁၀)ပါး ရှိ၏။ ကိစ္စ ၁၄-ပါးတွင် ဌာန ၁၀-ပါး  
သာ ရှိသည်မှာ ဒဿန၊ သဝန၊ ဘိယန၊ သာယန၊ ဗုသန  
ကိစ္စ ၄-ပါးတို့ကို ပဉ္စဝိညာဏ်ဌာနဟု တဌာနတည်း၌ ပေါင်း  
လိုက်၍ ဖြစ်၏။ ကိစ္စ ဟူသည်မှာ စိတ်တို့၏ အစွမ်းသတ္တိ ဖြစ်  
၏။ ဌာန ဟူသည်မှာ ယင်း အစွမ်း သတ္တိ၏ တည်ရာ စိတ်ဒြပ်  
ဖြစ်၏။]

‘ပဋိသန္ဓေ ကိစ္စ၊ ဘဝင် ကိစ္စ၊ စုတိ ကိစ္စ’ တပ်သော  
စိတ်မှာ ဥပေက္ခာ သဟဂုတ် သန္တိရဏ ၂-ပါး၊ မဟာ ဝိပဿိ  
စိတ် ၈-ပါး၊ ရူပ ဝိပဿိ ၅-ပါး၊ အရူပ ဝိပဿိ ၄-ပါး အား  
ဖြင့် စိတ်(၁၉)ပါးတို့ ဖြစ်ကြ၏။

‘ဒဿန ကိစ္စ’ တပ်သော စိတ်မှာ စက္ခု ဝိညာဏ် ဒွေး  
ဖြစ်၏။

‘သဝန ကိစ္စ’ တပ်သော စိတ်မှာ သောတ ဝိညာဏ် ဒွေး  
ဖြစ်၏။

‘ဃာယန ကိစ္စ’ တပ်သော ကိစ္စမှာ ဃာန ဝိညာဏ် ဒွေး  
ဖြစ်၏။

‘သာယန ကိစ္စ’ တပ်သော စိတ်မှာ ဇိဝှါ ဝိညာဏ် ဒွေး  
ဖြစ်၏။

‘ဗုဿန ကိစ္စ’ တပ်သော စိတ်မှာ ကာယ ဝိညာဏ် ဒွေး  
ဖြစ်၏။

‘သမ္ပုဋိစိုဋ်း ကိစ္စ’ တပ်သော စိတ်မှာ သမ္ပုဋိစိုဋ်း ဒွေး  
ဖြစ်၏။

‘သန္တိရုဏ ကိစ္စ’ တပ်သော စိတ် မှာ သန္တိရုဏ ၃-ပါး  
ဖြစ်၏။

‘ဝုဠော ကိစ္စ’ တပ်သော စိတ်မှာ မနောဒွာရာ ဝဇ္ဇန်း  
ဖြစ်၏။

‘ဇော ကိစ္စ’ တပ်သော စိတ်မှာ အကုသိုလ်စိတ် ၁၂-ပါး၊  
ကုသိုလ်စိတ် ၂၁-ပါး၊ ဖိုလ်စိတ် ၄-ပါး၊  
အာဝဇ္ဇန်း ဒွေး ကြည်သော ကြိယာ ၁၈  
အားဖြင့်(၅၅)ပါး ဖြစ်၏။

‘တဒါရုံကိစ္စ’ တပ်သော စိတ်မှာ မဟာ ဝိပင်္ဂါ ၈-ပါး၊  
သန္တိရဏ ၃-ပါး အားဖြင့် (၁၁) ပါး  
ဖြစ်၏။

‘ဥပေက္ခာ သန္တိရဏ’ ၂-ပါးသည် ပဋိသန္ဓေ၊ ဘဝင်၊ စုတိ၊  
တဒါရုံ၊ သန္တိရဏ ကိစ္စ တို့၏ အစွမ်းဖြင့်  
၅-ကိစ္စ တပ်၏။

‘မဟာ ဝိပင်္ဂါစိတ်’ ပဋိသန္ဓေ၊ ဘဝင်၊ စုတိ ကိစ္စ တို့၏  
အစွမ်းဖြင့် ၄-ကိစ္စ တပ်၏။

‘မဟာဂုဏ် ဝိပင်္ဂါ ကိ’ ၉-ပါးသည် ပဋိသန္ဓေ၊ ဘဝင်၊  
စုတိ ကိစ္စတို့၏ အစွမ်းဖြင့် ၃-ကိစ္စတပ်၏။

‘သောမနဿ သန္တိရဏ’ သည် တဒါရုံ ကိစ္စ တို့၏ အစွမ်း  
ဖြင့် ၂-ကိစ္စ တပ်၏။

ဆိုခဲ့သည်မှ ကြွင်းသော ‘ဇော’ ၅၅-ပါး၊ ‘မနော  
ဇော’ ၃-ပါး၊ ‘ဋ္ဌေးပဉ္စ ဝိညာဏ်’ ၁၀-အားဖြင့် စိတ်(၆၈)  
ပါးသည် တကိစ္စသာ တပ်၏။

### ဒွါရ သင်္ဂဟ

‘ဒွါရ’ ဟူသည်မှာ တံခါးဖြစ်၏။ တံခါးသည် လူတို့  
၏ ထွက်ဝင်ရာ-ထွက်ဝင်ကြောင်း ဖြစ်သကဲ့သို့ စက္ခု၊ ဝသာတ  
စသည် တို့သည် အာဝဇ္ဇန်း အစ ရှိသော နှာမိတ္တရား တို့၏

ဖြစ်ကြောင်း ဖြစ်သောကြောင့် တံခါး မည်၏။ ဒွါရ သင်္ဂဟ  
ဟူသည်မှာ ဒွါရ၏ အပြား အားဖြင့် ထိုဒွါရနှင့်ယှဉ်သော  
စိတ်-စေတသိက် တို့ကို စုပေါင်း ရေတွက်ပြသော သင်္ဂဟ  
ဖြစ်၏။

ဤ သင်္ဂဟ၌ ဒွါရ တို့သည် စက္ခုဒွါရ စသည်ဖြင့်  
၆-ပါး အပြားရှိ၏။

၁- စက္ခုဒွါရ = စက္ခုပသာဒ ရုပ်ကို စက္ခုဒွါရဟု ခေါ်  
၏။ ယင်း ဒွါရ၌ ပဉ္စဒွါရဝဇ္ဇန်း ၁-ပါး၊  
၁-ပါး၊ စက္ခု ဝိညာဏ်ဒွေး၊ သမ္ပုဋ္ဌိစိုင်း ဒွေး၊ သန္တိရဏ ၃-ပါး၊  
ဝုဠော ၁-ပါး၊ ကာမဇော ၂၉-ပါး၊ တဒါရုံ မဟာ ဝိပင်္က  
၈-ပါး အားဖြင့် စိတ်(၄၆)ပါးတို့ ဖြစ်ကြ၏။

၂- သောတ ဒွါရ = သောတပသာဒရုပ်ကို သောတဒွါရ  
ဟု ခေါ်၏။ ယင်းဒွါရ၌ ဖြစ်သော စိတ်  
လည်း ထို့အတူ သောတ ဝိညာဏ် ဒွေး  
နှင့် (၄၆)ပါးပင် ဖြစ်၏။

၃- ဃာန ဒွါရ = ဃာနပသာဒရုပ်ကို ဃာနဒွါရဟု ခေါ်  
၏။ ယင်း ဒွါရ၌ ဖြစ်သော စိတ် လည်း  
ထို့အတူ ဃာန ဝိညာဏ် ဒွေးနှင့် (၄၆)  
ပါးပင် ဖြစ်၏။

၄- ဇိဝှါဒွါရ = ဇိဝှါပသာဒရုပ်ကို ဇိဝှါဒွါရဟု ခေါ်၏။  
ယင်းဒွါရ၌ ဖြစ်သော စိတ်လည်း ထို့  
ဇိဝှါ ဝိညာဏ် ဒွေး နှင့် (၄၆) ပါးပင်  
ဖြစ်၏။

၅- ကာယ ဒွါရ = ကာယ ပသာဒ ရုပ်ကို ကာယ ဒွါရဟု  
ခေါ်၏။ ယင်းဒွါရ၌ဖြစ်သော စိတ်ထည်း  
ထို့အတူ ကာယဝိညာဏ်ဒွေးနှင့် (၄၆)  
ပါးပင် ဖြစ်၏။

၆- မနော ဒွါရ = မနောဒွါရ ဝဇ္ဇန်း၏ အခြားမဲ့၌ ဖြစ်  
သော ဘဝဂုံပစ္ဆေဒ ၁၉-ခုကိုမနောဒွါရ  
ဟုခေါ်၏။ ယင်းဒွါရ၌ ဖြစ်သော စိတ်မှာ မနောဒွါရဝဇ္ဇန်း  
၁-ပါး၊ ဇော ၅၅-ပါး၊ တဒါရုံ ၁၁-ပါး အားဖြင့် (၆၇)  
ပါး ဖြစ်၏။

ဤဆိုအပ်ခဲ့ပြီးသည့် ဒွါရ ၆-ပါးမှ လွတ်သော စိတ်  
များ လည်းရှိသေး၏။ ယင်းစိတ်တို့မှာ ပဋိသန္ဓေ၊ ဘဝင်၊  
စုတိ စိတ် (၁၉) ပါးတို့ ဖြစ်၏။ ဤ စိတ် ၁၉-ပါးကို ဒွါရ  
ခြောက်ပါးမှ လွတ်သောကြောင့် ဒွါရဝိမုတ်ဟု ခေါ်၏။ အ  
ဆိုပါ ၆-ဒွါရ၌ မဖြစ်သော စိတ်တို့ပင်တည်း။

ဒွေးပဉ္စဝိညာဏ် ၁၀၊ မဟာဂ္ဂုတ် ၁၈-ပါး၊ လောကုတ္တရာ  
ဇော ၈-ပါး အားဖြင့် စိတ် (၃၆) ပါး တို့သည် ထိုက်သည်  
အားလျော်စွာ တဒွါရ၌ ဖြစ်ကြ၏။

ပဉ္စဒွါရားဝဇ္ဇန်းနှင့် သမ္ပုဋိစိုဉ်း ဒွေး ဟူသော မနော  
ခာတ်(၃)ပါးသည် ငါးဒွါရ၌ ဖြစ်၏။

သောမနဿ သန္တိရဏ၊ ဝုဋ္ဌော၊ ကာမဇော(၂၉)ပါး  
အားဖြင့် စိတ် (၃၁)ပါးသည် ခြောက်ဒွါရ၌ ဖြစ်၏။

ဥပေက္ခာ သန္တိရဏ ၂-ပါး၊ မဟာ ဝိပင်္ဂါ ၈-ပါး  
အားဖြင့် စိတ် (၁၀)ပါးသည် ခြောက်ဒွါရ၌လည်း ဖြစ်၏။  
ခြောက်ဒွါရမှလည်း လွတ်၏။

မဟဂ္ဂုတ် ဝိပါက်စိတ်တို့ကား ပဋိသန္ဓေ၊ ဘဝင်၊ စုတိ  
ကိစ္စ တင်သောကြောင့် အခြင်း ခပ်သိမ်း ခြောက် ဒွါရမှ  
လွတ်၏။

**အာလမ္ပဏ သင်္ဂဟ**

‘အာလမ္ပဏ’ ဟူသည်မှာ အာရုံဖြစ်၏။ အာရုံ၏ အ  
ပြားအားဖြင့် ထိုအာရုံနှင့် ယှဉ်သော စိတ်-စေတသိက် အ  
ပေါင်းတို့ကို ရေတွက်၍ ပြသော သင်္ဂဟ ဖြစ်၏။ အာရုံသည်  
ရူပါရုံ စသည့်ဖြင့် ၆-ပါး အပြား ရှိ၏။

- ၁- ရူပါရုံ = အဆင်း
- ၂- သဒ္ဓါရုံ = အသံ
- ၃- ဂန္ဓာရုံ = အနံ့
- ၄- ရသာရုံ = အရသာ
- ၅- ဖောဋ္ဌဗ္ဗာရုံ = အတွေ့
- ၆- ဓမ္မာရုံ = တရား

ဓမ္မာရုံမှာ ပသာဒရုပ်၊ သုခမရုပ်၊ စိတ်၊ စေတသိက်  
နိဗ္ဗာန်၊ ပညတ် အားဖြင့် ၆-ပါး အပြားရှိ၏။

စက္ခုဒွါရ၌ ဖြစ်သော စိတ်တို့သည် ပစ္စုပ္ပန် ရူပါရုံကို  
သာ အာရုံ ပြု၏။ ထို့အတူ သောတဒွါရ၊ သာနဒွါရ၊ ဇိဋ္ဌါ

ဒွါရ, ကာယဒွါရ၌ ဖြစ်သော စိတ် တို့လည်း အသီး-အသီး ပစ္စုပ္ပန် သဒ္ဓါရုံ, ဂန္ဓာရုံ, ရသာရုံ, ဖောဋ္ဌဗ္ဗာရုံကိုသာ အာရုံ ပြု၏။

မနောဒွါရ၌ ဖြစ်သော စိတ် တို့သည် အာရုံ ၆-ပါး လုံးကိုအာရုံပြု၏။ သို့ရာတွင် ကာလသုံးပါး၌ ဖြစ်သော အာရုံ ကို ဖြစ်စေ, ကာလသုံးပါးမှ လွတ်သော အာရုံကိုဖြစ်စေ ထိုက် သည်အားလျော်စွာ အာရုံ ပြု၏။

ပဋိသန္ဓေ, ဘဝင်, စုတိဟု ဆိုအပ်သော ဒွါရဝိမုတ် စိတ်(၁၉)ပါးတို့သည် ရှေးဘဝက ခြောက်ဒွါရတွင် တပါး- ပါးသော ဒွါရ၌ ထင်လာသော မရဏာသန္ဓ ဇော၏ အာရုံ ဖြစ်သည့် ကံ, ကမ္မ, ဂတိနိမိတ် ဟု ဆိုအပ်သော အာရုံ ခြောက်ပါးကို အာရုံ ပြု၏။

စက္ခုဝိညာဏ်စိတ်သည် ရူပါရုံကိုသာ အာရုံပြု၏။ ထို့ အတူ သောတဝိညာဏ်, သာနဝိညာဏ်, ဇိဝှိဝိညာဏ်, ကာယ ဝိညာဏ် စိတ်တို့သည် အသီး-အသီး သဒ္ဓါရုံ, ဂန္ဓာရုံ, ရသာရုံ, ဖောဋ္ဌဗ္ဗာရုံကိုသာ အာရုံပြု၏။

မနောဇောတ် ၂-ပါးသည် ရူပါရုံ စသော အာရုံ ၁၆- ပါးကို အာရုံ ပြု၏။

ကြွင်းသော ကာမ ဝိပါက်နှင့် ဖုသိတုပ္ပါဒ် ထို့သည် ခပ်သိမ်းသော အပြား အားဖြင့် ကာမ သရားကိုသာ အာရုံ ပြုကြ၏။

အကုသိုလ် စိတ်, ဉာဏ ဝိပုယုတ် ကာမဇော တို့သည် လောကုတ္တရာ တရား ကြည့်သော အသုံးစုံ အာရုံ ချီ၏။



ဉာဏသမ္ပယုတ် ကာမကုသိုလ်၊ ပဉ္စမဈာန် အဘိညာဉ် ကုသိုလ်တို့သည် အရဟတ္တမဂ်၊ အရဟတ္တဖိုလ် ကြည့်သော အလုံးစုံအာရုံကို အာရုံ ပြုကြ၏။

ဉာဏသမ္ပယုတ် ကာမ ကြိယာ၊ ကြိယာ အဘိညာဉ်၊ ဝုဠောတို့သည် ခပ်သိမ်းသော အခြင်းအရာ အားဖြင့် အလုံးစုံကို အာရုံ ပြု၏။

အရူပစိတ်တို့တွင် ဒုတိယနှင့် စတုတ္ထ ဈာန် တို့သည် မဟဂ္ဂုတ်ကို အာရုံ ပြုကြ၏။

လောကုတ္တရာ စိတ် ဟိုကား နိဗ္ဗာန်ကိုသာ အာရုံ ပြုကြ၏။

### ဝတ္ထု သင်္ဂဟ

စိတ်-စေတသိက် တို့၏ တည်ရာ-မှီရာ ဖြစ်သော ဝတ္ထု ၏ အပြားအားဖြင့် ထိုဝတ္ထုနှင့် ယှဉ်သော စိတ်သော စိတ်-စေတသိက်တို့ကို စုပေါင်းရေတွက်ပြသော အခန်းကို 'ဝတ္ထု သင်္ဂဟ' ဟု ခေါ်၏။ ဤသင်္ဂဟတွင် ဝတ္ထုတို့သည် စက္ခုဝတ္ထု စသဖြင့် ၆-ပါး အပြား ရှိ၏။

၁- စက္ခုဝတ္ထု = စက္ခုပသာဒသည် စက္ခု ဝတ္ထု မည်၏။

၂- သောတဝတ္ထု = သေခတပသာဒသည်သောတ ဝတ္ထု မည်၏။

၃- သာန ဝတ္ထု = သာန ပသာဒသည် သာန ဝတ္ထု မည်၏။

၄- ဇိဝှါ ဝတ္ထု = ဇိဝှါပသာဒသည် ဇိဝှါ ဝတ္ထု မည်၏။

၅- ကာယ ဝတ္ထု = ကာယ ပသာဒသည် ကာယ ဝတ္ထု မည်၏။

၆- ဟဒယ ဝတ္ထု = ဟဒယရုပ်သည် ဟဒယဝတ္ထု မည်၏။

‘ကာမဘုံ’ ၌ ထိုဝတ္ထုရုပ် ၆-ပါးလုံးကို ရ၏။

‘ရူပဘုံ’ ၌ သာန, ဇိဝှါ, ကာယ ဝတ္ထုရုပ် တို့ကို မရ။

‘အရူပဘုံ’ ၌ ဝတ္ထုရုပ် အလုံးစုံ မရ။

ကျွန်ုပ်တို့ ဝိညာဏ်သည် မကျွန်ုပ်တို့ ဝတ္ထု, သောတ ဝိညာဏ် သည် သောတ ဝတ္ထု, သာန ဝိညာဏ်သည် သာန ဝတ္ထု, ဇိဝှါ ဝိညာဏ်သည် ဇိဝှါ ဝတ္ထု, ကာယ ဝိညာဏ်သည် ကာယ ဝတ္ထုကို အသီး-အသီး မှီ၍ ဖြစ်၏။

ပဉ္စဒါရာဝဇ္ဇာ ၌ သာန, ဇိဝှါ, ကာယ ဝတ္ထု သောတ မနောဓာတ် ၃-ပါး တို့သည် ဟဒယ ဝတ္ထုရုပ်ကိုမှီ၍ ဖြစ်ကြ၏။

ကြွင်း သော သန္တီရဏ, မဟာ ဝိပါဏ်, ဒေါသမူ, သောတာပတ္တိမဂ်, ဟဒိတုပ္ပါဒ်, ရူပဝိတ် ဟူသော မနော ဝိညာဏ ဓာတ်တို့လည်း ဟဒယဝတ္ထုကိုသာ မှီ၍ ဖြစ်ကြ၏။

ကြွင်းသော ကုသိုလ်၊ အကုသိုလ်၊ ကြိယာ၊ လောကုတ္တရာ ဟူသော မနောဝိညာဏ ဓာတ်တို့ကား ပဉ္စဝေါကာရဘုံ၌ ဖြစ်သောအခါ ဟဒယဝတ္ထုကို မှီ၍ ဖြစ်ကြ၏။ စတုဝေါကာရဘုံ၌ ဖြစ်သောအခါ မမှီဘဲ ဖြစ်ကြ၏။

အရူပ ဝိပါက် စိတ်တို့ကား ဟဒယ ဝတ္ထုကို မမှီ မှီ၍ သာ ဖြစ်ကြ၏။

ဤတွင် ဗုဒ္ဓ အဘိဓမ္မာချုပ် ပဲကိန်းပိုင်း ပြီးပါပြီ။

၄-ဝိထိပိုင်း

‘ဝိထိ’ ဟူသည်မှာ လမ်းခရီးစဉ် ဖြစ်၏။ သတ္တဝါတို့ သန္တာန်၌ ဖြစ်သော ဝိတ်အစဉ်သည်လည်း သွားရာ လမ်း ခရီးစဉ်နှင့် တူသောကြောင့် ဝိထိ မည်၏။ ဤဝိထိပိုင်း ဝတ္ထု ၆-ပါး၊ ဒွာရ ၆-ပါး၊ အာရုံ ၆-ပါး၊ ဝိညာဏ် ၆-ပါး၊ ဝိသယပဝတ္တိ ၆-ပါး ဟူ၍ ၆-ပါး တွဲပေါင်း ၆-ပါး အပြား ရှိ၏။ ထိုတွင် ဝတ္ထု ၆-ပါး၊ ဒွါရ ၆-ပါးနှင့် အာရုံ ၆-ပါးတို့ ကို ပကိဏ်းပိုင်း၌ ဖော်ပြခဲ့ပြီး ဖြစ်၏။

ဝိညာဏ် ၆-ပါးမှာ စက္ခုဝိညာဏ်၊ သောတဝိညာဏ်၊ ဃာနဝိညာဏ်၊ ဇိဝှိဝိညာဏ်၊ ကာယဝိညာဏ်နှင့် မနော ဝိညာဏ်တို့ ဖြစ်ကြ၏။

‘ဝိထိ ၆-ပါး’မှာ စက္ခုဒွာရ ဝိထိ၊ သောဘဒွာရ ဝိထိ၊ ဃာနဒွာရ ဝိထိ၊ ဇိဝှာဒွာရ ဝိထိ၊ ကာယဒွာရ ဝိထိနှင့် မနော ဒွာရ ဝိထိဟု မှီရာ ဒွာရ၏ အစွမ်းဖြင့် ၆-ပါး ရှိ၏။ ထို့ပြင် စက္ခုဝိညာဏ ဝိထိ၊ သောတဝိညာဏ ဝိထိ၊ ဃာနဝိညာဏ

ဝီထိံ၊ ဇိဝ္ဗာဝိညာဏ ဝီထိံ၊ ကာယဝိညာဏ ဝီထိံနှင့် မနော  
ဝိညာဏ ဝီထိံ ဟူ၍ ဒွာရဉ် မှီ၍ ဖြစ်သော ဝိညာဏ်၏ အစွမ်း  
ဖြင့်လည်း ၆-ပါး အပြားရှိ၏။

ဝိသယ ပဝတ္တိမှာ အာရုံတို့၏ ဖြစ်ခြင်း ဖြစ်၏။ ယင်း  
အာရုံမှာ စိတ်-စေတသိက်တို့၏ ဖြစ်ရာပင်တည်း။ ဤ ဝိသယ  
ပဝတ္တိ သည်လည်း အတိမဟန္တာရုံ၊ မဟန္တာရုံ၊ ပရိတ္တာရုံ၊  
အတိပရိတ္တာရုံ ဟူ၍ ပဉ္စဒွာရဉ် ၄-ပါး၊ ဝိဘူတာရုံနှင့် အဝိ  
ဘူတာရုံ ဟူ၍ မနောဒွာရဉ် နှစ်ပါးအားဖြင့် ၆-ပါး ရှိ၏။

၁။ အတိမဟန္တာရုံ = အလွန်များစွာ စိတ္တက္ခဏအသက်  
ရှိသော အာရုံ။

၂။ မဟန္တာရုံ = များစွာ စိတ္တက္ခဏ အသက် ရှိ  
သော အာရုံ။

၃။ ပရိတ္တာရုံ = နည်းစွာ စိတ္တက္ခဏ အသက် ရှိ  
သော အာရုံ။

၄။ အတိပရိတ္တာရုံ = အလွန် နည်းစွာ စိတ္တက္ခဏ အ  
သက်ရှိသော အာရုံ။

၅။ ဝိဘူတာရုံ = အထူး သဖြင့် ထင်သော အာရုံ။

၆။ အဝိဘူတာရုံ = အထူးသဖြင့် မထင်သော အာရုံ။

‘စိတ္တက္ခန္ဓာ’ ဟူသည်မှာ စိတ်၏ အခိုက်အတန့် ဖြစ်သော ခဏကို ဆိုသည်။ စိတ် ဖြစ်ပေါ်ခြင်း ဥပါဒ်၊ ဖြစ်ပြီး၍ မပျက်စီးမီ အကြား ခဏ ငြိမ်သက် ပျက်သော ဘင်၏ အစွမ်းဖြင့် ခဏငယ် သုံးခုတို့၏ အပေါင်းသည် စိတ္တက္ခန္ဓာမည်၏။ ယင်း စိတ္တက္ခန္ဓာသည် လက်ဖျစ်တတုက်၊ လျှပ်တပြက်၊ မျက်စိတမှိတ် အတိုင်းမှာ ကုဋေတသိန်းမျှ ဖြစ်၏။ စိတ္တက္ခန္ဓာ တခု၏ အသက်မှာ အဆိုပါ ဥပါဒ်၊ ငြိမ်သက် ဟူသော ခဏငယ် သုံးခုမျှသာ ဖြစ်၏။ ရုပ်တရားတို့၏အသက်မှာ ယင်း စိတ္တက္ခန္ဓာ ၁၇-ချက်မျှ ရှိ၏။

ဝိထိစိတ်တို့ ဖြစ်ဟန်ကို ပုံစံပြရာတွင် စိတ္တက္ခန္ဓာ တခု၏ ခဏငယ် သုံးခုဖြစ်သော ဥပါဒ်၊ ငြိမ်သက်ကို ဝလုံး သုံးလုံး တစ်စပ် ပြထား၏။ ပဌမ ဝလုံးမှာ ဥပါဒ် ဖြစ်၏။ ဒုတိယ ဝလုံးမှာ ငြိမ်သက် ဖြစ်၏။ တတိယ ဝလုံးမှာ ဘင် ဖြစ်၏။ ယင်း ခဏငယ် သုံးခု တည်းဟူသော စိတ္တက္ခန္ဓာတို့မှာ ဘဝင်စိတ် ဝိထိစိတ် စသည်တို့၏ အမှတ် လက္ခဏာ ဖြစ်၏။

‘အတိတဘဝင်’ = တခုသော စိတ္တက္ခန္ဓာကို လွန်၍၎င်း၊  
 များစွာသော စိတ္တက္ခန္ဓာကိုလွန်၍၎င်း  
 ရုပ်၏ ငြိမ်သက် ရောက်မှသာလျှင် အာရုံ ငါးပါး တို့သည် ဒွာရ ငါးပါးတို့၌ အသီး-အသီး ထင်နိုင်ကြ၏။ ယင်းသို့ ရုပ်၏ ငြိမ်သက် ရောက်မှ အာရုံ ထင်နိုင်သောကြောင့် အာရုံနှင့်ပသာဒရုပ်တို့ ထိခိုက် ထင်မြင်လာစေအခါ အာရုံမထင်မီ ဘဝင်စိတ်တချက် ချုပ်ပျောက် ကွယ်လွန်သွား၏။ ယင်း ဘဝင်သည် အတိတဘဝင် မည်၏။ အတိတ် ဘဝင် ပင်တည်း။

‘ဘဝဂံစလန’ = ထို အာရုံနှင့် ပသာဒ ထင် ပြီး သည့် နောက်မှ ဘဝင် နှစ်ကြိမ်လှုပ်၏။ ယင်း ဘဝင်ကိုမူ ဘဝဂံစလနဟု ခေါ်၏။ လှုပ် သော ဘဝင်ဟု ဆိုလို၏။

‘ဘဝဂံပစ္ဆေဒ’ = ထို့နောက် ဝီထိစိတ် ဖြစ်ရန် ဘဝင် ၏ အလျဉ် ပြတ်၏။ ယင်းဘဝင်ကို ဘဝဂံပစ္ဆေဒဟု ခေါ်၏။ ပြတ်သော ဘဝင် ပင်တည်း။

‘ပဉ္စဒွာရာဝဇ္ဇန်း’ = ဘဝဂံပစ္ဆေဒ ချုပ် ပြီးနောက် ထို့ ထင် လာ သော အာရုံကို ဆင်ခြင် သော ပဉ္စဒွာရာဝဇ္ဇန်းဖြစ်ပြီးချုပ်၏။

‘ဝိညာဏ်’ = ထို့နောက် ပဉ္စဒွာရာဝဇ္ဇန်း ဆင်ခြင် ပြီးသော အာရုံကို သိတတ် သော ဝိညာဏ် ဖြစ်၍ ချုပ်၏။

‘သမ္ပုဋ္ဌိစိုဉ်း’ = ထို့နောက် ယင်းအာရုံကိုပင် ကောင်း စွာ ခံလင့် တတ်သော သမ္ပုဋ္ဌိစိုဉ်း ဖြစ်၍ ချုပ်၏။

‘သန္တိရဏ’ = ထို့နောက် ယင်းအာရုံကိုပင် ကောင်း စွာ စူးစမ်း တတ် သော သန္တိရဏ ဖြစ်၍ ချုပ်၏။

‘ဝုဋ္ဌော’ = ထို့နောက် ယင်းအာရုံကိုပင်ကောင်းစွာ ပိုင်းခြား မှတ်သား တတ်သော ဝုဋ္ဌော ဖြစ်၍ ချုပ်၏။

‘ဇော’ = ထိုဝုဋ္ဌော ချုပ်ပြီးနောက် ကာမဇော ၂၉-ပါးတို့တွင် အာရုံ အားလျော်စွာ တစုံ တခုသော ဇောသည် ရအပ်သော အကြောင်း ရှိသည် ဖြစ်၍ ၇-ကြိမ်စော၏။

‘တဒါရုံ’ = ထိုဇော၏အခြားမဲ့၌ ဇောသို့ အစဉ် လိုက်၍ ဖြစ် တတ် သော တဒါရုံ ဝိပါက် စိတ်တို့ နှစ်ကြိမ် တိုင်တိုင် ထိုက်သည်အားလျော်စွာ ဖြစ်၏။

‘ဘဝင်’ = ဒုတိယ တဒါရုံ၏ အခြားမဲ့၌ ဘဝင် ကျ၏။

ယင်းသို့လျှင် ပဉ္စဒ္ဓာရာဝဇ္ဇန်းအစ—တဒါရုံ အဆုံး ရှိသော ဝိတိ စိတ် ၁၄-ပါး၊ အတိတ ဘဝင်၊ ဘဝင်စလန၊ ဘဝင်ပစ္ဆေဒ အားဖြင့် ဘဝင်စိတ် ၃-ပါး ဟူ၍ ဝိတ္တက္ခဏ ၁၇-ချက်ကြော၍ ဒုတိယ တဒါရုံ၏ ဘင်နှင့် ပြိုင်၍ ချုပ်သော အာရုံသည် လွန်စွာ အားကြီးဘည့် အာရုံဖြစ်သောကြောင့် ‘အတိ မဟန္တာရုံ’ ဝိထိ မည်၏။

ဤကား အတိ မဟန္တာရုံ ဝိထိ စိတ် ဘဝင် စိတ်တို့ ဖြစ်ပုံဖြစ်၏။ ပဉ္စဒ္ဓာရ သို့မဟုတ် ပဉ္စဝိညာဏ် ဝိထိမှာ ဗက္ခူ



ဒွာရ-စက္ခုဝိညာဏ် စသဖြင့် ငါးမျိုးရှိ၏။ ထိုဘွင် စက္ခု  
တမျိုးကို ပုံစံ ထုတ်ပြု ပါမည်။ ကြွင်းကျန်သည့် သောဘ  
စသော ဝိထိတို့ကိုလည်း သိနိုင်၏။

### အတိ မဟန္တာရုံ

အတိ မဟန္တာရုံ စက္ခု ဒွာရ ဝိထိ ဖြစ်ဟန်မှာ ရူပါရုံ  
နှင့် စက္ခု ပသာဒတို့ ရှေးရှု အတူ ဥပါဒ်ကြသည့်မှ စ၍ အဘိ  
တ ဘဝင် တကြိမ် အလွန်တွင် စက္ခုပသာဒ၌ ရူပါရုံသင်ခြင်း  
သို့ ရောက်သဖြင့် ဘဝင်စလန၊ ဘဝင်ပစ္ဆေဒ၊ ပဉ္စဒွာရာဝဇ္ဇန်း၊  
စက္ခုဝိညာဏ်၊ သမ္ပုဋိစိုင်း၊ သန္တိရဏ၊ ဝုဋ္ဌော၊ ဇော ၇-ကြိမ်၊  
တဒါရုံ နှစ်ကြိမ် ဖြစ်ပြီးသည့်အခါ ရူပါရုံနှင့် စက္ခုပသာဒတို့  
၁၇-ချက် ရုပ်သက်စေ၍ ဒုတိယ တဒါရုံ၏ ဘင် နှင့် ပြိုင်၍  
ချုပ်၏။

ဘ	တီ	န	ဒ	ပ	စ	သံ	ဏ	ဝု	ဇ
—	—	—	—	—	—	—	—	—	—
ဇ	ဇ	ဇ	ဇ	ဇ	ဇ	ရုံ	ရုံ	ဘ	
—	—	—	—	—	—	—	—	—	

[ဘ = ဘဝင်၊ တီ = အတိတ ဘဝင်၊ န = ဘဝင်  
စလန၊ ဒ = ဘဝင်ပစ္ဆေဒ၊ ပ = ပဉ္စဒွာရာ ဝဇ္ဇန်း၊ စ = စက္ခု  
ဝိညာဏ်၊ သံ = သမ္ပုဋိစိုင်း၊ ဏ = သန္တိရဏ၊ ဇ = ဇော၊  
ရုံ = တဒါရုံ။]

မဟန္တာရုံ

ဤဝိထိ၌ တဒါရုံမကျနိုင်သောကြောင့် ဇော အဆုံး  
 ကွင် အစင်ကျ၏။ ရူပါရုံနှင့် စက္ခုပသာဒတို့ ရှေးရှု အဘူ  
 ဥပါဒ် ကျသည်မှ စ၍ အတိတဘဝင် နှစ်ကြိမ် အလွန်တွင်  
 စက္ခုပသာဒ၌ ရူပါရုံ ထင်ခြင်းသို့ရောက်သဖြင့် ဘဝဂံစလန၊  
 ဘဝဂံပစ္ဆေဒ၊ ပဉ္စဒ္ဓာရာဝဇ္ဇန်း၊ စက္ခုဝိညာဏ်၊ သမ္ပုဋ္ဌိစိုဉ်း၊  
 သန္တိယုဏ်၊ ဝုဠော၊ ဇော ၇-ကြိမ် ဖြစ်ပြီးလျှင် ဘဝင်တကြိမ်  
 ကျသောအခါ ရူပါရုံနှင့် စက္ခုပသာဒတို့ ၁၇-ချက် ရုပ်သက်  
 စေ၍ ပဌမ ဘဝင်၏ ဘင်နှင့် ပြိုင်၍ ချင်၏။

ဘ	တီ	တီ	န	ဒ	ပ	စ	သံ	ဏ	ဝံ
-	-	-	-	-	-	-	-	-	-
ဇ	ဇ	ဇ	ဇ	ဇ	ဇ	ဇ	ဘ		
-	-	-	-	-	-	-	-		

ပရိတ္တာရုံ

ဇော ကျနိုင်လောက်အောင် အားမရှိသောကြောင့်  
 အတိတဘဝင် ၄-ကြိမ်လွန်မှ ထင်ခြင်းသို့ ရောက် စေ နိုင်  
 သော အာရုံသည် ပရိတ္တာရုံ မည်၏။ ယင်း ဝိထိ၌ ဇောမကျ  
 မှ၍ ဝုဠော နှစ်ကြိမ်-သုံးကြိမ် ကျပြီးနောက် ဘဝင် ကျ၏။

ရူပါရုံနှင့် စက္ခုပသာဒတို့ ရှေးရှုအတူ ဥပါဒ် ကျသည့်မှစ၍ အတိတဘဝင် ၄-ကြိမ် အလွန်တွင် စက္ခု ပသာဒ၌ ရူပါရုံ ထင်ခြင်းသို့ ရောက်သဖြင့် ဘဝဂံစလန၊ ဘဝဂံပစ္ဆေဒ၊ ပဉ္စဒ္ဓာရာဝဇ္ဇန်း၊ စက္ခု ငိုညာဏ်၊ သမ္ပုဋ္ဌိစိုင်း၊ သန္တိရဏ၊ ဝုဠော ၃-ကြိမ်ဖြစ်ပြီးလျှင် ဘဝ ၄-ကြိမ် ကျသည့်အခါ ရူပါရုံနှင့် စက္ခု ပသာဒတို့ ၁၇-ချက် ရုပ်သက်စေ၍ စတုတ္ထဘဝင်၏ ဘင်နှင့်ငြိုင်၍ ချုပ်၏။

တိ	တိ	တိ	တိ	န	ဒ	ပ	စ	သံ	ဏ
—	—	—	—	—	—	—	—	—	—
ဝံ	ဝံ	ဝံ	ဘ	ဘ	ဘ	ဘ			
—	—	—	—	—	—	—			

**အတိ ပရိတ္တာရုံ**

ဝုဠော မဖြစ်နိုင်၊ ဘဝင်သာလှုပ်၍ ချုပ်ခြင်းအနီးသို့ ရောက်သော အာရုံသည် အတိပရိတ္တာရုံ မည်၏။ ဤ ဝီထိဉာဏ် ဘဝင်နှစ်ကြိမ်သာ လှုပ်၏။ ဝီထိစိတ် လုံးဝမဖြစ်၊ ရူပါရုံနှင့် စက္ခု ပသာဒတို့ ရှေးရှု အတူ ဥပါဒ် ကျသည့်မှစ၍ အတိတဘဝင် ဆယ်ကြိမ်အလွန်တွင် စက္ခုပသာဒ၌ ရူပါရုံ ထင်ခြင်း သို့ရောက်သဖြင့် ဘဝဂံစလန နှစ်ကြိမ် ဖြစ်ပြီးနောက် ဝီထိစိတ် မဖြစ်ဘဲ ဘဝင်ဆက်၍ ကျပြီးလျှင် ဘဝင်ငါးကြိမ်ကျပြီး

သည့်အခါ ရူပါရုံနှင့် စက္ခု ပသာဒတို့ ၁၇-ချက် ရုပ်သက်စေ့  
၍ ဘဝင်္ဂလန နောင် ပဉ္စမ ဘဝင်၏ ဘင် နှင့် ပြိုင်၍  
ချုပ်၏။

တီ	တီ	တီ	တီ	တီ	တီ	တီ	တီ	တီ	တီ
—	—	—	—	—	—	—	—	—	—
န	န	ဘ	ဘ	ဘ	ဘ	ဘ			
—	—	—	—	—	—	—			

ဤ ဆိုခဲ့သော နည်းဖြင့် စက္ခု ဒွာရ၌ ဝိသယပဝတ္တိ  
၄-ပါးရှိ၏။ ထို့ အတူ သောတဒွာရ စသည်တို့၌လည်း ဝိသယ  
ပဝတ္တိ ၄-ပါးစီ အသီး-အသီး ရှိ၏။ ယင်းသို့လျှင် ခပ်သိမ်း  
သော အပြား အားဖြင့် ပဉ္စဒွာရ၌ တဒါရမ္မဏ ဝါရ = တ  
ဒါရုံမှာ ချုပ်သော အကြိမ်၊ ဇဝနဝါရ = ဇောမှာ ချုပ်သော  
အကြိမ်၊ ဝုဠောဝါရ = ဝုဠောမှာ ချုပ်သော အကြိမ်နှင့်  
မောသဝါရ = ဝိထိ စိတ် မကျဘဲ ချုပ်သော အကြိမ်ဟူ  
၄-ဝါရ ရှိ၏။

မနောဒွါရ ဝိထိ

မနောဒွါရ၌ အကယ်၍ အာရုံထင်ခဲ့သည် ဖြစ်အံ့၊  
ထိုသို့ ထင်လာပြီးနောက် ဘဝင်္ဂလန၊ မနောဒွါရာဇဇန်း၊  
ဇော ၇-ကြိမ်ကျ၍ အဆုံး၌ တဒါရုံ ၂-ကြိမ်ကျပြီး ဘဝင်

ကျ၏။ ပစ္စုပ္ပန် နိပ္ပန္နရုပ်တို့ ဥပါဒ်ပြီးနောက် အတိတ ဘဝင် တကြိမ် အလွန်တိုင် မနောဒွါရ၌ ထင်ရှားစွာ ထင်လာသော် ဘဝင်စလန၊ ဘဝင်ပစ္ဆေဒ၊ မနောဒွါရာဝဇ္ဇန်း၊ ဇော ၇ ကြိမ်၊ တဒါရုံ ၂-ကြိမ်ဖြစ်ပြီးနောက် ဘဝင် ၄-ကြိမ်မြောက်တွင် နိပ္ပန္နရုပ် အဋ္ဌာရသတို့ ၁၇-ချက် ရုပ်သက်စေ၍ စတုတ္ထ ဘဝင်၏ ဘင်နှင့် ပြိုင်၍ ချုပ်၏။

တီ	န	ဒ	မ	ဇ	ဇ	ဇ	ဇ	ဇ
—	—	—	—	—	—	—	—	—
ဇ	ဇ	ရုံ	ရုံ	ဘ	ဘ	ဘ	ဘ	
—	—	—	—	—	—	—	—	

[ဤတွင် ‘မ’ မှာ မနောဒွါရာဝဇ္ဇန်းကို ဆိုလို၏။ ယင်း အဝိဘူတာရုံ ဝီထိ၌ ဇောကျပြီး အဆုံး၌ ဘဝင် ကျ၏။ တဒါရုံ မကျတော့။ အိပ်မက် မြင်မက်သကဲ့သို့ ကြားသကဲ့သို့ ဖြစ်ရန် အတွက် အဝိဘူတာရုံ တခုခု ထင်လာသော် ဘဝင်စလန၊ ဘဝင်ပစ္ဆေဒ၊ မနောဒွါရာဝဇ္ဇန်း နှစ်ကြိမ်-သုံးကြိမ် ဖြစ်ပြီး နောက် ဘဝင် ဖြစ်ထိုက်သမျှ ဖြစ်၏။]

ဤမနောဒွါရ ဝီထိ၌ ဝီထိစိတ်တို့သည် မနောဒွါရာ ဝဇ္ဇန်း၊ ဇော၊ တဒါရုံ-ဟူ၍ (၃)ပါးသာ ရှိ၏။ စိတ္တုပ္ပါဒ် အားဖြင့်ကား မနောဒွါရာဝဇ္ဇန်း ၁-ပါး၊ ဇော ၇ ပါး၊ တဒါရုံ ၂-ပါးအားဖြင့် (၁၀)ပါးရှိ၏။ အကျယ်အားဖြင့် ကား မနောဒွါရာ ဝဇ္ဇန်း ၁၊ ဇော ၂၉၊ တဒါရုံ ၁၁ ဟူ၍ (၄၁)ပါး အပြားရှိ၏။

### အပ္ပနာ ဇော ဝါရ

အပ္ပနာဇောကျသောအကြိမ်ကို အပ္ပနာဇောဝါရဟု  
 ခေါ်၏။ အပ္ပနာ ဟူသည်မှာ ယှဉ်ဖက်စိတ်ကို အာရုံသို့  
 အပ်နှံတတ် ရှေးရှုတင် တတ်သောကြောင့် ဝိတက်သည်  
 အပ္ပနာ မည်၏။ အာရုံသို့ တင်ပေးခြင်း ကိစ္စ အထူးကြောင့်  
 ဆိုင်ရာ အာရုံ၌ ခိုင်မြဲသော လောကီ-လောကုတ္တရာ ပဌမ  
 ဈာန်စိတ်-စေတသိက်ကို အပ္ပနာမည်သော စေတသိက်နှင့်  
 တကွ ဖြစ်သောကြောင့် တကွဖြစ်ဖက်နည်း အရ အပ္ပနာဟု  
 ခေါ်ဆိုရ၏။ ဆန့်ကျင်ဖက် နိဝရဏတို့မှ ဝေးကွာ၍ ဆိုင်ရာ  
 အာရုံ၌ စွဲမြဲ တည်တန့် ခိုင်မြဲစေခြင်းအားဖြင့် အပ္ပနာ  
 မည်သော ပဌမဈာန်နှင့် အလားတူသောကြောင့် ဒုတိယ  
 ဈာန် တို့သည်လည်း သဒိဿပစာ အားဖြင့် အပ္ပနာဟု  
 ခေါ်၏။

အပ္ပနာ ဇောဝါရ၌ ဉာဏသမ္ပယုတ် ကာမဇော ၈-ခု  
 တို့တွင် အမှတ် မရှိ တခု-ခုသော ဇောသည် ပရိကံ၊  
 ဥပစာ၊ အနုလံ၊ ဂေါတြဘူဟူသော အမည်ဖြင့် ၄-ကြိမ်  
 သို့မဟုတ် ၃-ကြိမ် အစဉ်အတိုင်း ဖြစ်၏။ ထိုဇော ချုပ်  
 ပြီးသည်၏ အခြားမဲ့၌ သိုက်သည်အားလျော်စွာ ၄-ကြိမ်  
 ၅-ကြိမ်မြောက်၌ မဟဂ္ဂုတ်၊ လောကုတ္တရာ အပ္ပနာဇော  
 ၂၆- ပါးတို့တွင် ရူပ၊ အရူပ၊ လောကုတ္တရာ မဂ်-ဖိုလ်  
 တို့အားလျော်စွာ အမှတ်မရှိ တခု-ခုသော အပ္ပနာဇော  
 ဖြစ်ပေါ်လာ၏။

‘ပရိကံ’ = အပ္ပနာဇော ဖြစ် ပေါ် လာ အောင် ပြုသောစိတ်။

ဥပစာ = အပ္ပနာ၏ အနီး၌ ဖြစ်ခြင်း။

အနုလုံ = ရှေးရှေးသော ပရိကံနှင့် နောက်နောက် သော အပ္ပနာတို့အား လျော်စွာပြုခြင်း။

‘ဂေါတြဘူ’ = ကာမ အနွယ် ပုထုဇဉ် အနွယ်ကို နှိပ် စက် လှမ်းမိုး၍ ဖြစ်ခြင်း။

ပထဝီ စသော ကသိုဏ်းကို စီးဖြန်းဖန် များသဖြင့် ဈာန်ရချိန် နီးသော် ပထဝီ ပညတ် အစရှိသော ဆိုင်ရာ အာရုံ တခု-ခု မနောဒွါရ၌ ထင်လာသဖြင့် ဘဝင်္ဂစလန၊ ဘဝင်္ဂပစ္ဆေဒ၊ မနောဒွါရာဝဇ္ဇန်း (ပညာနို့ သူ၌) ပရိကံ၊ ဥပစာ၊ အနုလုံ၊ ဂေါတြဘူဟု ဥပစာရ သမာဓိဇော ၄-ကြိမ် (ပညာထက်သူ၌) ဥပစာ၊ အနုလုံ၊ ဂေါတြဘူ ၃-ကြိမ်- အပ္ပနာ သမာဓိ ဇောဟု ဆိုအပ်သော ဈာန် တကြိမ် ဖြစ်၏။ ထို့နောက် ထိုက်သင့်သမျှ ဘဝင်ခြား၍ ဝိတတ်စသည့် ဈာန် အင်္ဂါကို ဆင်ခြင်သော ပစ္စဝက္ခဏာ ဝီထိများ ထိုက်သည်အား လျော်စွာ ဖြစ်၏။

ဘ    န    ဒ    မ    ဗ    ဥ    န    ဂေါ    ဇ    ဘ  
-    -    -    -    .    .    -    -    .    ..

[ ပ = ပရိကံ, ဥ = ဥပစာ, န = အနုလုံ, ဂေါ = ဂေါတြဘူ, ဈ = ဈာန် ]

ထိုကာမ ဉာဏသမ္ပယုတ် ယုတ် ဇော ၈-ခုတို့တွင် ရှေး  
ပရိကံစသော ကာမဇောသည် သောမနဿ သဟဂုတ်  
ဉာဏသမ္ပယုတ်ဇော ၄-ခုဖြစ်ခဲ့သော် ယင်းဇော၏ အခြား  
မဲ့၌ ဖြစ်သော အပ္ပနာဇောလည်း သောမနဿ သဟဂုတ်  
ဖြစ်သော အပ္ပနာကိုသာ အလို့ရှိအပ်၏။

ရှေးပရိကံစသော ကာမဇောသည် ဥပေက္ခာ သဟ  
ဂုတ် ဉာဏသမ္ပယုတ်ဇော ၄-ခုဖြစ်ခဲ့သော် ယင်း၏ အခြားမဲ့၌  
ဖြစ်သော အပ္ပနာဇောလည်း ဥပေက္ခာ သဟဂုတ် အပ္ပနာ  
ကိုသာ အလို့ရှိအပ်၏။

ထိုသောမနဿ၊ ဥပေက္ခာ စေဒနာလည်း မဟာ  
ကုသိုလ် ဉာဏသမ္ပယုတ် ဇော ၄-ခု၏ အခြားမဲ့၌ ကုသိုလ်  
ဖြစ်သော မဟဂ္ဂုတ် အပ္ပနာ၊ လောကုတ္တရာ အပ္ပနာဇောနှင့်  
အောက်ဖိုလ် ၃-ခု အပေါင်း ဖြစ်၏။

မဟာကြိယာ ဉာဏသမ္ပယုတ် ၄-ခု၏ အခြားမဲ့၌  
ဖြစ်ပါမူ ကြိယာဖြစ်သော မဟဂ္ဂုတ် အပ္ပနာ၊ လောကုတ္တရာ  
အပ္ပနာဇောနှင့် အောက်ဖိုလ် ၃-ခုအပေါင်း ဖြစ်၏။

မဟာကြိယာ ဉာဏ သမ္ပယုတ် ၄-ခု၏ အခြားမဲ့၌  
ဖြစ်ပါမူ ကြိယာဖြစ်သော အပ္ပနာဇောနှင့် အရဟတ္တဖိုလ်  
ဇော ဖြစ်၏။

ပုဏ္ဏဇဗ္ဗိ၊ သေက္ခ ပုဂ္ဂိုလ်တို့အား ကာမတိဟိတ်ဇော  
၄-ခု နောက်မှသာလျှင် အပ္ပနာဇောတို့ ဖြစ်၏။ ရဟန္တာ  
ပုဂ္ဂိုလ်တို့အား ကာမကြိယာ တိဟိတ်ဇော နောက်မှသာ  
လျှင် အပ္ပနာဇောတို့ ဖြစ်၏။



မဟာကုသိုလ် သောမနဿဇော နောက်၌ အပ္ပနာ  
ဇော ၃၂-ပါး

မဟာကုသိုလ် ဥပေက္ခာဇော နောက်၌ အပ္ပနာဇော  
၁၂-ပါး

မဟာကြိယာ သောမနဿဇော နောက်၌ အပ္ပနာ  
ဇော ၈-ပါး

မဟာကြိယာ ဥပေက္ခာဇော နောက်၌ အပ္ပနာဇော  
၆-ပါး

### တဒါရုံ နိယမ

အလုံးစုံသော ပဉ္စဒ္ဓါရ၊ မနောဒ္ဓါရတို့၌လည်း အလို  
မရှိအပ်သော အနိဋ္ဌာရုံ၌ အကုသိုလ် ဝိပါက် ဖြစ်သော  
ပဉ္စဝိညာဏ်၊ သမ္ပုဋ္ဌိစိုင်း၊ သန္တိရဏ၊ တဒါရုံတို့ ဖြစ်၏။ အလို  
ရှိအပ်သော ဣဋ္ဌာရုံ၌ ကုသိုလ် ဝိပါက်ဖြစ်သော ပဉ္စဝိညာဏ်  
သမ္ပုဋ္ဌိစိုင်း၊ သန္တိရဏ၊ တဒါရုံတို့ ဖြစ်၏။ အလွန် အလိုရှိ  
အပ်သော အတိဣဋ္ဌာရုံ၌ သောမနဿ သဟဂုတ် သန္တိရဏ၊  
တဒါရုံတို့သာ ဖြစ်၏။

ထိုတွင် သောမနဿ သဟဂုတ် ကြိယာဇော အဆုံး၌  
သောမနဿ သဟဂုတ် တဒါရုံတို့သာ ဖြစ်၏။ ဥပေက္ခာ  
သဟဂုတ် ကြိယာဇော အဆုံး၌လည်း ဥပေက္ခာ သဟဂုတ်  
တဒါရုံတို့သာ ဖြစ်၏။

ဒေါမနဿ သဟဂုတ် ဇော၏ အဆုံး၌ တဒါရုံနှင့်  
 ဘဝင် တို့သည် ဥပေက္ခာ သဟဂုတ် တို့သာ ဖြစ်၏။ ထို့  
 ကြောင့် သောမနဿ ပဋိသန္ဓေ နေသူအား ဒေါမနဿ သဟ  
 ဂုတ် ဇောအဆုံး၌ တဒါရုံ မဖြစ်၊ ထိုအခါ ရှေးအခါ အမှတ်  
 မထင် လေ့ကျက်ခဲ့ဘူးသည့် တခုခုသော ကာမအာရုံကို အာရုံ  
 ပြု၍ ဥပေက္ခာ သဟဂုတ် သန္တီရဏ ဖြစ်၏။ ယင်းအာဂန္တုက  
 ဘဝင်စိတ်ကို အနန္တရ ပစ္စည်း ပြု၍ သောမနဿ ဘဝင်သာ  
 ဖြစ်၏ဟု ဆရာတို့ဆိုကြ၏။ ထို့အတူ ကာမ ဇော၏ အဆုံး၌  
 ကာမသတ္တဝါတို့အား အာရုံဖြစ်သော ကာမ တရား တို့သာ  
 လျှင် တဒါရုံကို အလိုရှိအပ်၏။

ကာမဇော, ကာမ သတ္တဝါ, ကာမ အာရုံဟု အင်္ဂါ  
 ၃-ရပ်ဖြင့် သတ်မှတ်ခြင်း ရှိပါသော် ဝိဘူတာရုံနှင့် အဟိ  
 မဟန္တာရုံ၌ တဒါရုံကျ၏။ တဒါရုံ ဟူသည်ကား သန္တီရဏ  
 ၃-ပါး, မဟာဝိပါက် ၈-ပါးအားဖြင့်(၁၁)ပါးသော တရား  
 တို့ဖြစ်၏။ ကာမဘုံသား တို့၏ ပဋိသန္ဓေ စိတ်များသာ ဖြစ်  
 သောကြောင့် ကာမဘုံသားများသာ တဒါရုံကျနိုင်၏။

ဇော နိယာမ

ဇော ၅၅-ပါးတို့တွင် ကာမဇော ဝိထိ၌ ကာမ ဇော  
 တို့သည် ၇-ကြိမ်- ၈-ကြိမ် စောနိုင်-ကျနိုင်၏။ သေခါနီး၍

ရုပ်အားနည်းသောအခါမျိုး၌ မှီရာ ဝတ္ထုရုပ် လွန်စွာ အား  
 နည်းသောကြောင့် ဇော ၅-ကြိမ်သာ စောနိုင်၏။ မြတ်စွာ  
 ဘုရား၏ ရေမီး အစုံ-အစုံ စသော တန်ခိုးပြာဋိဟာပြုသော  
 အခါ စသည်တို့၌ အလျင်အမြန် ဖြစ်သောကြောင့် ပစ္စဝက္ခ  
 ဏာဇော ၄-၅-ကြိမ် စော၏။ အစပဌမ ကမ္မဋ္ဌာန်းစီးဖြန်း  
 ခြင်းရှိသော အာဒိကမ္မိက ပုဂ္ဂိုလ်အား ရှေးဦးစွာ ဖြစ်သော  
 အပ္ပနာ၌ မဟဂ္ဂုတ်ဇောတို့ တကြိမ်သာ စော၏။ အဘိညာဉ်  
 ဇောတို့ကား အမြဲပင် တကြိမ်သာ ဇော၏ ဆိုဇော ချုပ်ပြီး  
 နောက်မှ ဘဝင်ကျ၏။

မဂ်စိတ် ၄-ပါးသည်ကား စိတ္တက္ခန္ဓာ စာချက် ရှိ၏။  
 ထို့နောက် ဖိုလ်စိတ် နှစ်ကြိမ်-သုံးကြိမ်တို့ ဆိုက်သည် အား  
 လျော်စွာ ဖြစ်ပြီးနောက် ဘဝင် ကျ၏။ နိရောဓသမာပတ်  
 ဝင်စားသောအခါ စိတ်-စေတသိက်တို့ မချုပ်မီ ရှေးအဖို့၌  
 နေဝသညာ နာသညာ ယတန ကုသိုလ် ကြိယာဇော နှစ်  
 ကြိမ်စီ ဖြစ်ပြီး နောက်မှ စိတ်-စေတသိက်တို့ မဖြစ်ဘဲ ချုပ်  
 ၏။ နိရောဓ သမာပတ်မှ ထသော အခါအနာဂါမိ ဖိုလ်ဇော  
 နှင့် အရဟတ္တဖိုလ်ဇောသည် အနာဂါမိ ရဟန္တာ ပုဂ္ဂိုလ်တို့၌  
 ထိုက်သည် အားလျော်စွာ တကြိမ် ဖြစ်၍ ချုပ်ပြီးသော်  
 ဘဝင်ကျ၏။

အလုံးစုံသော ဈာနသမာပတ်ကို ပီသိတို့၌ ဘဝင်၏ အ  
 လျဉ်ကဲ့သို့ ဝီထိကို မှတ်ခြင်းမရှိ။ ထို့ကြောင့် ဝီထိစိတ် အ  
 များ ရ၏။

ကာမ ဇောတို့သည် ၇-ကြိမ် စော၏။

မဂ် ဇောသည် တကြိမ်သာ စော၏။  
 အဘိညာဉ် ဇောလည်း တကြိမ်သာ စော၏။  
 ကြွင်းသော ဈာန သမာပတ်၊ ဖလသမာပတ် ဇောတို့  
 ကား အကြိမ် များစွာ စော၏။

ပုဂ္ဂလ ဘူမိ ဘေဒ

ဒွိဟိတ်နှင့် အဟိတ် ပုဂ္ဂိုလ်တို့သည် ကြိယာ ဇောနှင့်  
 အပ္ပနာဇောကို မရကြ။

ထို့အတူ ဒွိဟိတ်၊ သုဂတိ အဟိတ် ပုဂ္ဂိုလ် တို့သည်  
 ဉာဏသမ္ပယုတ် ဝိပါက်စိတ်ကို မရကြ။

ဒုဂ္ဂတိ အဟိတ် ပုဂ္ဂိုလ်ကား မဟာဝိပါက် ဉာဏသမ္ပ  
 ယုတ်-ဝိပူယုတ်တို့ကို မရ။

တိဟိတ်တို့တွင် ရဟန္တာပုဂ္ဂိုလ်တို့အား ကုသိုလ်ဇော၊  
 အကုသိုလ်ဇောတို့ကို မရကြ။

ထို့အတူ သေက္ခပုထုဇဉ်တို့အား ကြိယာဇောမစော။  
 သေက္ခ တို့အား ဒိဋ္ဌိဂတ သမ္ပယုတ် ခုစိက်စွာ ဇော  
 မစော။

အနာဂါမ် ပုဂ္ဂိုလ် တို့အား ဒေါသမူ ဇော မစော၊  
 သောက္ခဏရာ ဇောတို့သည် ထိုက်သည်အားချော်စွာ အရိ  
 ယာ ပုဂ္ဂိုလ်တို့အား အသီး-အသီး စော၏။

ရဟန္တာတို့ ရသော စိတ် ၄၄-ပါး။  
 သေက္ခတို့ ရသော စိတ်-၅၆-ပါး။

ကြင်းသော ပုဂ္ဂိုလ်တို့ ရသော စိတ်ကား ၅၄-ပါး။  
ကာမ ဘုံ၌သာလျှင် စိတ်အားလုံးတို့ကို ထိုက်သည့်  
လျော်စွာ ရကြ၏။

ရူပဘုံ၌ကား ဒေါသဇောနှင့် တဒါရုံ ၁၁-ပါးကြ၌  
သော စိတ်တို့ကို ရ၏။

အရူပဘုံ၌ သောတာပတ္တိ မဂ်၊ ရူပစိတ်၊ ဟသိတုပ္ပာဒ်  
နှင့် အောက်ဖြစ်သော အရူပ စိတ် တို့ကို ကြည့်၍ ကျန်သော  
စိတ်တို့ကို ရ၏။

ခပ်သိမ်းသော ကာမ၊ ရူပ၊ အရူပဘုံတို့၌ အကြင်  
ပသာဒ ချို့တဲ့၏။ ထိုချို့တဲ့သည့် ပသာဒ၌ ဖြစ်သော စိတ်  
တို့ကို မရကြ။

အသညသတ် သတ္တဝါများ အခါခပ်သိမ်း စိတ်ဖြစ်  
ခြင်းမရှိကြ။

ကာမဘုံ၌	ဝီထိစိတ်	၈၀
ရူပဘုံ၌	ဝီထိစိတ်	၆၄
အရူပဘုံ၌	ဝီထိစိတ်	၄၂

ဤတွင် ဗုဒ္ဓအဘိဓမ္မာချုပ် ဝီထိပိုင်း ပြီးပါပြီ။

## ၅- ဝီထိမုတ်ပိုင်း

‘ဝီထိမုတ်ပိုင်း’ ဟူသည်မှာ ဝီထိစိတ်တို့မှ လွတ်သော အပိုင်း ဖြစ်၏။ ယင်းကို ဘုံပိုင်းဟုလည်း ခေါ်ကြ၏။ အကြောင်းကား ဤအပိုင်းတွင် ၃၁-ဘုံ အကြောင်း ပါဝင် သောကြောင့် ဖြစ်၏။ ရှင်အနုရုဒ္ဓါသည် ဤဝီထိမုတ်ပိုင်းကို အကြောင်းအရာ လေးပါးစီပါဝင်သော စတုက္ကလေးပါးဖြင့် စုပေါင်းထား၏။ ယင်းလေးပါးမှာ ဘူမိ စတုက္က၊ ပါ သန္ဓေ စတုက္က၊ ကမ္မ စတုက္ကနှင့် မရဏပုတ္တိ စတုက္ကဖြစ်၏။

## ၁-ဘူမိ စတုက္က

‘ဘူမိ စတုက္က’ = ဟူသည်မှာ ဘုံလေးမျိုး ဖြစ် ၏။ ဘုံဆိုမှာ သတ္တဝါတို့ဖြစ် ရာ-နေရာ အရပ်တည်း။ ယင်း ဘုံသည် အပါယ်ဘုံ၊ ကာမ သုဂတိဘုံ၊ ရူပ ဘုံ၊ အရူပ ဘုံအားဖြင့် လေးပါး အပြား ရှိ၏။

၁-အပါယ်ဘုံ = ချမ်းသာဖြစ်ကြောင်းကုသိုလ်  
 ကောင်းမှုမှ ကင်းသောနေရာ  
 ဖြစ်၏။ ထိုတွင် ကုသိုလ်  
 ကောင်းမှု ပြုခွင့် မရသတို့  
 နေကြ၏။ ယင်း အပါယ်ဘုံ  
 သည် ငရဲ ဘုံ၊ တိရစ္ဆာန်ဘုံ  
 ပြိတ္တာဘုံနှင့် အသုရကာယ်  
 ဘုံတို့ဖြစ်၏။

(က) ငရဲဘုံ = ချမ်းသာသုခ မရှိသော သူတို့  
 ၏ နေရာ အရပ် ဖြစ်၏။ ထို  
 ငရဲ ဘုံတို့မှာ သိဉ္ဇိုင်း၊ ကာဠ  
 သုတ်၊ သံဃတ၊ ဇာလရောရု  
 ဝ၊ ဓူမ ရောရုဝ၊ တာပန၊  
 ပတာပနနှင့် အဝိစိတို့ ဖြစ်ကြ  
 ၏။ ထိုငရဲတို့သည် ယူဇနာ  
 နှစ်သိန်း လေးသောင်း အထက်  
 ရှိသော မြေကြီး အောက်၌  
 တည်ရှိ၏။

(ခ) တိရစ္ဆာန်ဘုံ = ဖိလဝ-အလျားလိုက် သွား  
 သော သတ္တဝါတို့၏ နေရာ  
 အရပ်ကို တိရစ္ဆာန် ဘုံဟု  
 ခေါ်၏။ ထိုသတ္တဝါတို့သည်  
 လူကဲ့သို့ မတ်မတ် မသွား၊

အလျားလိုက် သွား၏။ ဘုံ သိခြားမရှိ၊ တိရစ္ဆာန်အများ စုဝေးနေရာ အရပ်သည်ပင် တိရစ္ဆာန်ဘုံ ဖြစ်၏။

(ဂ) ပြိတ္တာဘုံ = ချမ်းသာ သုခ အပေါင်းမှ ဝေးခသာ အရပ်သို့ ရောက် သော သူတို့၏ နေရာ အရပ် ကို ပြိတ္တာဘုံဟု ခေါ်၏။ ထို သူတို့ နေရာဖြစ်သော တော တောင် မြစ် ချောင်း သို့သော် စသော အရပ်ပင် ပြိတ္တာဘုံ ဖြစ်၏။

(ဃ) အသုရကာယ်ဘုံ = အစိုးရမှု ခြူးတူး ပျော်ပါး မှ စသည်တို့ဖြင့် နတ်များ ကဲ့သို့ မတောက်ပ နိုင်သော ကြောင့် အသုရာမည်၏။ ထို သူတို့၏ အပေါင်းသည် အ သုရကာယ် မည်၏။ နေရာ ဘုံ သီးခြား မရှိ၊ အသုရာ အပေါင်းတို့ နေရာ ကိုပင် အသုရကာယ်ဘုံဟု ခေါ်၏။



၂-ကာမ သုဂတိဘုံ = ရောက် ထိုက် သော ဘုံဘဝ ကို ဂတိဟု ခေါ်၏။ ထိုက် သည် အားလျော်စွာ စည်း စိမ် ခံစားရသော ဘုံဘဝ သည် သုဂတိမည်၏။ ကာမ တဏှာနှင့် တဏှာဖြစ်သော သုဂတိ ပင်တည်း။ ယင်းဘုံ မှာ ၇-ပါး အပြားရှိ၏။

(က) လူ့ဘုံ = မနုဿ လူသားတို့ နေရာ အရပ်၊ ကမ္ဘာဦးအခါ မဟာ သမ္မတမင်း မနု၏ သားမြေး များဖြစ်၍ မနုဿ ခေါ်၏။

(ခ) စာတု မဟာရာဇ်ဘုံ = နတ်မင်းကြီး ၄-ပါးတို့ ကြီး စိုးရာ နေရာအရပ်၊ ထိုနတ် မင်းကြီး လေးဦးမှာ ဧတရဋ္ဌ၊ စိရုဋ္ဌက၊ ဝိရူပဏ္ဍနှင့် ကုဓေရ တို့ဖြစ်၏။

(ဂ) တာဝတိံသာဘုံ = မာဃ လူလင် အမှူးရှိသော လူ ၃၃-ယောက်တို့ နတ်ဖြစ် ပြီး နေရာဖြစ်၍ တာဝတိံ သာဟု ခေါ်ခြင်းဖြစ်၏။

(ဃ) ယာမာဘုံ = နတ်ချမ်းသာသို့ ကောင်းစွာ ရောက်သူများနေရာ။

(င) တုသိတာဘုံ = နှစ်သက် ရှင်လန်း ခြင်းသို့ ရောက်နေကြသော နတ်များ နေရာ။

(စ) နိမ္မာနရတိဘုံ = ကိုယ်တိုင် ဇနီး ဆင်း သည့် စည်းစိမ်၌ မွေ့လျော်သော နတ်များနေရာ။

(ဆ) ပရနိမ္မိတ ဝသဝပ္ပိဘုံ = သူတပါး ဇနီး ဆင်း သော အာရုံ၌ မိမိ အလိုကို လိုက် စေနိုင်သောနတ်များနေရာ။

[အပါယ် ၄-ဘုံ၊ ကာမသုဂတိ ၇-ဘုံအားဖြင့် (၁၁) ဘုံသည် ကာမ ဆဲတဘုံ မည်၏။]

၃ - ရူပဘုံ = ရူပ ဗြဟ္မာ တို့၏ နေရာသည် ရူပဘုံ မည်၏။ ထို ဘုံတို့မှာ ပဌမဈာန် ၃-ဘုံ၊ ဒုတိယဈာန် ၃-ဘုံ၊ တတိယဈာန် ၃-ဘုံနှင့် စတုတ္ထဈာန် ၇-ဘုံ အားဖြင့်(၁၆) ဘုံ ရှိ၏။

(ဇ) ပဌဈာန် ၃-ဘုံမှာ ဗြဟ္မ ပါရိသဇ္ဇာ၊ ဗြဟ္မ ပုရော ဟိကာ၊ မဟာ ဗြဟ္မာ ဖြစ်၏။

(ဈ) ဒုတိယဈာန် ၃-ဘုံမှာ ဝရိတ္တာဘာ၊ အပ္ပ မာဏာဘာနှင့် အာဘဿရာ ဖြစ်၏။

(ဂ) တတိယဈာန် ၃-ဘုံမှာ ပရိတ္တာ သုဘာ၊ အပ္ပမာဏ သုဘာနှင့် သုဘကိဏှာ ဖြစ်၏။

(ဃ) စတုတ္ထဈာန် ၇-ဘုံမှာ ဝေဟပ္ပိလိ၊ အသညသတ်နှင့် သုဒ္ဓါဝါသ ၅ ဘုံတို့ ဖြစ်၏။ သုဒ္ဓါဝါသ ၅ ဘုံမှာ အဝိဟာ၊ အတပ္ပါ၊ သုဒဿာ၊ သုဒဿနှင့် အက နိဋ္ဌာတို့ ဖြစ်၏။

၄ - အရူပဘုံ = ရုပ်မရှိ၊ နာမ်သာ ရှိသော ဗြဟ္မာတို့နေရာ၊ စင်စင်ဘုံ မရှိ၊ ဟင်းလင်းပြင် အာကာသ ကောင်းကင်ကိုပင် တင်စားချက်ဖြင့် ဘုံဟုခေါ်ခြင်း ဖြစ်၏။ ယင်းဘုံမှာ အာကာသနဉ္စာ ယတနဘုံ၊ ဝိညာဘုံ၊ ဝိညာဏ ဉ္စယတနဘုံ၊ အာကိဉ္စ ညာယတန ဘုံနှင့် နေဝသညာ နာသညာ ယတနဘုံဟု (၄)ပါးအပြားရှိ၏။

သုန္ဒရီဝ်သ ၅-ဘုံ၌ ပုထုဇဉ်၊ သောတာပန်၊ သကဒါဂ်ဇ ပုဂ္ဂိုလ်တို့ အခြင်း ခပ်သိမ်း မရ-မရောက်နိုင်၊ အသညသတ်ဘုံ၊ အပယ်ဘုံတို့၌ အရိယာပုဂ္ဂိုလ်တို့မဖြစ်ကြကြောင်း သော ဘုံတို့၌ကား အရိယာ၊ ပုထုဇဉ် ပုဂ္ဂိုလ်တို့ ထိုက်သည် အားလျော်စွာ ဖြစ်ကြ၏။

၂-ပဋိသန္ဓေ စတုက္က

‘ပဋိသန္ဓေ စတုက္က’

- ဟူသည်မှာ ပဋိသန္ဓေ လေးမျိုးပင် ဖြစ်၏။ ယင်းတို့မှာ အပါယ် ပဋိသန္ဓေ၊ ကာမသုကတိ ပဋိသန္ဓေ၊ ရူပပဋိသန္ဓေ နှင့် အရူပ ပဋိသန္ဓေတို့ ဖြစ်၏။

(၁) အပယ်ပဋိသန္ဓေ - အကုသိုလ်ဝိပါက် ဥပေက္ခာ သဟဂုတ် သန္တိရဏ စိတ်သည်အပယ် ၄-ဘုံ၌ သက်သော အခိုက်တွင် ပဋိသန္ဓေ စိတ်ဖြစ်၏။ ဘဝ၏ အဆုံး စုံတိသော အခါ ခုတိစိတ် ဖြစ်၏။

(၂) ကာမသုကတိပဋိသန္ဓေ— အဟိတ် ကုသိုလ် ဝိပင်္ဂါကံ ဥပေက္ခာ သဟဂုတ် သန္တိရဏ စိတ်သည် ကာမသုကတိဘုံ၌ ပသန္ဓေအခါ မျက်စိ ဖသည့် အင်္ဂါချွတ်ယွင်းသော ဇစ္စန္ဓ မူဂ္ဂိုလ်နှင့် ဝိနိပါတိ ခေါ် ဘုမ္မစိုးနတ်တို့၏ ပဋိသန္ဓေ၊ ဘဇင်၊ စုတိ ကိစ္စ ဖြစ်၏။ မဟာ ဝိပင်္ဂါကံစိတ် ၈-ခုတို့သည် အလုံးစုံ ကာမသုကတိဘုံ၌ ပဋိသန္ဓေ၊ ဘဇင် စုတိ ကိစ္စတို့၏ အစွမ်းဖြင့် ဖြစ်၏။

[အပါယ် ပဋိသန္ဓေ ၁-ပါး၊ ကာမသုကတိ ပဋိသန္ဓေ ၉-ပါးအားဖြင့် (၁၀) ပါးကို ကာမ ပဋိသန္ဓေဟု ခေါ်၏။] ထို့တွင် အပါယ် ၄-ဘုံသား၊ လူ၊ ဝိနိပါတိက၊ အသုရာတို့၏ အသက် အပိုင်း အခြား မရှိ။

‘စတုမဟာရာဇ်’ — နတ်တို့၏ အသက်သည် နတ်တို့၏ အရေအတွက် အားဖြင့် အနှစ် (၅၀၀) ဖြစ်၏။ လူတို့အရေအတွက် ဖြင့်ကား အနှစ် ၉-သန်းရှိ၏။

‘ထာဝတီ’ သာ’ — နတ်တို့ ၏ အသက်သည်  
ဇာတု မဟာရာဇ် နတ်တို့၏  
အသက်ထက် ၄-ဆ ဖြစ်၏။

‘ယာမာ’ နတ်တို့၏ — အသက်သည် ထာဝတီ သာ  
နတ် တို့ ၏ အသက်ထက်  
၄-ဆ ဖြစ်၏။

‘တုသိတာ’ နတ်တို့၏ — အသက်သည် ယာမာ နတ်  
တို့၏ အသက်ထက် ၄-ဆ  
ဖြစ်၏။

‘နိမ္မာနရတီ’ နတ်တို့၏ — အသက်သည် တုသိတာနတ်  
တို့၏ အသက်ထက် ၄-ဆ  
ဖြစ်၏။

‘ပရနိမ္မိတ ဝသဝဘုံ’ — နတ် တို့ ၏ အသက်သည်  
နိမ္မာနရတီ နတ်တို့၏အသက်  
ထက် ၄-ဆ ဖြစ်၏။

(၃) ရူပ ပဋိသန္ဓေ — ပဌမဈာန် ဝိပဿနာသည်  
ပဌမ ဈာန်ဘုံ၌ ပဋိသန္ဓေ၊  
ဘဝင်စုတိ ဖြစ်၏။ ထို့အတူ  
ဒုတိယဈာန် ဝိပဿနာနှင့်  
တတိယဈာန် ဝိပဿနာ  
သည် ဒုတိယ ဈာန်ဘုံ၌  
ပဋိသန္ဓေ၊ ဘဝင်၊ စုတိဖြစ်၏။

စတုတ္ထဈာန် ဝိပင်္ဂါနိ စိတ်  
သည် ဓာတိယဈာန်ဘုံ၌၎င်း  
ပဉ္စမဈာန်ဘုံ၌၎င်း ပဋိသန္ဓေ  
ဘဝင်၊ စုတိစိတ် ဖြစ်၏။

အသညသတ် ပုဂ္ဂိုလ်တို့ကား ရုပ်ဖြင့်သာ ပဋိသန္ဓေနေ  
ကြ၏။ ပဝတ္တိအခါ၊ စုတိသောအခါ၌လည်း ရုပ်ဖြင့်သာလျှင်  
ဖြစ်၍ ချုပ်၏။

ယင်းသို့လျှင် ရူပ ပဋိသန္ဓေသည် ၆-ပါး အပြားရှိ၏။  
ထိုတိုင်—

‘ဗြဟ္မာပါရိသဇ္ဇ’ - ဗြဟ္မာတို့၏ အသက်သည်  
အသင်္ချေယျ ကပ်၏ သုံးပုံ—  
တပုံ ဖြစ်၏။

‘ဗြဟ္မာပုရောဟိတ’ - ဗြဟ္မာ တို့၏ အသက်သည်  
အသင်္ချေယျကပ်၏ထက်ဝက်  
ဖြစ်၏။

‘မဟာဗြဟ္မာတို့၏’ - အသက်သည် အသင်္ချေယျ  
တကပ် ဖြစ်၏။

‘ပရိတ္တာ’ ဗြဟ္မာတို့၏ - အသက်သည် မဟာ ကပ်  
၂-ကပ် ဖြစ်၏။

- 'အပ္ပမာဏာဘာ' -- ဗြဟ္မာတို့၏ အသက်သည် မဟာကပ် ၄-ကပ် ဖြစ်၏။
- 'အာဘဿရာ' -- ဗြဟ္မာတို့၏ အသက်သည် မဟာကပ် ၈-ကပ် ဖြစ်၏။
- 'ပရိတ္တသုဘာ' -- ဗြဟ္မာတို့၏ အသက်သည် မဟာကပ် ၁၆-ကပ်ဖြစ်၏။
- 'အပ္ပမာဏသုဘာ' -- ဗြဟ္မာတို့၏ အသက်သည် မဟာကပ် ၃၂-ကပ် ဖြစ်၏။
- 'သုဘကိဏ္ဍ' -- ဗြဟ္မာတို့၏ အသက်သည် မဟာကပ် ၆၄-ကပ်ဖြစ်၏။
- 'ဧဟပ္ပိလ်, အသည်သတ်' ဗြဟ္မာတို့၏ အသက်သည် မဟာကပ် ၅၀၀- ဖြစ်၏။
- 'အဝိဟာ' - ဗြဟ္မာတို့၏ အသက်သည် မဟာကပ် တထောင်ဖြစ်၏။
- 'အဓပ္ပါ' - ဗြဟ္မာတို့၏ အသက်သည် မဟာကပ် ၂-ထောင်ဖြစ်၏။
- 'သုဒဿာ' -- ဗြဟ္မာတို့၏ အသက်သည် မဟာကပ် ၄-ထောင်ဖြစ်၏။
- 'သုဒဿီ' -- ဗြဟ္မာတို့၏ အသက်သည် မဟာကပ် ၈-ထောင်ဖြစ်၏။



‘အကနိဋ္ဌာ’

ဗြဟ္မာတို့၏ အ သက် သည်  
မ ဟာ ကပ် တ သောင်း  
ခြောက်ထောင် ဖြစ်၏။

(၄) အရူပ ပဋိသန္ဓေ = ပဌမ အရူပ စသော ဝိပါက်  
စိတ်တို့သည် ပဌမ အရူပ  
စသောတို့တို့၌ အစဉ်အတိုင်း  
ပဋိသန္ဓေ၊ ဘဝင်၊ စုတိ စိတ်  
တို့ဖြစ်၏။ ထိုတွင်—

‘အာကာသာနုဉ္ဇာယတန’

ဗြဟ္မာတို့၏ အ သက် သည်  
မ ဟာ ကပ် ၂- သောင်း  
ဖြစ်၏။

‘ဝိညာဏုဉ္ဇာယတန’

ဗြဟ္မာတို့၏ အ သက် သည်  
မ ဟာ ကပ် ၄- သောင်း  
ဖြစ်၏။

‘အာကိဉ္ဇညာယတန’

ဗြဟ္မာတို့၏ အ သက် သည်  
မ ဟာ ကပ် ၆- သောင်း  
ဖြစ်၏။

‘ဒနဝသညာ နာသညာယတန’

ဗြဟ္မာတို့၏ အ သက် သည်  
မ ဟာ ကပ် ၈- သောင်း  
ဖြစ်၏။

ကပ် (ကပ္ပ) သည် အန္တရာယ်ကပ်, အသင်္ချေယျကပ်နှင့် မဟာကပ်ဟူ၍ ၃-ပါးရှိ၏။ ထိုတွင်—

‘အန္တရကပ်’

အပိုင်း အခြားကား လူတို့ အသက် ၁၀— နှစ်တမ်းမှ အသင်္ချေယျတိုင် တက် ကပ် နှင့် အ သ ချေယျ တမ်း မှ ၁၀-နှစ်တမ်းတိုင်း ဆုတ်ကပ် အားဖြင့် နှစ်ပါး စုပေါင်း ကာလ ဖြစ်၏။ ယင်းတက် ကပ်, ဆုတ်ကပ် နှစ်ရပ်ပေါင်း ကို အန္တရကပ်ဟု ခေါ်၏။

‘အသင်္ချေယျကပ်’

အန္တရကပ်ပေါင်း ၆၄-ကပ် တနည်း ၂၀-သည် အသင်္ချေ ယျကပ် မည်၏။

‘မဟာကပ်’

အသင်္ချေယျကပ် ၄- ကပ် အပေါင်းသည် မဟာ ကပ် မည်၏။

၃-ကမ္မ စတုက္က

ကံသည် ကိစ္စ၏ အစွမ်းဖြင့် ၄-ပါး, အကျိုးပေးစဉ် ဖြင့် ၄-ပါး, အကျိုးပေး ရာ ကာလဖြင့် ၄-ပါး, အကျိုးပေး ရာဌာနဖြင့် ၄-ပါး၊ ယင်းသို့လျှင် လေးမျိုးစီ ၄-ပါး အပြား ရှိ၏။

၁-ကိစ္စ၏ အစွမ်းဖြင့် ကံလေးပါးမှာ ဖြစ်စေတတ်သော ဇနကကံ၊ ကုညီ ထောက်ပံ့စေတတ်သော ဥပတ္တမ္ဘကကံ၊ ကပ်၍ နှိပ်စက်တတ်သော ဥပပိဋ္ဌကကံနှင့် ကပ်၍ ဖြတ်တတ်သော ဥပသာတကကံ ဖြစ်၏။

၂-အကျိုးပေးစဉ်ဖြင့် ကံ ၄-ပါးမှာ ကံတပါး မဘား ဖြစ်နိုင်အောင် ကြီးလေးသော ဂရုကံ၊ သေခါနီး ကလေဉ္စ ပြုသော အာသန္နကံ၊ အဖန်ဖန် ဆည်းပူး လေ့ကျက်သော အာဓိဏ္ဏကံနှင့် ပြုပြီးသောကြောင့်သာလျှင် ကံမည်သော ကဋ္ဌတ္တာကံ ဖြစ်၏။

၃-အကျိုးပေးရာကာလဖြင့် ကံ ၄-ပါးမှာ မျက်မှောက် ဘဝ၌ ခံစားရသည့် အကျိုးကို ပေးသော ဒိဋ္ဌဓမ္မ ဝေဒနိယကံ ဒုတိယဘဝ၌ ခံစားရသည့် အကျိုးကို ပေးသော ဥပပဇ္ဇ ဝေဒနိယကံ၊ ဘဝ အဆက်ဆက်၌ ခံစားရသည့် အကျိုးကို ပေးသော အပရာ ပရိယ ဝေဒနိယကံနှင့် အကျိုးပေးခွင့် မရ၍ လုံးဝ အကျိုး မပေးသော အဟောသိကံ ဖြစ်၏။

၄-အကျိုးပေးရာဌာနဖြင့် ကံ ၄-ပါးမှာ အကုသိုလ်ကံ၊ ကာမာဝစရ ကုသိုလ်ကံ၊ ရူပါဝစရ ကုသိုလ်ကံဖြစ်၏။  
ထိုတိုင်-

(က) အကုသိုလ်ကံမှာ သူ့အသက် သတ်ခြင်း၊ သူ့ဥစ္စာ ခိုးယူခြင်း၊ ကာမဂုဏ်တို့၌ မှောက်မှား သွန်ကြားခြင်း ဟူသော ကာယကံ ၃-ပါး၊ မဟုတ် မမှန် ပြောဆိုခြင်း၊ သူနှစ်ယောက်တို့ အချစ်ပျက်အောင် ရန်တိုက်ခြင်း၊ ကြမ်းတမ်းသော စကားပြောဆိုခြင်းနှင့် သိမ်ဖျင်းသော စကား ပြောဆိုခြင်း ဟူသော ဝစီကံ ၄-ပါး၊ သူ့ဥစ္စာကို မိမိသို့

ညွတ်စေခြင်း၊ သူတပါး ပျက်စီးရန် လိုသားခြင်းနှင့် အယူဝါဒ မှားယွင်းခြင်း ဟူသော မနောကံ ၃-ပါး ဖြစ်၏။  
ထိုတိုင်-

သူ့အသက် သတ်ခြင်း၊ ကြမ်းတမ်းသော စကားပြောခြင်း၊ သူတပါး ပျက်စီးအောင် လိုလား တောင့်တခြင်း ၃-မျိုးမှာ ဒေါသမှု စိတ်ကြောင့်ဖြစ်၏။

ကာမဂုဏ်တို့၌ မှောက်မှား လွန်ကြားခြင်း၊ သူ့ဥစ္စာကို မိမိသို့ ညွတ်စေခြင်း၊ အယူဝါဒ မှားယွင်းခြင်း ၃-မျိုးမှာ လောဘမှု စိတ်ကြောင့် ဖြစ်၏။

သူ့ဥစ္စာခိုးခြင်း၊ မဟုတ် မမှန် ပြောဆိုခြင်း၊ သူ့နှစ်ယောက်တို့ အချစ်ပျက်အောင် ရန်တိုက်ခြင်း၊ သိမ်ဖျင်းသော စကား ပြောခြင်း ၄-မျိုးမှာ လောဘမှု၊ ဒေါသမှု နှစ်ပါးတို့ကြောင့် ဖြစ်၏။

[အကုသိုလ်ကံ အရာ၌ မောဟလည်း အမြဲပါ၏။ သို့ရာတွင် မောဟသည် အကုသိုလ် အလုံးစုံနှင့် ဆက်ဆံသောကြောင့် အထူး မဆိုးခြင်း ဖြစ်၏။]

(ခ) ကာမာဝစရ ကုသိုလ်ကံသည် ကာယကံ၊ ဝစီကံ၊ မနောကံအားဖြင့် ၃-ပါး၊ ဒါန၊ သီလ၊ ဘာဝနာအားဖြင့် လည်း ၃-ပါးရှိ၏။ စိတ္တုပ္ပါဒ် အစွမ်းဖြင့်ကား ၈-ပါးရှိ၏။ ဒါန၊ သီလ စသည် အစွမ်းဖြင့်ကား ဆယ်ပါး အပြားရှိ၏။

- (၁) ဒါန = ပေးကမ်းလှူဒါန်းခြင်း၊
- (၂) သီလ = ကာယကံ, ဝစီကံကို စောင့်ထိန်းခြင်း၊
- (၃) ဘာဝနာ = ကုသိုလ်တရားကို တိုးပွားစေခြင်း၊
- (၄) အပစာယန = ရှိသေထိုက်သူကို ရှိသေခြင်း၊
- (၅) ဝေယျာဝစ္စ = ကောင်းမှုကို ဆောင်ရွက်ခြင်း၊
- (၆) ပတ္တိဒါန = ကုသိုလ် အတ္တိကို အမျှပေးဝေခြင်း၊
- (၇) ပတ္တာအနုမောဒနာ = ကုသိုလ်မှုကို သံသရာ ခေါ်ခြင်း၊
- (၈) မဗ္ဗသဝန = တရားနာခြင်း၊
- (၉) မဗ္ဗဒေသနာ = တရားဟောခြင်း၊
- (၁၀) ခိဋ္ဌိဇုကမ္ပ = အယူဝါဒ ပြောင်မွန်ခြင်း။

[အကုသိုလ်ကံ ၁၂-ပါး၊ ကုသိုလ်ကံ ၈-ပါး အားဖြင့် ကံ(၂၀)သည် ကာမဘုံ၌သာ ပဋိသန္ဓေ အကျိုးကို ပေးတတ်သောကြောင့် ကာမာဝစရ မည်၏။]

(၈) ရူပါဝရ ကုသိုလ်ကံ သည် နေ့ကံသာတည်း။ ယင်းကံသည်လည်းပွားများလှေ့ ရှိ သော ဘာဝနာဖြင့် ပြီး၏။ အပ္ပနာဈာန်သို့ရောက်၏။ ဈာန်အင်္ဂါ အပြားအဝှားဖြင့် ၅-ပါး ရှိ၏။

(ဆ) အ ရူပါဝစရကုသိုလ်ကံ သည်လည်း မနော ကံပင်  
 တည်း၊ ယင်း ကံ သည်  
 လည်း ဘာဝနာဖြင့် ပြီး၏။  
 အပ္ပနာ စျာန်သို့ ရောက်၏။  
 ။ အာရုံ အပြားအားဖြင့်  
 ၄-ပါးရှိ၏။

ဤတွင် ဥဒ္ဓစ္စမှတစ်ပါး အကုသိုလ်ကံ (၁၁)ပါးသည်  
 အပါယ်ဘုံ၌ ပဋိသန္ဓေအကျိုးကိုဖြစ်စေ၏။ ပဝတ္တိအခါ၌ကား  
 အကုသိုလ်ကံ(၁၂)ပါးလုံးသည် အဟိတ် အကုသိုလ်ဝိပက်  
 ၇-ပါးကို ကာမဘုံ၊ ရူပတို့၌ ထိုက် သည် အားလျော်စွာ  
 အကျိုးပေး၏။

ကာမ ကုသိုလ်ကံ သည်လည်း ကာမ သုဂတိ ဘုံ၌  
 ပဋိသန္ဓေအကျိုးကိုပေး၏။ ပဝတ္တိ အခါ၌ကား ကာမဘုံ၊ ရူပ  
 ဘုံ အလုံးစုံတို့၌ မဟာ ဝိပက်စိတ် ၈-ပါး၊ အဟိတ် ကုသိုလ်  
 ဝိပက် ၈-ပါး အားဖြင့် အကျိုးဝိပက် ၁၆-ပါး တို့ကို ထိုက်  
 သည်အားလျော်စွာ ဖြစ်၏။

ဤတွင်လည်း တိဟိတ် ဥက္ကဋ္ဌ ကုသိုလ် စေတနာသည်  
 တိဟိတ် ပဋိသန္ဓေကိုပေး၍ ပဝတ္တိ အခါ၌ကား မဟာဝိပက်  
 ၈-ပါး၊ အဟိတ် ကုသိုလ် ဝိပက် အားဖြင့် ၁၆-ပါးသော  
 အကျိုးကို ဖြစ်စေ၏။

တိဟိတ် သြဇက ဖြစ်သော ကုသိုလ်ကံနှင့် ဒွိဟိတ်  
 ဥက္ကဋ္ဌ ကုသိုလ်ကံ နှစ်ပါးသည် ဒွိဟိတ် ပဋိသန္ဓေကို ပေး၍

ပဝတ္တိ အခါ၌ မဟာဝိပါက်ဉာဏဝိပူယုတ် ၄-ပါး၊ အဟိတ် ကုသိုလ် ဝိပါက် ၈-ပါး အားဖြင့် အကျိုး ၁၂-ပါး ကို ပေး၏။

ဒွိဟိတ် သြမက ကုသိုလ်ကံသည် ပဋိသန္ဓေ အခါ၌ အဟိတ်ပဋိသန္ဓေကိုသာပေး၏။ ပဝတ္တိ အခါ၌ကား အဟိတ် ကုသိုလ်ဝိပါက် ၈-ပါးကိုသာပေး၏။

[အသင်္ခါရိက ကုသိုလ်သည် သသင်္ခါရိက အကျိုး မပေးနိုင်၊ သသင်္ခါရိက ကုသိုလ် သည်လည်း အသင်္ခါရိက အကျိုးကို မပေးနိုင်ဟု အချို့သော ဆရာတို့ ဆိုကြ၏။ ထို ဆရာတို့ အယူအဆ၌ ဆိုခဲ့သော နည်းကို မှီး၍ ၁၂-ပါး၊ ၁၀-ပါးနှင့် ၈-ပါးသော အကျိုး ဝိပါက်တို့ ဖြစ်သင့်သည် အားလျော်စွာ ညွှန်ပြရာ၏။ ]

ရူပကုသိုလ် ပဌမဈာန်ကို အာနုဘော် နည်းနည်း ပွားများပါမူ ဗြဟ္မာပါရိသဇ္ဇ ဘုံ၌ ဖြစ်၏။ ယင်းပဌမဈာန်ကို အလယ်-အလတ် ပွားများပါမူ ဗြဟ္မပုရောဟိတ ဘုံ၌ ဖြစ်၏။ ယင်းဈာန်ကိုပင် မြတ်သော အာနုဘော်ရှိအောင် ပွားများ ပါမူ မဟာ ဗြဟ္မာဘုံ၌ ဖြစ်၏။

ဒုတိယ ဈာန်နှင့် ကတိယဈာန် တို့ကို အာနုဘော် နည်းစွာ ပွားများပါမူ ပရိတ္တာဘုံ၌ ဖြစ်၏။ ယင်း ဈာန်နှစ် ပါးကိုပင် အလယ်-အလတ် ပွားများပါမူ အာကာသာဘုံ၌ ဖြစ်၏။ ယင်းဈာန်နှစ်ပါးကိုပင် အမြတ်အာနုဘော် ရှိအောင် ပွားများပါမူ အာဘာသရ ဘုံ၌ ဖြစ်၏။

စတုတ္ထဈာန်တို့ အာနုဘော် နည်းနည်း ပွားများပါမူ ပရိတ္တသုဘ ဘုံ၌ ဖြစ်၏။ ယင်းဈာန်ကိုပင် အလယ်-အလတ်

အာနုဘော် ရှိအောင် ပွားများပါမူ အပုမာဏ သုဘ ဘုံ၌  
ဖြစ်၏။ ယင်း စျာန်ကိုပင် အမြတ်အာနုဘော်ရှိအောင် ပွား  
များပါ သုဘကိဏ္ဍဘုံ၌ ဖြစ်၏။

ပဉ္စမစျာန်ကို ပွားများ သော ကြောင့် ဝေဟပ္ပိုလ်  
ဘုံ၌ ဖြစ်၏။ ယင်း စျာန်ကိုပင် သညာ ကင်းအောင် ပွား  
များသောကြောင့် အသညတ်သတ် ဘုံ၌ ဖြစ်၏။

အရူပ ကုသိုလ်ကံကိုလည်း အစဉ်အတိုင်း ပွားများ၍  
အာရုံပွလေးဘုံ၌ အစဉ်အတိုင်း ဖြစ်ကြ၏။

ယင်းသို့လျှင် မဟဂ္ဂုတ် ကုသိုလ် ကံသည် ပဋိသန္ဓေ  
အခါ၊ ပဝတ္ထိအခါ၌ ဘုံကို မှတ်သည်အားလျော်စွာ မိမိနှင့်  
တူသော ဝိပါကိဝိတ်ကို ဖြစ်စေ၏။

### ၄-မရဏပုတ္တိ စတုက္က

ဤစတုက္ကတွင် သေခြင်း ၄-မျိုးရှိ၏။ ယင်းတို့မှာ  
အသက်ကုန်၍သေသော အာယုက္ခယ၊ ကံကုန်၍သေခြင်း  
ကမ္မက္ခယ၊ အသက်-ကံ နှစ်ပါးကုန်၍ သေခြင်း ဥဘယက္ခယနှင့်  
တစုံ-တခုသော ကံဝင်၍ဖြတ်သဖြင့် သေခြင်းဥပစ္စေဒဖြစ်၏။

သတ္တဝါတို့အား သေခါနီးအခါ ကံ၊ ကမ္မနိမိတ်၊  
ဂတိ နိမိတ် ၃-ပါးတို့တွင် တပါးပါးသည် ထိုက်သည်အား  
လျော်စွာ ကံ၏ အစွမ်းဖြင့် ခွဲ၍ ခြောက်ပါးတွင် တပါး  
ပါး၌ ထင်လာ၏။



ကံ = မိမိသန္တာန်၌ တည်ရှိ ပြီးလျှင် ယခုအခါ  
 အကျိုးပေးခွင့်ကို ရရှိသဖြင့် အသင့် ရှေးရှု။  
 စည်ရှိသော ကုသိုလ်, အကုသိုလ် ဇနက ကံတို့သည် ဤအ  
 ရာ၌ ကံအာရုံမည်၏။

ကမ္မနိမိတ် = ကံကို ပြုစဉ်အခါ ကံပြီးမြောက်စေ  
 ရန် အဆောက် အဦး ဖြစ်သော  
 ကုသိုလ်ဖြစ်လျှင် လှူပွယ်ဘတ္တ၊ အလှူခံပုဂ္ဂိုလ် စသော အာရုံ၊  
 အကုသိုလ် ဖြစ်လျှင် ထုတ်လှံ လေးမြား စသော အာရုံ  
 သည် ကမ္မနိမိတ် မည်၏။

ဂတိနိမိတ် = ကံအားလျော်စွာ ဖြစ်မည့် ဘဝနိမိတ်  
 သည် ဂတိနိမိတ် မည်၏။ သုဂတိ  
 နိမိတ်ဖြစ်လျှင် နတ်သမီး, တို့- ဗိမာန်, ဥယျာဉ်-ရေကန်  
 စသည်တို့ ဖြစ်၏။ ဒုဂ္ဂတိ နိမိတ်ဖြစ်လျှင် ငရဲမီး, ငရဲအိုး  
 စသည်တို့ဖြစ်၏။

ယင်းသို့ နိမိတ်ထင်ပြီးနောက် ထိုထင်သော အာရုံကို  
 ပင် အာရုံပြု၍ ပဋိသန္ဓေကို ဖြစ်စေသည့် ကံအားလျော်  
 စွာ ကုသိုလ် ဇနကကံ ဖြစ်လျှင် စင်ကြယ်သန့်ရှင်း မှန်မြတ်  
 သော စိတ်အစဉ်, အကုသိုလ် ဇနကကံဖြစ်လျှင် ညစ်နွမ်း  
 ယုတ်ညံ့သော စိတ်အစဉ်သည် မိမိရောက်မည့် ဘဝသို့ ညွတ်  
 ကာ အစဉ်မပြတ် အကြိမ်ကြိမ် ဖြစ်၏။ ဇနကကံသည် မိမိ  
 ကိုယ်ကို အသစ်ပြုသည့် အစွမ်းဖြင့် ထင်လာ၏။

သေခါနီး သတ္တဝါအား ဝိထိမုတ် အဆုံး သို့မဟုတ် ဘဝင် အဆုံး၌ သေသဖြင့် ပစ္စုပ္ပန်ဘဝ၏ အဆုံးဖြစ်သော စုတိမိတ်ဖြစ်၍ ချုပ်၏။ ထို့နောက် အခြားဘဝ၌ မရဏာ သန္ဓေဇောဟူသော အာရုံကို အာရုံပြု၍ မှီရာဝတ္ထု ရှိသည်ဖြစ်စေ၊ မရှိသည်ဖြစ်စေ ပဋိသန္ဓေ စိတ်သည်ဖြစ်ဆဲဖြစ်၍ ဘဝ သစ်၌ တည်၏။

မရဏာသန္ဓေ ဝိထိ၌ ဇောတို့သည် အားနည်းသဖြင့် နို့သောကြောင့် ငါးကြိမ်သာ စေ၏။ ထို့ကြောင့် ပစ္စုပ္ပန် အာရုံတို့ ထင်ရှားရှိစဉ် သေပါလျှင် ပဋိသန္ဓေ ဘဝင်စိတ် တို့သည်လည်း ပစ္စုပ္ပန်ကိုပင် အာရုံပြုကြ၏။ ထို့ကြောင့် ကာမပဋိသန္ဓေ၏ အာရုံကို ခြောက်ဒွါရဖြင့် ယူအပ်သည် ပစ္စုပ္ပန် အတိတ်ဖြစ်သော ကမ္မနိမိတ်၊ ဂတိနိမိတ် အာရုံကို ရ၏။ ကံသည်ကား အတိတ်ဖြစ်၍ ယင်းကို မနောဒွါရဖြင့် ယူ၏။

မရဏာသန္ဓေဝိထိ ကျပုံမှာ- ဆွေမျိုး စသုတို့က ယူ ဆောင်၍ ပြသော်၎င်း၊ အလိုအလျောက် သော်၎င်း- ရူပါရုံ သည် ဥပါဒ်သည်မှစ၍ အတိတဘဝင် တချက်အလွန်ယှဉ် စက္ခုပသာဒ၌ ထင်လာသည်ရှိသော် ဘဝင်စလန၊ ဘဝင် ပစ္ဆေဒ၊ ပဉ္စဒွါရာဝဇ္ဇန်း၊ စက္ခုဝိညာဏ်၊ သမ္ပုဋ္ဌိစိုဉ်း၊ သန္တိရဏ ဝုဋ္ဌော၊ မရဏာသန္ဓေဇော ၅-ကြိမ်၊ စုတိ၊ ပဋိသန္ဓေ၊ ဘဝင် ၁၅-ချက်- ၁၆-ချက်၊ မနောဒွါရာဝဇ္ဇန်း၊ ဘဝနိကန္တိက လောဘဇော ၇-ကြိမ်၊ ထို့နောက် ဘဝင် ဖြစ်ထိုက်သမျှ ဖြစ်၏။

ဘ	တိ	န	ဒ	ပ	စ	သံ	ဏ	ဗု
—	—	—	—	—	—	—	—	—
ဇ	ဇ	ဇ	ဇ	ဇ	စု	ဇူ	ဘ	၁၄
—	—	—	—	—	—	—	—	—
ကြိမ်	ဘ	မ	ဇ	၇	ကြိမ်	ဇ	ဘ	
—	—	—	—	—	—	—	—	—

သဝနီကန္တိက လောဘဇော ဟူသည်မှာ ဘဝကို တပ်မက်သော လောဘပင်တည်း။

ရူပပဋိသန္ဓေ၏ အာရုံကား ပညတ် ကမ္မနိမိတ်အာရုံ သာဖြစ်၏။ ထို့အတူပင် အရူပ ပဋိသန္ဓေ စိတ်သည်ကား မဟဂ္ဂုတ် ပညတ် ကမ္မနိမိတ် အာရုံကို ထိုက်သည်အား လျော်စွာ အာရုံပြု၏။ အသညသတ် ပုဂ္ဂိုလ်တို့အား ဇီဝိဝါ နဝက ကလောင်ရုပ်သည် သာလျှင် ပဋိသန္ဓေ ဖြစ်၏။ ထို့ကြောင့် ထိုပုဂ္ဂိုလ်တို့သည် ရုပ်ပဋိသန္ဓေတို့ မည်၏။ အရူပ ပုဂ္ဂိုလ်တို့သည် နာမ်လျှင် ပဋိသန္ဓေရှိသူတို့ မည်ကြ၏။ ကြင်းသော ပုဂ္ဂိုလ်တို့သည်ကား ရုပ်-နာမ် နှစ်ပါးလျှင် ပဋိသန္ဓေ နေသူတို့ မည်ကြ၏။

အရူပ စုတိစိတ် နောက်၌ အောက်- အောက်သော အရူပ ပဋိသန္ဓေ ကြည်သော မိမိ ပဋိသန္ဓေနှင့်တကွ အထက် အထက် အရူပ ပဋိသန္ဓေနှင့် ကာမ တိဏိတ် ပဋိသန္ဓေ ၄-ခုတို့ ဖြစ်၏။

ရူပစုတိမှ နောက်၌ အဟိတ် ပဋိသန္ဓေ ကြည့်သော  
ပဋိသန္ဓေ ၁၈-ပါးတို့ ဖြစ်၏။

ဦးဟိတ်, အဟိတ် စုတိနောက်မှ ကာမဘုံ၌သာ ပဋိ  
သန္ဓေ ၁၀-ပါးတို့ ဖြစ်ကြ၏။

ယင်းသို့ ပဋိသန္ဓေယူသော သတ္တဝါတို့အား ရှေးဦး  
စွာပဋိသန္ဓေစိတ်ဖြစ်၍ ချုပ်ပြီးသည်၏ အခြားမဲ့၌ ပဋိသန္ဓေ  
စိတ်၏ အာရုံကိုပင် အာရုံပြု၍ ပဋိသန္ဓေ စိတ်သည်ပင်လျှင်  
စုတိစိတ် ဖြစ်သည့်တိုင်အောင် ဝိထိစိတ်တို့ မပြတ်ဖြစ်ခဲ့  
သော် ဘဝ၏ အကြောင်း အဖြစ်ဖြင့် ဘဝအစဉ်သည်  
မြစ်ရေယဉ်ကဲ့သို့ မပြတ်ဖြစ်၏။ ထိုပဋိသန္ဓေစိတ်သည်ပင်လျှင်  
ဘဝ၏ အဆုံး၌ စုတိစိတ်ဖြစ်၍ ချုပ်၏။ ထို့ကြောင့်လည်း  
ပဋိသန္ဓေစသော စိတ်တို့သည် ရုက္ခာလည်းဘိ၊ စက်ပမာ  
လည်၍ အစဉ်အတိုင်း ဖြစ်ကြ၏။

ပညာရှိတို့ကား မမြဲသော ဝဋ်တရားကို ပညာဖြင့်  
ဆင်ခြင်၍ ရှည်မြင့်စွာသော ကာလပတ်လုံး အကျင့်ကောင်း  
ဖြင့် နိဗ္ဗာန်ကို မဂ်ဉာဏ်- ဖိုလိဉာဏ်ဖြင့် သိ၍ ဝဋ် ဆင်းရဲ  
အားလုံး၏ ငြိမ်းရာ နိဗ္ဗာန်သို့ ရောက်မည်ဟု သံသရာဝဋ်  
ပြတ်ပုံကို ပြကြ၏။

ဤတို့ပင် ဗုဒ္ဓအဘိဓမ္မာချုပ် ဝိထိမုတ်ပိုင်း ပြီးပါပြီ

### ၆-ရုပ်ပိုင်း

ပရမတ္ထတရား ၄-ပါးရှိသည့်အနက်မှ ပိတ်နှင့် စေတသိက် ပရမတ္ထတရား နှစ်ပါးကို အပိုင်း ငါးပိုင်းဖြင့် ခွဲခြမ်း ဝေဖန်ကာ ပြဆိုပြီး၍ ယခုအခါ တတိယမြောက် ပရမတ္ထတရား ဖြစ်သော ရုပ်ကို သင်္ဂဟနည်း ၅-ပါးဖြင့် ခွဲဆိုပါမည်။ ယင်းလေးပါးမှာ ရူပသမုဒ္ဒေသ၊ ရူပဝိဘာဝ၊ ရူပသမုဋ္ဌာန၊ ရူပကလာပနှင့် ရူပပဝတ္တိကမတို့ ဖြစ်၏။

### ၁ - ရူပသမုဒ္ဒေသ

ရူပသမုဒ္ဒေသ ဟူသည်မှာ ရုပ်ကို အကျဉ်း ပြသော သင်္ဂဟ ဖြစ်၏။ ရုပ်သည် ဖောက်ပြန် တတ်သော လက္ခဏာအားဖြင့် တပါးသာ ရှိ၏။ ယင်းရုပ်၏ အထည်ကိုယ် အမာခံမှာ မဟာဘူတဖြစ်၏။ မဟာဘူတဟူ သည်မှာ အမှီခံ ရုပ်ဖြစ်၏။ အမှီခံရုပ် ရှိလျှင် မှီသောရုပ် လည်း ရှိမည် ဖြစ်၏။ သို့မဟုတ် မှီသော ရုပ်ရှိ၍သာ အမှီခံ

ရုပ်ငြင်း ဖြစ်၏။ မဟာဘုတ်ကို မှီ၍ ဖြစ်သော ရုပ်မှာ ဥပါဒါရုပ် ဖြစ်၏။ ထို့ကြောင့် တပါးသာရှိသော ရုပ်သည် မဟာဘုတ်နှင့် ဥပါဒါရုပ်ဟု နှစ်မျိုး ဖြစ်သွား၏။

မဟာဘုတ် = အထည်ကိုယ်အားဖြင့် ကြီးမား ထင်ရှား သောကြောင့် မဟာဘုတ် မည်၏။ ယင်း မဟာဘုတ်သည် ပထဝီ-မြေဓာတ်, အာပေါ- ရေဓာတ်, တေဇော- မီးဓာတ်နှင့် ဝါယော-လေဓာတ်ဟူ၍ လေးပါး အပြား ရှိ၏။

၁-ပထဝီ = သဟဇာတ် ဖြစ်သော ရုပ်ကလာပ်တို့၏ တည်ရာ မှီရာ အဖြစ်ဖြင့် ထင်ရှားသော ကြောင့်၎င်း, ကြီးကျယ်စွာ ဖြစ် တတ် သော ကြောင့် ၎င်း ပထဝီ မည်၏။ ယင်းပထဝီဓာတ်၏ လက္ခဏာမှာ ခက်မာ၏။ အချို့သော ပထဝီမှာ လွန်စွာ သိမ်မွေ့သော် အခြား သော ဓာတ်တို့နှင့် ထောက်လျှင် ခက်မာသောကြောင့် ခက်မာပထဝီဟု သတ်မှတ်ခြင်း ဖြစ်၏။ ယင်းဓာတ်၏ ကိစ္စမှာ သဟဇာတ် တရားတို့၏ တည်ရာ၏။

၂-အာပေါ = စိုစွတ်သော သတ္တိဖြင့် သဟဇာတ် ရုပ် တရားတို့ကို အလုံးစုံနှင့် တည်တတ်သော ကြောင့်၎င်း, သဟဇာတ် ရုပ်တရား တို့ကို ကြီးပွားအောင် ဆောင်ရွက်တတ်သောကြောင့်၎င်း, သဟဇာတ် ရုပ်တရား

တို့ကို ဖရို-ဖရဲတကဲ့တပြားစီဖြစ်သွားအောင် စောင့်ရှောက်  
သောကြောင့်၎င်း၊ အာပေါမည်၏။ ယင်း ဓာတ်သည် နေ့  
ဖွဲ့ခြင်း(ဝါ)ယိုစီးခြင်းလက္ခဏာရှိ၏။ ကြီးပွားစေခြင်းကိစ္စရှိ၏။

၃-တေဇော=ထက်မြက်သော သဘောဂုဏ်ဖြင့် ထင်ရှား  
တတ်သောကြောင့်၎င်း၊ သဟဇာတ်တရား  
တို့ကို ထက်မြက်သည့် အဖြစ် ပြုတတ်သောကြောင့်၎င်း၊  
သဟဇာတ် တရားတို့ကို ရင့်ကျက် စေတတ်သောကြောင့်၎င်း  
တေဇော မည်၏။ ယင်းဓာတ်သည် အေးခြင်း-ပူခြင်း ဟူ  
သော ထက်မြက်သည့် စွမ်းရည်သတ္တိဖြင့် ထင်ပေါ် ကျော်  
စော၏။ မိမိနှင့် သဟဇာတ်ဖြစ်သော နှုပ်ကလပ်တို့ကိုလည်း  
ရင့်ကျက်စေ၏။

၄-ဝါယော=ဘုတ် အစုကို အရပ်တပါးသို့ လှုပ်ရှားစေ  
တတ်-ရောက်စေ တတ်သော ကြောင့်၎င်း၊  
သဟဇာတ် ရုပ်တရားတို့ကို ဆောင်တတ်သောကြောင့်၎င်း-  
ဝါယော မည်၏။ ယင်းဓာတ်သည် ထမ်းဆောင်ပင့်မြှောက်  
ခြင်း(ဝါ)ရွှေ့ရှားစေခြင်း လက္ခဏာရှိ၏။ မကျစေဘဲ ဆောင်  
ခြင်း ကိစ္စ ရှိ၏။

ဥပါဒါရုပ်= မဟာဘုတ်တို့ကို စွဲမှီ၍ ဖြစ်သောကြောင့်၊  
မှီ၍ ဖြစ်တတ်သောကြောင့်၎င်း- ဥပါဒါရုပ်  
မည်၏။ ဤရုပ်သည် ပသာဒရုပ်၊ ဂေါဝရရုပ်၊ ဘာဝရုပ်၊  
ဟဒယရုပ်၊ ဇိဝိတရုပ်၊ အာဟာရရုပ်၊ ဗရိုဇ္ဇေဒရုပ်၊ ဝိညဏ်  
ရုပ်၊ ဝိကာရရုပ်၊ လက္ခရုပ်ဟူ၍ ဆယ်ပါး အပြား ရှိ၏။ သရုပ်  
အရေအတွက်မှာ ၂၄-ပါး ရှိ၏။

ပသာဒရုပ် = ကြည်လင်တတ်သောကြောင့်၎င်း၊ လဝန်း  
 အစရှိသော အာရုံ နိမိတ်တို့ ကြည်ကြည်  
 လင်လင် ထင်တတ်ကြောင့်၎င်း-ပသာဒ မည်၏။ မှန်၊ ကြေးမုံ၊  
 ရေကြည် စသည် တို့သည် အနီးအနားရှိ အာရုံ အမျိုးမျိုး  
 ထင်သကဲ့သို့ ပသာဒတို့လည်း ကြည်လင်သောကြောင့် အာရုံ  
 အမျိုးမျိုးတို့၏ ထင်ရာဖြစ်၏။ ယင်းအကြည်ပသာဒရုပ်သည်  
 စက္ခုပသာဒ၊ သောတပသာဒ၊ သာနုပသာဒ၊ ဇိဝှိပသာဒ  
 နှင့် ကာယပသာဒဟု ငါးပါး ရှိ၏။

၁-စက္ခုပသာဒ (မျက်စိအကြည်) ညီညွတ်သည်-မညီ  
 ညွတ်ကိုပြောကြားတတ်သောကြောင့်  
 ၎င်း၊ ထင်လာ- ရောက်လာသော အာရုံကို သာယာ တတ်၊  
 ထင်လင်းစေတတ်၊ ထင်ရှားပြတ်သားတတ်သောကြောင့်၎င်း  
 စက္ခု မည်၏။ အနီးအနားကျ၍ ရှိရှိသမျှ ရူပါရုံဟူသမျှသည်  
 ဤစက္ခုပသာဒ၌ ထင်ကြ၏။ ယင်း ပသာဒသည် ရူပတဏှာ  
 လျှင် အကြောင်းရင်း ရှိသည့် ကံကြောင့် ဖြစ်သော မဟာ  
 ဘုတ်တို့၏ ကြည်လင်ခြင်း လက္ခဏာရှိ၏။ ရူပါရုံ၌ ပုဂ္ဂိုလ်နှင့်  
 စက္ခုဝိညာဏ်ကို ဆွဲငင်ခြင်း ကိစ္စ ရှိ၏။

၂-သောတပသာဒ (နားအကြည်) ကြား နာ တတ်  
 သော ကြောင့်၎င်း၊ ဤ ရုပ်ဖြင့်  
 ကြားဘတ်-ကြားအပ် သောကြောင့်၎င်း- သောတ မည်၏။  
 ဝါယောဓာတ်နှင့်ပေါင်း၍ လာသော သဒ္ဒါရုံ ဟူသမျှသည်  
 ဤသောတပသာဒ၏ အနီးအနားတွင် တည်၍ ထင်လာ၏။



ယင်းပသာဒသ သဒ္ဒတဏှာလျှင် အရင်းခံရှိသည့် ကံကြောင့် ဖြစ်သော မဟာဘုတ်တို့၏ ကြည်လင်ခြင်း လက္ခဏာ ရှိ၏။ သဒ္ဒါရုံ၌ ပုဂ္ဂိုလ်နှင့် သောတဝိညာဏ်ကို ဆွဲငင်ခြင်းကိစ္စရှိ၏။

၃-ဃာနပသာဒ (နှာခေါင်းအကြည်) နှမ်းတတ်သော ကြောင့်၎င်း၊ ဤ ရုပ်ဖြင့် နှမ်းတတ်- နှမ်းအပ်သောကြောင့်၎င်း-ဃာန မည်၏။ လေနှင့် အဖော် ပြု၍ လာသော ဂန္ဓာရုံတို့သည် ဤဃာနပသာဒ၌ ထိခိုက် တိုးတေ့၍ ထင်ကြ၏။ ယင်းပသာဒသည် ဂန္ဓ တဏှာလျှင် အကြောင်းရင်းရှိသည့်ကံကြောင့်ဖြစ်သော မဟာဘုတ် တို့၏ ကြည်လင်ခြင်း လက္ခဏာ ရှိ၏။ ဂန္ဓာရုံ၌ ပုဂ္ဂိုလ်နှင့် ဃာန ဝိညာဏ်ကို ဆွဲငင်ခြင်း ကိစ္စ ရှိ၏။

၄-ဇိဝှါပသာဒ (လျှာအကြည်) အသက်ရှည်ကြောင်း ဖြစ်သော ရသာရုံကို ခေါ်တတ်သော ကြောင့် ဇိဝှါမည်၏။ လျှာသည် ရသာရုံကိုခေါ်သကဲ့သို့ ဖြစ်၏။ ထို့ကြောင့် ဇိဝှါမည်၏။ လျှက်တတ်သောကြောင့် လည်း ဇိဝှါမည်၏။ အာပေါဓာတ်နှင့် ပေါင်း၍လာသော ရသာရုံသည် ဇိဝှါ ပသာဒ၌ထိခိုက်တည်၏။ ယင်းပသာဒသည် ရသာတဏှာလျှင် အကြောင်းရင်းရှိသည့်ကံကြောင့်ဖြစ်သော မဟာဘုတ်တို့၏ ကြည်လင်ခြင်း လက္ခဏာ ရှိ၏။ ရသာရုံ၌ ပုဂ္ဂိုလ်နှင့်ဇိဝှါ ဝိညာဏ်ကို ဆွဲငင်ခြင်း ကိစ္စ ရှိ၏။

၅-ကာယပသာဒ (ကိုယ်အကြည်) စက်ဆုပ်ဖွယ်သော ဆံပင် စသည် တို့၏ ၎င်း၊ အယုတ် တရားတို့၏၎င်း- ဖြစ်ပေါ် ကြီးပွား စီးဆင်းရာ ဖြစ် သော ကြောင့် ကာယမည်၏။ ပထဝီနှင့် မိတ်ဖွဲ့၍ လာသော ဖောဋ္ဌဗ္ဗာ ရုံ အမျိုးမျိုးသည် ဤ ကာယပသာဒ၌ ထိ၍ ထိ၍ ထင်၏။ ယင်း ပသာဒသည် ဖောဋ္ဌ ဘတဏှာလျှင် အကြောင်းရင်း ရှိသည့် ကံကြောင့် ဖြစ်သော မဟာဘုတ်တို့၏ ကြည်လင် ခြင်း လက္ခဏာ ရှိ၏။ ဖောဋ္ဌဗ္ဗာရုံ၌ ပုဂ္ဂိုလ်နှင့် ကာယဝိညာဏ်ကို ဆွဲငင်ခြင်း ကိစ္စ ရှိ၏။

ဂေါစရရုပ် = နွားတို့ ကျက်စား သောကြောင့် ဂေါစရ မည်၏။ ရူပါရုံစသည်တို့သည် နွားစားကျက် နှင့် တူသောကြောင့် ဂေါစရ မည်၏။ ယင်း ဂေါစရ ရုပ် သည် ရူပါရုံ၊ သဒ္ဓါရုံ၊ ဂန္ဓာရုံ၊ ရသာရုံနှင့် ဖောဋ္ဌဗ္ဗာရုံဟု ၅-ပါး အပြားရှိ၏။

၁-ရူပါရုံ (အဆင်း) မိမိကိုယ်ကို ထင်ရှားဖော်ပြတတ် သော ကြောင့် ရူပ-အဆင်း မည်၏။ ယင်း အဆင်းသည် စက္ခုပသာဒ၌ ထင်ခြင်း ထိခိုက်ခြင်း လက္ခဏာ ရှိ၏။ ဝိညာဏ်၏ အာရုံအဖြစ်ကို ဆောင်ရွက်ခြင်း ကိစ္စရှိ၏။

၂-သဒ္ဓါရုံ (အသံ) သောဘ ဝိညာဏ်၏ သိအပ်သော အာရုံ အဖြစ်သို့ ရောက်ဘတ် သောကြောင့် ၎င်း၊ မြည်စေအပ်-ရွတ်ဆိုအပ် သည်၏ အဖြစ်ကြောင့်၎င်း၊ တခဏခြင်းဖြင့် ရှေ့ရှားပြန်နှုတ်သောကြောင့်၎င်း၊ သဒ္ဓါ- အသံမည်၏။ ယင်းအသံသည် သောဘပသာဒ၌ ထင်ခြင်း

ထိခိုက်ခြင်း လက္ခဏာရှိ၏။ သောတဝိညာဏ်အဖြစ်၏ အာရုံကို ဆောင်ရွက်ခြင်း ကိစ္စ ရှိ၏။

၃-ဂန္ဓာရုံ (အနံ့) မိမိ၏ တည်ရာ အထည် ဝတ္ထုကို ပြုတတ်သောကြောင့်၎င်း ဂန္ဓ-အနံ့ မည်၏။ ယင်း အနံ့သည် လေနှင့် မိတ်ဖွဲ့၍ အနီးအနားတွင် တည်ရှိသော သူတို့၏ နှာခေါင်းသို့ ချဉ်းကပ် ပြီးလျှင် မိမိ၏ မှီရာ ဝတ္ထုကိုဖော်ပြသကဲ့သို့ဖြစ်၏။ ယင်းအနံ့သည် ဃာနုပသာဒဗ္ဗိ ထင်ခြင်း ထိခိုက်ခြင်း လက္ခဏာ ရှိ၏။ ဃာနုဝိညာဏ်၏အာရုံအဖြစ်ကို ဆောင်ရွက်ခြင်း ကိစ္စ ရှိ၏။

၄-ရသာရုံ (အရသာ) သာယာ အပ် သော ကြောင့် ရသ-အရသာ မည်၏။ ယင်းအရသည် ဇိဝှါပသာဒဗ္ဗိ ထင်ခြင်း ထိခိုက်ခြင်း လက္ခဏာရှိ၏။ ဇိဝှါဝိညာဏ်၏ အာရုံအဖြစ်ကို ဆောင်ရွက်ခြင်း ကိစ္စ ရှိ၏။

၅-ဖောဋ္ဌဗ္ဗာရုံ (အတွေ့)တွေ့အပ် ထိအပ်သောသဘောသည် ဖောဋ္ဌဗ္ဗ-အတွေ့ မည်၏။ ယင်းဖောဋ္ဌဗ္ဗသည် တရားကိုယ် သီးခြား မရှိ၊ ပထဝီ၊ တေဇော၊ ဝါယော-သုံးပါးတို့ပင် ဖြစ်၏။ ယင်းအတွေ့သည် ကာယပသာဒဗ္ဗိ ထင်ခြင်း ထိခိုက်ခြင်း လက္ခဏာရှိ၏။ ကာယဝိညာဏ်၏ အာရုံအဖြစ်ကို ဆောင်ရွက်ခြင်း ကိစ္စရှိ၏။

[များသောအားဖြင့် ဂေါစရရုပ်ကို ၇-ပါးရှိ၏ဟု သရုပ်ထုတ် ပြ၏။ အကြောင်းကား ဖောဋ္ဌဗ္ဗာရုံမှာပထဝီ

တေဇော၊ ဝါယော ဟူသော ရုပ်သုံးပါး အပေါင်းဖြစ်သော  
ကြောင့်တည်း။ ဤတွင်ကား ထိုရုပ်သုံးပါးကို အထက်  
မဟာဘုတ်တွင် ဖော်ပြပြီးဖြစ်၍ အာရုံ အတိုင်းပင် ၅-  
ပါးဟု ဖော်ပြလိုက်ခြင်း ဖြစ်၏။

ဘာဝရုပ်သည် ဣတ္ထိဘာဝနှင့် ပုပ္ဖာဝဟူ၍ နှစ်ပါး  
အပြား ရှိ၏။

၁-ဣတ္ထိဘာဝ = မိန်းမ၏ အဖြစ်သည် ဣတ္ထိဘာဝရုပ်  
မည်၏။ ယင်းရုပ်သည် မိန်းမဟူ၍ သိကြောင်း မိန်းမဟူ  
သော စကား၏ ဖြစ်ကြောင်း လက္ခဏာရှိ၏။ မိန်းမဟူ၍  
ဖော်ပြခြင်း ကိစ္စ ရှိ၏။

၂-ပုပ္ဖာဝ = ယောက်ျား၏ အဖြစ်သည် ပုပ္ဖာဝရုပ်  
မည်၏။ ယင်းရုပ်သည် ယောက်ျား  
ဟူ၍ သိကြောင်း၊ ယောက်ျား ဟူသော စကား၏ ဖြစ်  
ကြောင်း လက္ခဏာရှိ၏။ ယောက်ျားဟူ၍ ဖော်ပြခြင်း ကိစ္စ  
ရှိ၏။

ဟဒယဝတ္ထုရုပ် = ဤရုပ်တရားဖြင့် သတ္တဝါတို့သည်  
ထိုထို အကျိုးစီးပွားနှင့် ထိုအကျိုး  
မဲ့တို့ကို ပြည့်စေကြ-ပြည့်ကြသောကြောင့်၎င်း၊ ဤရုပ်တရားမှ  
သတ္တဝါတို့သည် ဤရုပ်တရားကို ဆောင်ရွက်ကြ-အသက်  
ကဲ့သို့ စောင့်ရှောက်ကြသောကြောင့်၎င်း- ဟဒယ မည်၏။  
ဤဟဒယသည် မနောဘေဏ်၊ မနောဝိညာဏ ဓာတ်တည်း  
ဟူသော စိတ် - ဓာတ်စိတ်တို့၏ မှီရာဖြစ်သောကြောင့်  
ဝတ္ထုလည်း မည်၏။ ထို့ကြောင့် ဟဒယဝတ္ထုရုပ်ဟု ခေါ်

ကြ၏။ ယင်းဝတ္ထုရုပ်သည် မနောဓာတ်၊ မနောဝိညာဏ ဓာတ်တို့၏ မှီရာ ဖြစ်ကြောင်းလျှင် လက္ခဏာ ရှိ၏။ ထို့ဓာတ် နှစ်ပါးကို အားကြီးစွာ ဆောင်ခြင်း ကိစ္စ ရှိ၏။

ဇီဝိတရုပ် = အကြင် ရုပ်တရားဖြင့် အတူတကွ ဖြစ် သော သဟဇာတ် ရုပ်တရား တို့သည် အသက်ရှင်ကြသောကြောင့် ဇီဝိတ မည်၏။ ဤဇီဝိတသည် သဟဇာတ် ရုပ်တရားတို့၏ အသက်သပွယ် ဖြစ်၏။ အသက် ရှင်ကြောင်း ဖြစ်၏။ သဟဇာတ်ရုပ်တို့ကို အစဉ် စောင် ရှောက်ခြင်း လက္ခဏာ ရှိ၏။ အသက်ရှင်စေခြင်း ကိစ္စဖြင့် သဟဇာတ် ရုပ်တရားတို့၏ အပေါ်၌ အစိုးရသောကြောင့် ဣန္ဒြေဟု ဆိုအပ်၏။ ထို့ကြောင့် ဇီဝိတိန္ဒြေကိုပင် ဇီဝိတရုပ် ဟု ခေါ်ခြင်းဖြစ်၏။

အာဟာရရုပ် = စားသောက်ပွယ်ဟူသော ကဗုဒ္ဓိကာရ သည် အာဟာရ ရုပ် မည်၏။ အလုပ် အလေ့ကို ပြုအပ်တောကြောင့် ကဗုဒ္ဓိကာရ မည်၏။ မျှီ အပ်သောကြောင့် အာဟာရ မည်၏။ တနည်း-ခဲဖွယ် တော ဇဉ်စသော ကဗုဒ္ဓိကာရကို စားသော သတ္တဝါတို့၏ အတ္တ တောကို လွန်စွာ ဆောင်တတ်၊ အမှန်ရှည်စွာ တည်စေတတ် သောကြောင့် အာဟာရ မည်၏။ ယင်းအာဟာရသည် ပွား ခြင်း လက္ခဏာရှိ၏။ သြဇဉ်မက ရုပ်ကို ဆောင်ခြင်း ကိစ္စ ရှိ၏။ သြဇဟုလည်း ခေါ်၏။

ဤဆိုခဲ့ပြီးသော မဟာဘုတ် ၄-ပါး၊ ပဿဒရုပ် ၅-ပါး၊ ဂေါစရရုပ် ၄-ပါး၊ ဘာဝရုပ် ၂-ပါး၊ ဟဒဟရုပ် ၁-ပါး၊ ဇီဝိတရုပ် ၁-ပါး၊ အာဟာရရုပ် ၁-ပါးအားဖြင့် (၁၈) ပါးသော ရုပ်တို့သည် ခက်မာခြင်း အစရှိသော မိမိ သဘောအားဖြင့် ပြီးစီး ထင်ရှားသောကြောင့် သဘာဝ ရုပ်လည်း မည်၏။ ဖြစ်ခြင်း အစရှိသော သင်္ခတ လက္ခဏာ တို့နှင့် တကွဖြစ်သောကြောင့် သံလက္ခဏာရုပ်လည်း မည်၏။ ကံ၊ စိတ်၊ ဥတု၊ အာဟာရ တည်းဟူသော အကြောင်းတရား လေးပါးတို့သည် တိုက်ရိုက် ဖြစ်စေအပ်- ပြီးစေအပ်သော ကြောင့် နိမ္မန္တရုပ်လည်း မည်၏။ ဇောက်ပြန်ခြင်း လက္ခဏာ နှင့် ပြည့်စုံသောကြောင့် ရူပရုပ်လည်း မည်၏။ အနိစ္စ အစ ရှိသော လက္ခဏာရေး သုံးပါးသို့တင်၍ သုံးသပ် ဆင်ခြင်ရန် ထိုက်သောကြောင့် သမ္မသန ရုပ်လည်း မည်၏။

ပရိစ္ဆေဒရုပ် = အာကာသခတ်သည် ပရိစ္ဆေဒရုပ် မည်၏။ ဤခတ်ဖြင့် ထိုထိုခြေ အဆောက်အဦနှင့် ထိုထို ရုပ်ကလာပ်တို့သည် အသီး-အသီး လွန်စွာ ထင်ရှားသောကြောင့် အာကာသ မည်၏။ ယင်း အာကာသသည်ပင် ကလာပ်တပါးနှင့် တည်သော မဟာဘုတ် တို့ကို အခြားကလာပ်တပါးနှင့် တည်သော မဟာဘုတ်တို့နှင့် မရော-မနှိုက် မကူး-မစပ်ရအောင် ပိုင်းခြားလတ်သော ကြောင့် ပရိစ္ဆေဒ မည်၏။ ဤပရိစ္ဆေဒရုပ်သည် အပေါက် ဟင်းလင်းသဘော သက်သက်ဖြစ်သောကြောင့် ဥပေါင်းနှင့် တကွသော တရားကိုယ် သီးခြား မဟုတ်၊ တစုံတခုသော

ကလောင်အတွင်းသို့ သွင်း၍ ရေတွက်အပ်သော တရားလည်း မဟုတ်။

ဝိညတ်ရုပ် = သူတပါးကို သိစေတတ်၊ မိမိလည်း သိအပ်သောကြောင့် ဝိညတ် မည်၏။ ယင်း ဝိညတ်ရုပ်သည် ကာ ယ ဝိညတ် နှင့် ဝစီဝိညတ်ဟု နှစ်ပါးအပြားရှိ၏။

၁-ကာယဝိညတ် = အတွင်း သဘော အလိုဆန္ဒကို လှုပ်ရှားသော ကိုယ် ကာယဖြင့် သိစေတတ်သော အမှုအရာ အထူးသည်ကာယဝိညတ်မည်၏။

၂-ဝစီဝိညတ် = အတွင်းသဘော အလိုဆန္ဒကို ပြောဆိုသော စကားသံဖြင့် သိစေတတ်သော အမှုအရာ အထူးသည် ဝစီဝိညတ် မည်၏။

ထူးခြားသော အမှုအရာ လက္ခဏာရှိသော ဝိညတ်တို့သည် အင်္ဂုပ္ပါယ်ကို ထင်ရှားခြင်း ကိစ္စ ရှိကြ၏။

ဝိကာရရုပ် = တသီး-တခြား ပရမတ္ထ အထည်ကိုယ် ရကောင်းသော ရုပ်စစ် မဟုတ်နိဗ္ဗန္ဓရုပ်တို့၏ ပကတိ အနေထက် ထူးခြားသော အမှုအရာကိုဝိကာရခေါ်၏။ ဤရုပ်သည် သရုပ်အားဖြင့် လဟုတာ၊ မုဒုတာ၊ ကမ္မညဟာ နှင့် ဝိညတ်ရုပ် ၂-ပါးဖြင့် ၅-ပါး ရှိ၏။

၁-- လဟုတာ = ပေါ့ပါးသော နိဗ္ဗာန်ရုပ်၏ အဖြစ်  
 သည် လဟုတာ မည်၏။ ဤရုပ်သည်  
 ပေါ့ပါးသည်၏ အဖြစ်ဟူသော လက္ခဏာ ရှိ၏။ အာပေ  
 ဓာတ် ဖောက်ပြန်သဖြင့် လေးလံသည်၏ အဖြစ်ကို ပယ်ရှား  
 ခြင်း ကိစ္စ ရှိ၏။

၂-- မုဒုတာ = နူးညံ့သော နိဗ္ဗာန်ရုပ်၏ အဖြစ်သည်  
 မုဒုတာမည်၏။ ဤရုပ်သည် နူးညံ့  
 သည်၏ အဖြစ်ဟူသော လက္ခဏာ ရှိ၏။ ပထဝီဓာတ် ဖောက်  
 ပြန်သဖြင့် ခက်ထန်သည်၏ အဖြစ်ကို ပယ်ရှားခြင်း ကိစ္စ ရှိ၏။

၃-- ကမ္မညတာ = ထို ထို အမှု၌ ကောင်း သော  
 နိဗ္ဗာန်ရုပ်၏ အဖြစ်သည် ကမ္မညတာ  
 မည်၏။ ဤရုပ်သည် ကိုယ်အမှုကိစ္စ၌ ကောင်းသည်၏ အဖြစ်  
 ဟူသော လက္ခဏာ ရှိ၏။ ဝါယောဓာတ် ပျက်သဖြင့် ကိုယ်မှု  
 ကိစ္စ၌ မခံညားသည်၏ အဖြစ်ကို ပယ်ရှားခြင်း ကိစ္စ ရှိ၏။

၄-- ဝိညတ်ရုပ် နှစ်ပါးကိုကား အထက်တွင် ပြဆိုပြီး  
 ဖြစ်၏။ ထိုရုပ် နှစ်ပါးသည်လည်း ထူး  
 ခြားသော အမှု-အရာ သဘောမျှသာဖြစ်၍ ဝိကာရရုပ်တွင်  
 သက်ဝင်၏။

လက္ခဏာရုပ် = မှတ်သားကြောင်း- သိကြောင်း ဖြစ်  
 သော ရုပ်သည် လက္ခဏာရုပ် မည်၏။  
 ဆိုသို့သိမှတ်ကြောင်း လက္ခဏာမှာ ဥပစယ, သန္တတို့, ဇရုတာ  
 နှင့် အနိစ္စတာဟု ၄-ပါး အပြားရှိ၏။



၁-ဥပစယ=ရှေးဦး အစဉ် ၎င်း၊ အထက် အဘို့၌ ၎င်း-  
 ပေါင်းစည်း၍ ဖြစ်မှုသည် ဥပစယ မည်၏။  
 ဤရုပ်သည် ရှေးဦးစွာဖြစ်ခြင်း၊ အထက်၌ ပွားခြင်း လက္ခဏာ ရှိ၏။ အနာဂါတ်အဘို့ထုတ်၍ ရုပ်တို့ကိုပေါ်စေခြင်း ပေါ်ခြင်း ကိစ္စ ရှိ၏။

၂-သန္တတိ=အဖန်ဖန် ချဲ့ခြင်းသည် သန္တတိမည်၏။ ဖြစ်  
 ပေါ် စုံလင်ပြီးသော အာယတနတို့၏ အခွန်  
 ရှည်စွာ ဆက်လက် ဖြစ်ပေါ်မှု ပင်တည်း။ ဤရုပ်သည် ရုပ်  
 တို့၏ အစဉ်တည်၍ အခွန်ရှည်စွာနေခြင်း လက္ခဏာရှိ၏။ ရှေ့  
 နောက် စပ်တွဲ အဖန်တလဲလဲ ဖွဲ့ခြင်း ကိစ္စ ရှိ၏။

၃-ဇရာတာ=ရုပ်တို့၏ ရင့်ရော် အိုမင်း ဆွေးမြေ့ မှုသည်  
 ဇရာ မည်၏။ ဤ ရုပ်သည် ရင့်ရော် အိုမင်း  
 ခြင်း လက္ခဏာ ရှိ၏။ ဘင်သို့ ရောက်အောင် ပို့ဆောင်ခြင်း  
 ကိစ္စ ရှိ၏။

၄-အနိစ္စတာ = ဖြစ်ခြင်း၊ ရင့်ခြင်း၊ ပျက်ဆုံးခြင်းတို့ဖြင့်  
 မတုန်လှုပ် တတ်သောကြောင့် နိစ္စ မည်၏။  
 စင်စစ်နိစ္စဟူသည် ဖြစ်မှု ရင့်မှု ပျက်မှုတို့မကင်းသော အသင်္ခတ  
 တရားပင်ဖြစ်၏။ အနိစ္စကား နိစ္စမဟုတ်၊ ဖြစ်မှု ရင့်မှု ပျက်မှု  
 တို့ဖြင့် တုန်လှုပ်သော မမြဲသော သင်္ခတ တရား ဖြစ်၏။ ဤ  
 ရုပ်သည် ထက်ခန်းကျင်မှပျက်စီးခြင်း လက္ခဏာ ရှိ၏။ သင်္ခတ  
 တရားတို့ကို နှစ်ခြင်း နှစ်စေခြင်း ကိစ္စရှိ၏။

[ဤလက္ခဏာရုပ် ၄-ပါးတွင် ဥပစယနှင့် သန္တတိမှာ  
 ဇာတိရုပ်တစ်ခု၏ အမည် ဖြစ်၏။ ရုပ်၏ ဖြစ်ပေါ်မှု တခုပေါ်

မ္မာပင် ဥပစယဟု၎င်း၊ သန္တတိဟု၎င်း ခွဲခြားပြီး ခေါ်ခြင်း ဖြစ်၏။ ဓမ္မသင်္ဂဏီ ရူပကဏ္ဍ ပါဠိတော်၌ကား တဘဝ- တဘဝ၌—“အစစွာဖြစ်ခြင်း၊ ပြည့်စုံသည့် တိုင်အောင် တိုး တက်၍ ဖြစ်ခြင်း၊ ပြည့်စုံ ပြီးနောက် ဆက်စပ်၍ အထပ်ထပ် ဖြစ်ခြင်း” ဟု ဖြစ်ပုံ အခြင်း အရာ ကွဲပြားမှုကို ဟောကြား တော်မူ၏။ ဤတွင် အစစွာ ဖြစ်ခြင်းနှင့် ပြည့်စုံသည့် တိုင် အောင် တိုးတက်၍ဖြစ်ခြင်းသည် ဥပစယ မည် ၊ ပြည့်စုံပြီး နောက် ဆက်စပ်၍ အထပ်ထပ် ဖြစ်ခြင်းမှာ သန္တတိမည်၏။ အဋ္ဌသာလိနီ အဋ္ဌကထာတွင် မြစ်ကမ်းပါး၌ လက် ယက် တွင်းငယ် တူးသည့် ဥပမာဖြင့် ရှင်းပြ၏။ မြစ်ကမ်းပါး၌ လက်ယက်တွင်း တူးရာ ရှေးဦးစွာ ရေထွက်သော အခါနှင့် ရေပြည့်လျှံသော အခါကို ဥပစယနှင့် နှိုင်းယှဉ်၍ ရေတွင်း ကမ်းပါးကို လျှံ၍ ရေလှမ်းသွားသော အခါနှင့် သန္တတိကို နှိုင်းယှဉ်၏။]

ယင်းသို့လျှင် (၁၁)ပါး အပြား ရှိသော ရုပ်သည် သင်္ဂုင်အားဖြင့် (၂၀)ပါး ဖြစ်၏။ ထိုတွင် ဘူတ(မဟာဘူတ) ရုပ်၊ ပသာဒရုပ်၊ ဝိသယ (ဂေါစရ)ရုပ်၊ ဘာဝရုပ်၊ ဟဒယ ရုပ်၊ ဇီဝိတရုပ်နှင့် အာဟာရရုပ် ဟူ၍ (၇) ပါး အပြား ရှိသော ရုပ်(၁၀)ပါးသည် နိပ္ပန္နရုပ် မည်၏။ ဤရုပ် ၁၀-ပါး တွင် သဘာဝ၊ သလက္ခဏ အစရှိသော အမည်များ ရှိသေး ၏။ သို့ရာတွင် နိပ္ပန္နရုပ် ဟူသော အမည်ဖြင့် ပိုပြီးထင်ရှား၏။

ထိုမှတစ်ပါး ပရိစ္ဆေဒရုပ်, ဝိညတ်ရုပ်, ဝိကာရရုပ်နှင့် လက္ခဏရုပ် ဟူ၍ (၄) ပါး အပြားရှိသော ရုပ် (၁၀) ပါးသည် ကံအစရှိသော အကြောင်း တရား လေးပါးတို့ ဖြစ်ပေါ် ပြီးစီးခြင်းမရှိသောကြောင့် အနိပ္ပန္နရုပ် မည်၏။

ဖောက်ပြန်ခြင်း လက္ခဏာ တစ်ပါးသာ ရှိသော ရုပ် သည် မဟာဘုတ်နှင့် ဥပါဒါရုပ် ဟူ၍ နှစ်ပါး အပြားရှိ၏။

ထိုတွင် -

မဟာဘုတ် ရုပ်မှာ ပထဝီ, အာပေါ, တေဇော, ဝါယော ဟူ၍ ၄-ပါး အပြားရှိ၏။

ဥပါဒါရုပ် ကား ပဿာဒရုပ်, ဂေါစရရုပ်, ဘာဝရုပ်, ဟဒယရုပ်, ဇီဝိတရုပ်, အာဟာရရုပ်, ပရိစ္ဆေဒ ရုပ်, ဝိညတ်ရုပ်, ဝိကာရရုပ်နှင့် လက္ခဏရုပ် ဟူ၍ ၁၀-ပါး အပြားရှိ၏။

တဖန် ထိုဖောက်ပြန်ခြင်း လက္ခဏာ တစ်ပါးသာ ရှိသော ရုပ်သည် နိပ္ပန္နရုပ်နှင့် အနိပ္ပန္နရုပ် ဟူ၍ နှစ်ပါး အပြားရှိ၏။

ထိုတွင် =

နိပ္ပန္န ရုပ်မှာ ဘူတရုပ်, ပဿာဒရုပ်, ဝိသယရုပ်, ဟဒယ ရုပ်, ဇီဝိတရုပ်နှင့် အာဟာရရုပ် ဟူ၍ (၇) ပါး အပြား ရှိသော ရုပ် (၁၀) ပါး ဖြစ်၏။

အနိပ္ပန္နရုပ် မှာ ပရိစ္ဆေဒရုပ်, ဝိညတ်ရုပ်, ဝိကာရရုပ်နှင့် လက္ခဏရုပ် ဟူ၍ (၄) ပါး အပြားရှိသော ရုပ် (၁၀) ပါး ဖြစ်၏။

၂။ ရူပ ဝိဘာဂ

ရူပဝိဘာဂ ဟူသည်မှာရုပ်ကိုဝေဖန်ခြင်းဖြစ်၏။ အလုံးစုံသော ရုပ်သည် အလောဘ အစရှိသည့် သမ္ပယုတ် ဟိတ် မရှိသောကြောင့် ‘အဟိတ်’ လည်း မည်၏။ ကံ၊ စိတ်၊ ဥတု၊ အာဟာရ တည်းဟူသော အကြောင်းတရား ၄-ပါးနှင့် တကွ ဖြစ်သောကြောင့် ‘သပစ္စယ’ လည်း မည်၏။ အသင်္ဂေတရား ၄-ပါးတို့၏ အာရုံ ဖြစ်သောကြောင့် ‘သာသဝလည်း မည်၏။ ကံ စသော အကြောင်း တရား ၄-ပါးတို့ ပေါင်း၍ ပြုပြင်အပ် သောကြောင့် ‘သင်္ခတ’ လည်း မည်၏။ ဥပါဒါနိ၏ အာရုံ ဖြစ်သော သင်္ခါရ လောက၌ အကျုံးဝင်သောကြောင့် ‘လောကီယ’ လည်း မည်၏။ ကာမတဏှာ၏ ကျင်လည်ရာဖြစ်သောကြောင့် ‘ကာမဒေဝစရ’ လည်း မည်၏။ အာရုံကို မယူတတ်သောကြောင့် ‘အနာရမ္မဏ’ မည်၏။ ပဟာန်တို့၏ အစွမ်းဖြင့် မပယ်အပ် သောကြောင့် ‘အပ္ပဟာတဗ္ဗ’ လည်း မည်၏။ ယင်းသို့လျှင် ရုပ်သည် တပါးသာ ရှိ၏။ သို့ရာတွင် အဇ္ဈတ္တိက၊ ဗာဟိရ စသော အားဖြင့် များသော အပြား ရှိ၏။

ပသာဒရုပ် ၅-ပါးသည် အဇ္ဈတ္တိက ရုပ်မည်၏။ ကြွင်းရုပ် ၂၁-ပါးသည် ဗာဟိရရုပ် မည်၏။

အဇ္ဈတ္တိက = အတွင်းထက် အတွင်း ကျသော တရား၊ သိမ်းပိုက်အပ်သည်ထက် သိမ်းပိုက်အပ်သော တရား၊ ချစ်ခင်အပ်သည်ထက် ချစ်ခင် အပ်သောတရားသည် အဇ္ဈတ္တိက မည်၏။

သယံဇာတ ဖြစ်ပေါ်စေရန် အထောက်အကူပြုရန် ဝန်ထမ်းများ၏ အားထုတ်မှုကို အားပေးရန် ဝန်ထမ်းများ၏ အားထုတ်မှုကို အားပေးရန်

အထောက်အကူပြုရန်

အထောက်အကူပြုရန်

အထောက်အကူပြုရန်

အထောက်အကူပြုရန်

အထောက်အကူပြုရန်

ဗာဟိရ = ရူပ, သဒ္ဓစသော တရားတို့သည် စက္ခုပသာဒ  
 စသည်တို့ကဲ့သို့ အတွင်းထက် အတွင်းထား၍  
 သိမ်းပိုက်အပ်သော တရားမဟုတ်၊ ပေါ့ပေါ့-ပါးပါး သိမ်း  
 ပိုက်အပ်သောကြောင့် ဗာဟိရ မည်၏။ အဇ္ဈတ္တိကကို ထောက်  
 ၍ ဗာဟိရဟု ဆိုခြင်းဖြစ်၏။

ပသာဒရုပ် ၅-ပါး၊ ဟဒယရုပ် ၁-ပါးအားဖြင့် ရုပ်  
 (၆)ပါးသည် ဝတ္ထုရုပ် မည်၏။ ကြွင်းသောရုပ် (၂၂)ပါး  
 သည် အဝတ္ထုရုပ် မည်၏။

ဝတ္ထုရုပ် = စိတ်စေတသိက်တို့၏ မှီရာ-တည်ရာ ဖြစ်သော  
 ကြောင့် ဝတ္ထုရုပ် မည်၏။

အဝတ္ထုရုပ် = စိတ်-စေတသိက်တို့၏ မှီရာ-တည်ရာ မဖြစ်  
 သောကြောင့် အဝတ္ထုရုပ် မည်၏။

ပသာဒရုပ် ၅-ပါး၊ ဝိညတ်ရုပ် နှစ်ပါးအားဖြင့် ရုပ်  
 (၇) ပါးသည် ဒွါရရုပ် မည်၏။ ကြွင်းသောရုပ် (၂၁)  
 ပါးသည် အဒွါရရုပ် မည်၏။

ဒွါရရုပ် = ပသာဒရုပ် ငါးပါးမှာ ပဉ္စဒွါရ ဝိထိစိတ်တို့  
 ဖြစ်ရာ တံခါးပေါက်သဖွယ်ဖြစ်၍ ဝိညတ်ရုပ်  
 နှစ်ပါးမှာ ပါဏာတိပါတစသော ကံတို့ဖြစ်ရာ တံခါးပေါက်  
 သဖွယ်ဖြစ်၍ ဒွါရရုပ် မည်၏။

အဒ္ဓါရရုပ် = ကြွင်းသော ရုပ်တို့မှာ တံခါးသဖွယ် မဟုတ်  
၍ အဒ္ဓါရ မည်၏။

ပသာဒရုပ် ငါးပါး၊ ဘာဝရုပ် နှစ်ပါး၊ ဇီဝိတရုပ်  
တပါးအားဖြင့် ရုပ် (၇)ပါးသည် ဣန္ဒြိယရုပ် မည်၏။ ကြွင်း  
သော ရုပ် (၂၀)သည် အနိန္ဒြိယ ရုပ် မည်၏။

ဣန္ဒြိယရုပ် = မိမိတို့ ဆိုင်ရာ ဌာနတို့၌ အသီး-အသီး  
အစိုးရသောကြောင့် ဣန္ဒြိယ မည်၏။

အနိန္ဒြိယရုပ် = မိမိတို့ ဆိုင်ရာ ဌာနတို့၌ အစိုး မရသော  
ကြောင့် အနိန္ဒြိယ မည်၏။

ပသာဒရုပ် ငါးပါး၊ ဝိသယရုပ် ၇-ပါးအားဖြင့် (၁၂)  
ပါးသည် ဩဠာရိကရုပ် မည်၏။ သန္တိကေရုပ်လည်း မည်၏။  
သပ္ပုဋိဃရုပ်လည်း မည်၏။ ကြွင်းသောရုပ် (၁၆)ပါးသည်  
သုခုမရုပ်လည်း မည်၏။ ဒုရေရုပ်လည်း မည်၏။ အပ္ပုဋိဃရုပ်  
လည်း မည်၏။

ဩဠာရိကရုပ် = ပဏဝီသော မိမိတို့၏ ပကဏီသဘော  
အားဖြင့် ကြမ်းတမ်းသောကြောင့်ရင်း  
ပသာဒရုပ်တို့နှင့် ဂေါဇရရုပ်တို့၏ ထိခိုက်မှုဟု ဆိုအပ်သော  
ကိစ္စ၏ ရုံးရင်းကြမ်းတမ်းသောကြောင့်ရင်း ဩဠာရိကမည်၏။

သုခုမရုပ် = ကြမ်းတမ်းသော အဘောကိစ္စမှ ကင်း၍  
လိမ်မွေ့သောကြောင့် သုခုမ မည်၏။

သန္တိကေရုပ် = အဝေး၌တည်သော်လည်း အနီး၌ဘယ်  
သော ရုပ်ကဲ့သို့ လျှင်မြန်စွာ အာရုံ၏  
အဖြစ်ဖြင့် ယူရန်ခွဲသောကြောင့် သန္တိကေ မည်၏။

ဒုရေရုပ် = ဝေးသောရုပ် ဖြစ်သော ကြောင့် ဒုရေ  
မည်၏။

သပ္ပုဋိဃရုပ် = အချင်းချင်း ထိခိုက်မှုနှင့်တကွ ဖြစ်သော  
ကြောင့် သပ္ပုဋိဃမည်၏။

အပ္ပုဋိဃရုပ် = အချင်းချင်း ထိခိုက်မှု မရှိသောကြောင့်  
အပ္ပုဋိဃမည်၏။

ကမ္မဇရုပ် ၁၈-ပါးသည် ဥပါဒိန္နရုပ် မည်၏။ ကြွင်း  
သော ရုပ် ၁၀-ပါးသည် အနုပါဒိန္နရုပ် မည်၏။

ဥပါဒိန္နရုပ် = တဏှာ ဒိဋ္ဌိတို့ ပြင်းစွာ သိမ်းယူအပ်သော  
ကြောင့် ဥပါဒိန္န မည်၏။

အနုပါဒိန္နရုပ် = တဏှာ ဒိဋ္ဌိတို့ ပြင်းစွာ သိမ်းယူမှု မရှိ  
သောကြောင့် အနုပါဒိန္န မည်၏။

ရူပါရုံသည် သနိဒဿနရုပ် မည်၏။ ကြွင်းသော ရုပ်  
(၂၇)ပါးသည် အနိဒဿန မည်၏။

သနိဒဿနရုပ် = မြင်အပ်သောကြောင့် သနိဒဿန  
မည်၏။

အနိဒဿနရုပ် = မမြင်အပ်သောကြောင့် အနိဒဿန  
မည်၏။

စက္ခု, သောတ နှစ်ပါးသည် မရောက်သည်၏ အစွမ်း  
ဖြင့် အာရုံကို ယူ၏။ ဃာန, ဇိဝှါ, ကာယ သုံးပါးသည်  
ရောက်သည်၏ အစွမ်းဖြင့် အာရုံကို ယူ၏။ ထို့ကြောင့် ဤရုပ်  
၅-ပါးသည် ဂေါစရဂ္ဂါဟိကရုပ် မည်၏။ ကြွင်းသော ရုပ်  
၂၇-ပါးသည် အဂေါစရဂ္ဂါဟိကရုပ် မည်၏။



ဂေၤစရဂ္ဂါဟိကရုပ် = အာရုံကို ယူတတ်သောကြောင့်  
 ဂေၤစရဂ္ဂါဟိကမည်၏။ အာရုံ  
 မှာ မရောက်လာသော အာရုံနှင့် ရောက်လာသော အာရုံ  
 ဟူ၍ နှစ်မျိုး ရှိ၏။ စက္ခုနှင့် သောတသည် မရောက်လာ  
 သော အာရုံကိုယူသောကြောင့် အသမ္ပတ္တ မည်၏။ သာန၊  
 ဇိဝှါ, ကာယသည် ရောက်လာသော အာရုံကို ယူသော  
 ကြောင့် သမ္ပတ္တ မည်၏။ သာန၊ ဇိဝှါ, ကာယသည် ရောက်  
 လာသော အာရုံကို ယူသောကြောင့် သမ္ပတ္တ မည်၏။

အဂေၤစရဂ္ဂါဟိကရုပ် = အာရုံကို မယူသော ကြောင့်  
 အဂေၤစရဂ္ဂါဟိက မည်၏။

မဟာဘုတ် ၄-ပါး၊ ဝဏ္ဏ၊ ဝန္တု၊ ရသ၊ ဩဇ-အားဖြင့်  
 ရုပ် ၈-ပါးသတ အဝိနိဗ္ဗောဂ မည်၏။ ကြွင်းသော ရုပ်(၂၀)  
 သည် ဝိနိဗ္ဗောဂ မည်၏။

အဝိနိဗ္ဗောဂ = အသီး-အသီး ခွဲခြားအပ်သော တရား  
 မဟုတ် သောကြောင့် အဝိနိဗ္ဗောဂ  
 မည်၏။

ဝိနိဗ္ဗောဂ = ဒေသ, ဌာန, ဖြစ်ကြောင်းအားဖြင့် အသီး  
 အသီး ခွဲခြမ်း ဖြစ် လေ့ ရှိသောကြောင့်  
 ဝိနိဗ္ဗောဂမည်၏။

ပင်းသိုလျှင် ရုပ် ၂၀-ပါးကို ထိုက်သည်အား  
 လျော်စွာ ပညာရှိတို့ ဝေဖန်ကြ၏။

၃-ရူပသမုဋ္ဌာန

ရူပသမုဋ္ဌာန = ရုပ်တို့၏ ဖြစ်ကြောင်းသည် ရူပသမုဋ္ဌာန မည်၏။ ယင်းကို ရူပသမုဋ္ဌာန်ဟု ခေါ်၏။ ရုပ်တို့၏ ဖြစ်ကြောင်း ရူပသမုဋ္ဌာန်သည် ကံ၊ စိတ်ဥတု၊ အာဟာရဟူ၍ ၄-ပါးရှိ၏။

၁-ကမ္မဇရုပ် = ကံကြောင့်ဖြစ်၍ ကမ္မဇရုပ် မည်၏။ အကုသိုလ် ၁၂-ပါး၊ မဟာကုသိုလ် ၈-ပါး၊ ရူပကုသိုလ် ၅-ပါးအားဖြင့် ၂၅-ပါးသော အကုသိုလ် ကုသိုလ်ကံသည် အဇ္ဈိတ္တိက သန္တာန်၌ ပဋိသန္ဓေ စိတ်၏ ဥပါဒ်တိုင်း၊ ဌိတိုင်း၊ ဘင်တိုင်း ကမ္မဇရုပ်ကို ဖြစ်စေ၏။

၂-စိတ္တဇရုပ် = စိတ်ကြောင့် ဖြစ်၍ စိတ္တဇရုပ် မည်၏။ အရူပဝိပါက် ၄-ပါး၊ ဒွေးပဉ္စဝိညာဏ် ၁၀-အလုံးစုံသော ပဋိသန္ဓေစိတ်နှင့် ရဟန္တာတို့၏ စုတိစိတ် ကြင်္ဂသော စိတ် (၇၅) ပါးတို့သည် ပဉ္စဇောကာရ တို့၌ ဖြစ်သောအခါ ပဌမ ဘဝင်မှစ၍ ဥပါဒ်တိုင်း အဇ္ဈိတ္တိက သန္တာန်၌ စိတ္တဇရုပ်ကို ဖြစ်စေ၏။

ထိုဘွင် အပ္ပနာဇော ၂၆-ခုသည် ဣရိယာပုတ်ကို လည်း ထေဂ္ဂက်ပုံခိုင်စေနိုင်၏။ ဝုဋ္ဌော၊ ကာမဇော ၂၉-ပါး နှင့် အဘိညာဏ်ဒေးတို့သည် ဝိညာဏ်ကိုလည်း ဖြစ်စေနိုင်၏။ ဤတွင် သောမနဿဇော ၁၃-ပါးတို့ကား ရယ်ရှင်ခြင်းကို လည်း ဖြစ်စေတတ်၏။

၃-ဥတုဇရုပ် = ဥတုကြောင့်ဖြစ်၍ ဥတုဇရုပ် မည် ၏။  
 အအေးဟူသော သီတာ တေဇော, အပူ  
 ဟူသော ဥဏှတေဇောသည် ဥတုမည်၏။ ယင်း ဥတုသည်  
 ပဋိသန္ဓေစိတ် ၌သို့ ရောက်သောအခါ အဇ္ဈတ္တဌာန၌၎င်း, ဗဟိဒ္ဓ  
 ဌာန၌၎င်း, ထိုက်သည်အားလျော်စွာ ဥတုဇရုပ်ကို ဖြစ်စေ၏။

၄-အာဟာရဇရုပ် = အာဟာရကြောင့်ဖြစ်၍ အာဟာ  
 ရဇရုပ် မည်၏။ ဩဇဟု ဆိုအပ်သောအာဟာရသည် စားမျိုး  
 သောအခါ ရုပ်၏ ၌သို့ ရောက်မှသာ အာဟာရဇရုပ်ကို  
 ဖြစ်စေ၏။ ထိုတွင်—

ဟဒယဝတ္ထုနှင့်ဗျူဟိယရုပ်သည်ကံကြောင့်သာဖြစ်၏။  
 ဝိညတ်ရုပ် နှစ်ခုသည် စိတ်ကြောင့်သာ ဖြစ်၏။

လဟုတာ, မုဒုတာနှင့် ကမ္မညတာ ၃-ခု အပေါင်း  
 သည် စိတ်နှင့် အာဟာရကြောင့် ဖြစ်၏။ ဤရုပ် ၃-ခုသည်  
 စိတ်ကြောင့်လည်း ဖြစ်၏။ အာဟာရကြောင့်လည်း ဖြစ်၏။

အဝိနိဗ္ဗောရုပ် ၈-ပါးနှင့် အာကာသခတ် အားဖြင့်  
 ရုပ် ၉-ပါးသည် ကံ, စိတ်, ဥတု, အာဟာ တည်းဟူသော  
 အကြောင်းတရား ၄-ပါးတို့ကြောင့် ဖြစ်၏။

လက္ခဏရုပ် ၄-ပါးသည် အဘယ်အကြောင်းကြောင့်  
 မျှ မဖြစ်၊အကြောင်းကား ဤရုပ် ၄-ပါးသည် နိဗ္ဗာန်ရုပ်တို့၏

ဖြစ်ဆဲ အစရှိသော သဘောမျှသာ ဖြစ်၍ တစုံ-တခုသေ  
အကြောင်းကြောင့် မဖြစ်ခြင်း ဖြစ်၏။

ယင်းသို့လျှင် ရူပ သမုဋ္ဌာန်မှာ ကမ္မဇရုပ် ၁၈-ပါး၊  
စိတ္တဇရုပ် ၁၅-ပါး၊ ဥတုဇရုပ် ၁၃-ပါးနှင့် အာဟာရဇရုပ်  
၁၂-ပါးတို့ ဖြစ်၏။

၄ - ရူပကလာပ

ရူပကလာပ-ဟူသည်မှာ အတူလည်း ဖြစ်၊ အတူ  
လည်း ချုပ်ပြီး မှီ ရာ လည်း တူ သော  
ရုပ်တို့ကို ပေါင်းစုဖွဲ့စည်းထားသော ရုပ်ကလာပ်တို့ ဖြစ်၏။  
ယင်းတို့မှာ ကမ္မဇ ကလာပ် ၉-စည်း၊ စိတ္တဇ ကလာပ် ၆-  
စည်း၊ ဥတုဇ ကလာပ် ၄-စည်းနှင့် အာဟာရဇ ကလာပ်  
၂-စည်းတို့ ဖြစ်၏။

ကမ္မဇ ကလာပ် ၉-စည်း = ဇီဝိတရုပ် ၁-ပါး၊ အဝိနိဗ္ဗော  
ဂ ရုပ် ၈-ပါး၊ စက္ခု ပသာဒ  
အားဖြင့်ရုပ် ၁၀-ပါးတို့သည် စက္ခုဒသက ကလာပ်မည်၏။  
ထို့အတူ သောတ ပသာဒ စသည် တို့နှင့် တကွ သောတ  
ဒသက၊ ဃာန ဒသက၊ ဇီဝှါ ဒသက၊ ဣတ္ထိဘာဝ ဒသက၊  
ပုပ္ဖာဝ ဒသက၊ ဝတ္ထု ဒသကဟု အစဉ်အတိုင်း ယှဉ်အပ်၏။  
အဝိနိဗ္ဗောဂ ရုပ် ၈-ပါး၊ ဇီဝိတ၊ နဝကလာပ်ဟု ခေါ်၏။  
ယင်းကလာပ် ကိုးစည်းသည် ကံကြောင့် ဖြစ်သော ရုပ်  
ကလာပ်တို့ မည်၏။ တိုကလာပ်တို့၏ သရုပ်မှာ အောက်ပါ  
အတိုင်းဖြစ်၏-

(၁)	ဇီဝိတရုပ်၁-ပါး	အဝိနိဗ္ဗောဂရုပ်ဂ-ပါး	စက္ခုပသာဒ
(၂)	— — — —	— — — —	သောတပသာဒ
(၃)	— — — —	— — — —	သာနပသာဒ
(၄)	— — — —	— — — —	ဇိဝှိပသာဒ
(၅)	— — — —	— — — —	ကာယပသာဒ
(၆)	— — — —	— — — —	ဣတ္ထိဘာဝ
(၇)	— — — —	— — — —	ပုပ္ဖာဝ
(၈)	— — — —	— — — —	ဟဒယဝတ္ထု
(၉)	x	— — — —	ဇီဝိတိန္ဒြေ

[ ဤကမ္မဇ ကလာပ် ၉-စည်းကို သဘောပေါက်အောင် ကြည့်ပါ။ မပေါက်လျှင် အညွှန်းတို့ ပြန် ကြည့်ပါ။ သို့မှ နောက်ကလာပ်အတွက် လွယ်ကူမည်။ ]

စိတ္တဇ ကလာပ် ၆-စည်း = အဝိနိဗ္ဗောဂ ဟု ဆို အပ်သော သုဒ္ဓဋ္ဌက ကလာပ်၊ ယင်းရုပ် ဂ-ပါး၊ ကာယဝိညတ်နှင့် တကွ ကာယဝိညတ္တိ နဝက ကလာပ်၊ ဝစိဝိညတ်၊ သဒ္ဓနှင့် တကွ ဝစိဝိညတ္တိ သဒ္ဓ ဒသက ကလာပ်၊ လဟုတာ စသည်တို့နှင့် တကွ လဟုတာဒိ ဧက ဒသက ကလာပ်၊ ကာယဝိညတ်၊ လဟုတာ စသည် တို့နှင့် တကွ ကာယ ဝိညတ္တိ လဟုတာဒိ ဒွာဒသက ကလာပ်၊ ဝစိဝိညတ် သဒ္ဓ၊ လဟုတာ စသည်တို့နှင့် တကွ ဝစိဝိညတ္တိ သဒ္ဓ လဟုတာဒိ တေရသက ကလာပ်၊ ယင်းသို့လျှင် စိတ်ကြောင့်

ဖြစ်သော စိတ္တဇ ကလာပ် ၆-စည်း ဖြစ်၏။ ယင်းတို့မှာ သုဒ္ဓဋ္ဌ ကလာပ်၊ ကာယဝိညတ္တိ နဂက ကလာပ်၊ ဝစီဝိညတ္တိ သဒ္ဓ ဒသက ကလာပ်၊ လဟုတာဒိ ဧကဒသက ကလာပ်၊ ကာယ ဝိညတ္တိ လဟုတာဒိ ဒွာဒသက ကလာပ်၊ ဝစီဝိညတ္တိ သဒ္ဓ လဟုတာဒိ တေရသက ကလာပ်တို့ ဖြစ်၏။

- (၁) သုဒ္ဓဋ္ဌ ကလာပ် မှာ အဝိနိဗ္ဗောဂ ဂ-ခု သက်သက် ဖြစ်၏။
- (၂) ကာယ ဝိညတ္တိ နဂက ကလာပ် မှာ အဝိနိဗ္ဗောဂ ရုပ် ဂ-ခုနှင့် ကာယ ဝိညတ် တပါး အားဖြင့် ရုပ် ၉-ခု အပေါင်းအစု ဖြစ်၏
- (၃) ဝစီဝိညတ္တိ သဒ္ဓ ဒသက ကလာပ် မှာ အဝိနိဗ္ဗောဂ ရုပ် ဂ-ခု၊ ဝစီဝိညတ်၊ သဒ္ဓ အားဖြင့် ရုပ် ၁၀-ခု အပေါင်းအစု ဖြစ်၏။
- (၄) လဟုတာဒိ ဧက ဒသက ကလာပ် မှာ အဝိနိဗ္ဗောဂ ရုပ်-ဂ-ခု၊ လဟုတာ၊ မုဒိတာ၊ ကမ္မ အားဖြင့် ရုပ် ၁၁-ခု အပေါင်းအစု ဖြစ်၏။
- (၅) ကာယဝိညတ္တိ လဟုတာဒိ ဒွာဒသ ကလာပ် မှာ အဝိနိဗ္ဗောဂ ရုပ်-ဂ-ခု၊ ကာယဝိညတ်၊ လဟုတာ၊ မုဒိတာ၊ ကမ္မညဘာ အား ဖြင့် ရုပ် ၁၂-ခု အပေါင်းအစု ဖြစ်၏။

(၆) ဝစီ ဝိညတ္တိ သဒ္ဓ လဟုတာဒိ တေရသက ကလာပ်  
 မှာ အဝိနိဗ္ဗောဂ ရုပ် ၈-ခု၊ ဝစီ  
 ဝိညတ်, သဒ္ဓ, လဟုတာ, မုဒုတာ, ကမ္မ  
 ညဟာ အား ဖြင့် ရုပ် ၁၃-ခု အ  
 ပေါင်း အစု ဖြစ်၏။

ဥတုဇ ကလာပ် ၄-စည်း = သုဒ္ဓဋ္ဌက ကလာပ်, သဒ္ဓနဝက  
 ကလာပ်, လဟုတာဒိ ဧက ဒသက  
 ကလာပ်နှင့် သဒ္ဓ လဟုတာဒိ ဒွာဒသက ကလာပ် ဟူသော  
 ကလာပ် ၄-စည်းသည် ဥတုကြောင့်ဖြစ်သော ဥတုဇကလာပ်  
 မည်၏။ ယင်းကလာပ် ၄-စည်း၏သရုပ်ကို အထက် ဖေ ပြုပါ  
 စိတ္တဇ ကလာပ်တို့ကို မှီ၍ သိနိုင်၏။

အာဟာရဇ ကလာပ် ၂-စည်း = သုဒ္ဓဋ္ဌက ကလာပ် နှင့်  
 လဟုတာဒိ ဧက ဒသက ကလာပ်  
 သည် အာဟာရကြောင့် ဖြစ်သော  
 အာဟာရ ကလာပ် နှစ်စည်း ဖြစ်၏။

ဥတုဇ ကလာပ် ၄-စည်း အနက် သုဒ္ဓဋ္ဌက ကလာပ်  
 နှင့် သဒ္ဓနဝက ကလာပ် နှစ်စည်းကို ဗဟိဒ္ဓ ဌ်လည်း ရ၏။  
 ကြွင်းသော ကလာပ်တို့ကား အဇ္ဈတ္တိကဌ်သာ ဖြစ်၏။ အာ  
 ကာသဓာတ်နှင့် လက္ခဏရုပ် ၄-ခု တို့ကို ကလာပ် တို့အား  
 ပိုင်းခြား သတ်မှတ်ကြောင်း ဖြစ်သောကြောင့် ကလာပ်၏  
 အင်္ဂါဟု ပညာရှိတို့ မဆိုကြ။

၅-ရူပ ပဝတ္တိက္ကမ

ရူပ ပဝတ္တိက္ကမ ဟူသည်မှာ ရုပ်တို့၏ ဖြစ်စဉ်ဖြစ်၏။ အမိ  
ဝမ်းတွင်း ပဋိသန္ဓေနေသော ဂဗ္ဘသေယျက  
သတ္တဝါ၊ အညီအဟောက်တွင် ပဋိသန္ဓေနေသော သံသေဒဇ  
သတ္တဝါနှင့် ကိုယ်ထင်ရှားဖြစ်သော သြပပပါတ် သတ္တဝါတို့၏  
ဖြစ်ရာဘုံနှင့်တကွ ရုပ်ဖြစ်စဉ်ပင်တည်း။

ကာမဘုံ၌ ပဝတ္တိ အခါအလုံးစုံသော ရုပ်တို့ကို ထိုက်  
သည်အားလျော်စွာ ရကြ၏။ ပဋိသန္ဓေ အခါ သံသေဒဇနှင့်  
သြပပပါတ် သတ္တဝါတို့အား စက္ခု၊ သောတ၊ ဃာန၊ ဇိဝု၊ ကာ  
ယ၊ ဘာဝ၊ ဝတ္ထုဒသကဟု ဆိုအပ်သော ကလာပ် ၇-စည်း  
တို့များအားဖြင့် တပြိုင်တည်း ဖြစ်ပေါ်လာကြ၏။ တခါတရံ  
အချို့မှာမူ စက္ခု၊ သောတ၊ ဃာန၊ ဘာဝ ဒသက ကလာပ်  
တို့ကို မရကြ၊ သို့ဖြင့် ကလာပ်တို့၏ ယုတ်လျော့မှုကို သိ  
တတ်၏။

ဂဗ္ဘသေယျက သတ္တဝါတို့အား ကာယ၊ ဘာဝ၊  
ဝတ္ထုဟု ဆိုအပ်သော ကလာပ် ၃-စည်းတို့ တပြိုင်တည်း  
ထင်ရှား ဖြစ်ပေါ်လာ၏။ သို့ရာတွင် တခါတရံ ဘာဝ  
ဒသကကို မရ၊ ထို့နောက် ပဝတ္တိ အခါ၌ကား အစဉ်  
အတိုင်း စက္ခုဒသက စသည်တို့ ထင်ရှားဖြစ်ပေါ်လာကြ၏။

ယင်းသို့လျှင် ပဋိသန္ဓေ၏ ဥပါဒ်ခဏ၌ ကမ္မဇရုပ်  
ဖြစ်၏။ ဒုတိယ စိတ်(ပဌမဘဝင်)၏ ဥပါဒ်ခဏ၌ စိတ္တဇရုပ်  
ဖြစ်၏။ ဋီခဏ၌ ဥတုဇရုပ် ဖြစ်၏။ သြဇ ပြန့်နှံ့သော အခါမှ  
စ၍ အာဟာရဇရုပ် ဖြစ်၏။ ဤအကြောင်း လေးပါးကြောင့်



ဖြစ်သော ရုပ်ကလာပ် အစဉ်သည် ကာမဘုံ၌ ဆီမီးသို့ ကဲ့သို့၎င်း၊ မြစ်ရေ အလျဉ်ကဲ့သို့၎င်း- အသက်ရှင်သမျှ ကာယ ပတ်လုံး ရုပ်အဆက်ဆက် အဆင့်ဆင့် မပြတ်--မလပ် စပ်ကာ စပ်ကာ ဖြစ်နေ၏။

သေခါနီးအခါ စုတိမှ ပြန်၍ ရေသော် ၁၇-ချက် မြောက်သော စိတ်၏ ဌီခဏမှစ၍ ကမ္မဇရုပ် အသစ် မဖြစ်၊ ရှေးက ဖြစ်နှင့်ပြီးသော ကမ္မဇရုပ်တို့လည်း စုတိနှင့် အဟူ ဖြစ်၍ ချုပ်ကြ၏။ ထို့နောက် စိတ္တဇရုပ်နှင့် အာဟာရဇ ရုပ်တို့လည်းပြတ်၏။ ဥတုဇရုပ်အဆက်ဆက်သည်ကား သေ၍ အကောင်ပုပ် ဖြစ်သည့်တိုင်တောင် ဖြစ်နေကြ၏။ ဟင်းသို့ သေသော သတ္တဝါတို့အား တဖန် ဘဝကပါး၌ ပဋိသန္ဓေ ဥပါဒ်ကို အစပြု၍ ဖြစ်သင့်သည်အားလျော်စွာ ဖြစ်၏။

ရူပဘုံ၌ကား သာန၊ ဝိနိဗ္ဗာန်၊ ကာယ၊ ဘာဝ ဒဿန နှင့် အာဟာရဇကလာပ်ကို မရကြ။ ထို့ကြောင့် ထိုသူတို့ အား ပဋိသန္ဓေအခါ၌ စက္ခု၊ သောတ၊ ဝတ္ထု၏ အစွန်း ဖြင့် ဒဿက ၃-စည်းနှင့် ဇိဝိတ နဝက ကလာပ်အားဖြင့် ကမ္မဇကလာပ် ၄-စည်းကို မရ၊ ပဝတ္ထိအခါ၌ကား စိတ္တဇ နှင့် ဥတုဇ ကလာပ်တို့ကို ရ၏။

အသညာသတ်ဘုံ၌ စက္ခု၊ သောတ၊ ဝတ္ထု၊ သဒ္ဓတို့ကို လည်း မရ၊ ထို့အတူ စိတ္တဇရုပ် အလုံးစုံကိုလည်း မရ၊ ထို့ ကြောင့် ထိုသူတို့အား ပဋိသန္ဓေအခါ ဇိဝိတ နဝက ကလာပ် သာ ရ၏။ ပဝတ္ထိ အခါ၌ကား သဒ္ဓကြည်သော ဥတုဇရုပ် တို့ရ၏။

ဤဆိုခဲ့ပြီးသော နည်း၏ အစွမ်းဖြင့် ပစ္စုပ္ပန်ဘဝ၌ ကာမဘုံ၊ ရူပဘုံ၊ အသညသတ်ဘုံဟုဆိုအပ်သောရုပ်ဖြစ်ရာ ဘုံတို့၌ ပဋိသန္ဓေအခါ ရုပ်ဖြစ်ပုံနှင့် ပဝတ္တိ အခါ ရုပ်ဖြစ်ပုံအား ဖြင့် ရုပ်ဖြစ်ပုံ နှစ်ပါး အပြားရှိသည်ကို သိအပ်၏။

ကာမဘုံ၌ ကာမသတ္တဝါတို့အား ရုပ်ပေါင်း ၂၈-ပါးကို ရအပ်၏။

အသညသတ် ကြည်သော ရူပ ၁၅-ဘုံ၌ ဃာန၊ ဇိဝှာ၊ ကာယနှင့် ဘာဝရုပ် နှစ်ပါးကြည်သော ရုပ် ၂၃-ပါးကိုရအပ်၏။

အသညသတ် ဗြဟ္မာတို့အား ရူပဗြဟ္မာတို့ ရသော ရုပ် ၂၃-ပါးတွင် စက္ခု၊ သောတ၊ ငတ္ထု၊ သဒ္ဓုနှင့် ဝိညတ်ဒွေ့ ကြည်သော ရုပ် ၁၇-ပါးကို ရအပ်၏။

အရူပဘုံ၌ကား ရုပ် မရှိ။

သဒ္ဓု၊ ဝိကာရရုပ်၊ ဇရုတာ၊ အနိစ္စတာ- ဤရုပ် ၈-ပါးကို ပဋိသန္ဓေအခါ၌ မရ၊ ပဝတ္တိအခါ၌ကား ရုပ် ၂၈-ပါးလုံးပင်ရ၏။ စုတိအခါ၌ သဒ္ဓု၊ ဝိကာရရုပ်နှင့် ဥပစယကိုမရ။

## နိဗ္ဗာန်

လောကုတ္တရာ တရားဟု ဆိုအပ်သော၊ မဂ်ဉာဏ် ၄-ပါးဖြင့် မျက်မှောက် ပြုအပ်သော မဂ်-ဖိုလ်တို့၏ အာရုံ ဖြစ်သော နိဗ္ဗာန်ကိုကား ဝါနဟု ဆိုအပ်သော တဏှာမှ ထွက်မြောက်သောကြောင့် နိဗ္ဗာန်ဟူ၍ ဆိုအပ်၏။

ထိုနိဗ္ဗာန်သည်ပင်လျှင် သဘောအားဖြင့် တပါးသာ ရှိသော်လည်း အကြောင်း အမြက်အားဖြင့် သဉ္စပါဒိသေသ နိဗ္ဗာနဓာတ်နှင့် အနုပါဒိသေသ နိဗ္ဗာနဓာတ်ဟူ၍ နှစ်ပါး အပြားရှိ၏။

သဉ္စပါဒိသေသ နိဗ္ဗာန် = ခန္ဓာငါးပါး အကြွင်းရှိသော နိဗ္ဗာန်။

အနုပါဒိသေသ နိဗ္ဗာန် = ခန္ဓာငါးပါး အကြွင်း မရှိ သော နိဗ္ဗာန်။

ထိုမှတစ်ပါး နိဗ္ဗာန်သည် သုညတ နိဗ္ဗာန်၊ အဒိမိတ္တ နိဗ္ဗာန်နှင့် အပ္ပဏိဟိတ နိဗ္ဗာန်ဟု အခြင်းအရာ အားဖြင့် သုံးပါး အပြားရှိ၏။

သုညတ နိဗ္ဗာန် = ရာဂစသည်တို့၏ အာရုံအဖြစ်မှဆိတ်  
သော နိဗ္ဗာန်။

အဒိမိတ္တ နိဗ္ဗာန် = ရာဂ စသည့် ကိလေသာ အကြောင်း  
ခံ မရှိသော နိဗ္ဗာန်။

အပ္ပဏိဟိတ နိဗ္ဗာန် = ရာဂ စသည်တို့သည် မတောင့်တ  
အပ်သော နိဗ္ဗာန်။

အစ္စုတ—စုတိခြင်း မရှိသော၊ အာဒိန္န— စုတိခြင်းကို  
လွန်သော၊ အသင်္ခတအကြောင်းတရားတို့ မပြုပြင်အပ်သော၊  
အနုတ္တရ- မိမိထက် လွန်မြတ်သော တရား မရှိသော သဘော၊  
တရားကို နိဗ္ဗာန်ဟူ၍ ဝါနမှ လွတ်မြောက်သော မြတ်စွာ  
ဘုရားတို့ ဟောကြားတော်မူ၏။

ရဟန်းတို့ နိဗ္ဗာန်ဓာတ်သည် သဉ္စပါဒိသေသ  
နိဗ္ဗာန်ဓါတ်နှင့် အနုပါဒိသေသ နိဗ္ဗာန် ဓါတ်ဟု  
နှစ်ပါးတည်း၊ ရဟန္တာ ပုဂ္ဂိုလ်တို့အား ရာဂ၊ ဒေါသ၊  
မောဟ ကုန်ခန်းမှုကိုပင် သဉ္စပါဒိသေသ နိဗ္ဗာန်  
ဓါတ်ဟု ဆိုအပ်၏။ ယင်းနိဗ္ဗာန်ဓါတ်သည် ဤမျက်  
မှောက် အတ္တဘောဉ် ဖြစ်၏။ ခန္ဓာငါးပါး ကြွင်း  
ကျန်၏။ ဘဝ တဏှာ ကုန်ခန်း၏။ အနုပါဒိသေသ  
နိဗ္ဗာန်ဓာတ်ကား ခန္ဓာပျက်ပြီးသော အခါ၌ ဖြစ်၏။  
ယင်း နိဗ္ဗာန် ဓာတ်၌ အလုံးစုံအားဖြင့် ဘဝတို့သည်  
ချုပ်ကုန်၏။ [ဣတိဂုတ်ပါဠိတော်]

ရဟန်းတို့ အကြင် နိဗ္ဗာန် အရ၌ ပထဝီ, အာပေါ, တေဇော, ဝါယော ဓာတ်တို့မရှိ၊ အဇ္ဈာဗျာန် ၄-ပါး လည်း မရှိ၊ ပစ္စုပ္ပန်-တမလွန်လောက မရှိ၊ နေ-ပေ နှစ်ပါးတို့လည်း မရှိ၊ ထိုနိဗ္ဗာန်သည် ရှိသည်သာ တည်း၊ ရဟန်းတို့ ထိုနိဗ္ဗာန်၌လည်း တစုံတခုသော ဘဝမှ လာခြင်းကို ငါ မဆို၊ တစုံတခုသော ဘဝသို့ သွားခြင်းကိုလည်း ငါ မဆို၊ တစုံတခုသော အရပ်၌ တည်ခြင်း၊ နေ့လျော့ခြင်း၊ ဖြစ်ခြင်းကိုလည်း ငါ မဆို၊ ထို နိဗ္ဗာန်သည် တည်ရာ မရှိ၊ ဖြစ်ခြင်း မရှိ၊ အာရုံပြုမှု မရှိသည်သာတည်း၊ ဤ သဘောသည် ဆင်းရဲ၏ အဆုံးတည်း။

တဏှာကင်းရာ နိဗ္ဗာန်ကား ဖြစ် ခိုင် ခဲ သော တရားတည်း၊ နိဗ္ဗာန်သည် မြင်ရန် လွယ်သော တရား မဟုတ်၊ နိရောဓ သစ္စာကို အာရုံပြုသော အားဖြင့် ဒုက္ခသစ္စာကို ပိုင်းခြား၍ သိသောအားဖြင့် သာ သစ္စာကို ပွားသောအားဖြင့် ထိုးသွင်း၍ သိသကဲ့သို့ တဏှာတည်းဟူသော သမုဒယသစ္စာကိုလည်း ပယ် သောအားဖြင့် ထိုးသွင်း၍ သိအပ်၏၊ ဤသို့ သစ္စာ ၄-ပါးကို မဂ်ဉာဏ်ဖြင့် သိသူအား ကြောင့်ကြမှု မရှိ တော့ပြီ။

ရဟန်းတို့ ဖြစ်ပေါ်မှု မရှိသော၊ ထင်ရှား ဖြစ် ပေါ်မှု မရှိသော၊ ပြုလုပ်ထားမှု မရှိသော၊ စီရင် ထားမှုမရှိသော နိဗ္ဗာန်သည် ရှိ၏၊ ရဟန်းတို့ထိုနိဗ္ဗာန်

အကယ်၍ မရှိပါမူ ဤလောက၌ ဖြစ်ပေါ်၊ ထင်ရှား ပြုလုပ်၊ စီရင်ထားမှု သဘောရှိသော ခန္ဓာငါးပါးမှ ထွက်မြောက်ရာသည် မထင်ရှားရာ၊ ရဟန်းတို့ ထိုနိဗ္ဗာန်ရှိသောကြောင့်သာ ခန္ဓာငါးပါးမှ လွတ်မြောက်ရာသည် ထင်ရှား၏။

ရုပ်အမရှိသော သင်္ခါရ၌ တဏှာ ဒိဋ္ဌိတို့ဖြင့် မမို့သော သူအား တုန်လှုပ်မှု မရှိ၊ တုန်လှုပ်မှု မရှိသော် ငြိမ်းအေး၏၊ ငြိမ်းအေးမှု ဖြစ်သော် တဏှာ မဖြစ်၊ တဏှာ မရှိသော် ပဋိသန္ဓေအားဖြင့် ဤဘဝသို့လာခြင်းစုတိခြင်းဖြင့် ထိုဘဝသို့သွားခြင်းမဖြစ်၊ လာခြင်း- သွားခြင်း မရှိသော် စုတိခြင်း- ပဋိသန္ဓေနေခြင်း မဖြစ်၊ စုတိခြင်း-ပဋိသန္ဓေနေခြင်း မရှိသော် မျက်မှောက်- တမလွန် နှစ်ဘဝလုံး၌ မဖြစ်လတ္တံ့၊ ဤသည်ပင်လျှင် ဆင်းရဲ၏ အဆုံးတည်း။

[ ဥဒ နုံးပါဠိတော် ]

အကြင် အကြင် ဆိုအပ်ခဲ့ပြီးသော နည်းဖြင့် စိတ်၊ စေတသိက်၊ ရုပ်၊ နိဗ္ဗာန်ဟူ၍ ပရမတ္ထ တရားတို့ကို လေးဘုံအားဖြင့် ဟောကြားတော်မူ၏၊ ထို့ထက်အပို- အလွန်မရှိ။

ပရမတ္ထ

ဝိပိဿနာ  
စေတနာ  
ရုပ်  
နိဗ္ဗာန်

ကုသိုလ်  
အကုသိုလ်  
အဗျာကဏ  
ဘူတ  
ဥပါဒါ

လောဘ ဒေါသ မောဟ  
ဝေဒနာ ဘဏ္ဍာ သန္တရ

ကမ  
ရူပ  
အရူပ  
လောကတ္တရာ  
ဝိပါက  
ကြံယာ

ဤတို့ ဗုဒ္ဓအဘိဓမ္မာချုပ် ရုပ်ပုံငွေ ပြေးပါပြီ

## ၇-သမုစ္စည်းပိုင်း

မိမိတို့ သဘော လက္ခဏာနှင့် တကွသော သဘောတရား (၇၂)ပါးတို့ကို ပြဆိုပြီး၍ ယခုအခါ သူတရားတို့ကို စုပေါင်း၍ ရသင့်သည်အားလျော်စွာ ဆိုပေအံ့။

သမုစ္စည်း ဟူသည်မှာ စုစည်းခြင်းဖြစ်၏။ အထက်တွင် အပိုင်း ၆-ပိုင်းဖြင့် သဘောတရား(၇၂)ပါးတို့ကို ပြဆိုခဲ့၏။ ယင်းတို့မှာ စိတ် တပါး၊ စေတသိက် ၅၂-ပါး၊ နိပ္ပန္နရုပ် ၁၈-ပါးနှင့် နိဗ္ဗာန် တပါးဖြစ်၏။ ယခု တဖန် ယင်းတရားတို့ကို ရသင့်သည်အားလျော်စွာ စုစည်းပြီး အကုသလ သင်္ဂဟ၊ မိဿက သင်္ဂဟ၊ ဗောဓိပက္ခိယ သင်္ဂဟနှင့် သဗ္ဗ သင်္ဂဟဟု သင်္ဂဟ ၄-ပါးဖြင့် ပြဆိုမည် ဖြစ်၏။

### ၁-အကုသလ သင်္ဂဟ

အကုသလ သင်္ဂဟ ဟူသည်မှာ အဆိုပါ သဘောတရား (၇၂)ပါးတို့ အနက်မှ မကောင်းမှု အကုသိုလ်ဖြစ်သော တရားတို့ကို စုပေါင်းပြဆိုရာဖြစ်၏။ ယင်း တရားတို့မှာ အာသဝ၊ ဩသ၊ ယောဂစသည်တို့ဖြစ်၏။



အာသဝ = ကြာမြင့်စွာ ထုံအပ်သော ကြောင့် ၎င်း၊  
 ယိုစီးတတ်သောကြောင့် ၎င်း အာသဝ  
 မည်၏။ ယင်းတို့သည် ကာမာသဝ, ဘဝါ  
 သဝ, ဒိဋ္ဌာသဝနှင့် အဝိဇ္ဇာသဝဟူ၍ ၄-  
 ပါး အပြားရှိ၏။

(၁) ကာမာသဝ ဟူသည်မှာ ကာမနှင့် အာသဝကို  
 တုံ့စပ်ထားသော ပုဒ်ဖြစ်၏။ ကြာမြင့်  
 စွာထုံထားသော သို့မဟုတ် ယိုစီးနေသော ကာမဟု ဆိုလို၏။  
 ကာမသဝ၏ တရားကိုယ်မှာ လောဘ ဖြစ်၏။ ကာမတဏှာ  
 ပင်တည်း။

(၂) ဘဝါသဝ ဟူသည်မှာလည်း ဘဝနှင့် အာသဝ  
 ကို တုံ့စပ်ထားသော ပုဒ်ဖြစ်၏။  
 အဓိပ္ပာယ်မှာ ထို့အတူပင် ကြာမြင့်စွာ ထုံထားသော သို့မ  
 ဟုတ် ယိုစီးနေသော ဘဝဖြစ်၏။ ဘဝ တဏှာ အဘယ်မျှ  
 အထုံပါနေသည်ကို တင်ရှားစေ၏။ တရားကိုယ်မှာ လောဘ  
 ပင်တည်း။

(၃) ဒိဋ္ဌာသဝ ကိုလည်း ထို့အတူပင် ဒိဋ္ဌိ အာသဝ  
 ဟု ပုဒ်ဖြတ်ပြီး အဓိပ္ပာယ် ပြန်ရမည်။  
 အဘေးအမြင် အယူအဆဖြစ်သော ဒိဋ္ဌိ လည်း ကြာမြင့်စွာ  
 ထုံထား၍ ယိုစီးနေသော အာသဝ ဖြစ်၏။ ယင်း တရား  
 ကိုယ်မှာ ဒိဋ္ဌိပင် ဖြစ်၏။

(၄) အဝိဇ္ဇာသဝ (အဝိဇ္ဇာ+အာသဝ) မှာ ဝိဇ္ဇာ၏ ဆန့်ကျင် ဖက်ဖြစ်သော အဝိဇ္ဇာဖြစ် ၏။ ယင်းအဝိဇ္ဇာ တရားကိုယ်မှာ မောဟဖြစ်သည်။ တွေဝေ မိန်းမော ခြင်းပင်တည်း။

ဩဃ = လွမ်းမိုး ညှဉ်း ပန်း တတ်သော ကြောင့် သို့မဟုတ် နစ်မြုပ်တတ်သောကြောင့် ဩဃ မည်၏။ ယင်း ဩဃလည်း ကာမောဃ, ဘဝေါဃ, ဒိဋ္ဌော ဃနှင့် အဝိဇ္ဇောဃဟူ၍ ၄-ပါး အပြားရှိ၏။

(၁) ကာမောဃ ဟူသည်မှာ ကာမနှင့် ဩဃကို တွဲ စပ်ထားသော ပုဒ်ဖြစ်၏။ ကာမ သည် လွမ်းမိုး ညှဉ်းပန်းတတ်သော သို့မဟုတ် နစ်မြုပ်တတ် သော တရားဟု ဆိုလို၏။ တရားကိုယ်မှာ လောဘပင်တည်း။

(၂) ဘဝေါဃ ကိုလည်း တဝ ဩဃဟု ပုဒ်ဖြတ်ပြီး ဆိုခဲ့သည့် နည်းကို မှီ၍ အဓိပ္ပာယ် ပြန်နိုင်၏။ တရား ကိုယ်မှာ လောဘ တဏှာပင်တည်း။

(၃) ဒိဋ္ဌောဃ လည်း ထို့ အတူပင် ဒိဋ္ဌိနှင့် ဩဃဖြစ်၏။ မကောင်းသော အတွေး-တံမြင် အယူ ဝါဒသည် ညှဉ်းပန်း နှိပ်စက်တတ်သည်။ နစ်မြုပ် တတ်သည် ဟု ဆိုလို၏။ တရားကိုယ်မှာ ဒိဋ္ဌိ ဖေတသိက်တည်း။

(၄) အဝိဇ္ဇောဘလည်း အဝိဇ္ဇာနှင့် သြဗပင် ဖြစ်၏။  
 တောဝေ မိန်း မော သော  
 မောဟလည်း သြ ဗ ပင်  
 ဖြစ်သည်။

ယောဂ = ဝဋ်ဆင်းရဲ ဘဝစက်၌ ယှဉ်စေတတ်သော  
 ကြောင့် ယောဂ မည်၏။ ယင်းယောဂသည်  
 ကာမယောဂ, ဘဝယောဂ, ဒိဋ္ဌိယောဂနှင့် အဝိဇ္ဇာယောဂ  
 ဟူ၍ ၄-ပါးအပြားရှိ၏။ ဤယောဂတရားတို့မှာ လွယ်ကူ  
 သိသာ ထင်ရှားလှပါ၍ တပုဒ်စီ ရှင်းပြရန် မလိုတော့ပါ။  
 အထက်ပါတရားတို့ကိုမှီး၍ သိနိုင်လောက်၏။ တရားကိုယ်  
 လည်း ဆိုခဲ့သည့်အတိုင်းပင် လောဘ, ဒိဋ္ဌိနှင့် မောဟဖြစ်၏။

ဂန္ဓ = စုတိနှင့် ပဋိသန္ဓေကို ဆက်စပ် ထုံးဖွဲ့တတ်သော  
 ကြောင့် ဂန္ဓမည်၏။ ကြိုးနှစ်စကို တုံးဖွဲ့ ဆက်  
 စပ်သကဲ့သို့ ဤတရားတို့သည် စုတိနှင့် ပဋိသန္ဓေကို ဆက်စပ်  
 ထုံးဖွဲ့ထား၏။ ယင်းတို့မှာ အဘိဇ္ဇာ ကာယဂန္ဓ, ဗျာပါဒ  
 ကာယဂန္ဓ, သီလဗ္ဗက ပရာမာသ ကာယဂန္ဓနှင့် ဣဒံသစ္စာ  
 ဘိနိုဝေသ ကာယဂန္ဓဟု ၄-ပါးအပြားရှိ၏။

(၁) အဘိဇ္ဇာကာယဂန္ဓ ဟူသည်မှာ အလွန် အလိုရှိ  
 ခြင်းဖြစ်၏။ မိမိဥစ္စာဖြစ်စေ  
 သူတပါးဥစ္စာဖြစ်စေ ဆို၍ ပြင် တရားသည် ကြစ်စေ မတရား  
 ဘည်ဖြစ်စေ လိုချင်စက်မောသော လောဘ အကြမ်းစား  
 ဖြစ်၏။

(၂) ဗျာပါဒ ကာယဂန္ထ ဟူသည်မှာ သူတပါး၏  
သေကြေ ပျက်စီး မှုကို  
လိုလား သော ဒေါသ  
အကြမ်းစား ဖြစ်၏။

(၃) သီလဗ္ဗတ ပရာမာသ ကာယဂန္ထ ဟူ သည် မှာ  
တိရစ္ဆာန်တို့၏  
မှားယွင်းသော အလေ့ဆိုး အကျင့်  
ဆိုးကို အမှန်ဟု ယူဆသုံးသပ်သော  
ဒိဋ္ဌိစေတသိက် ဖြစ်၏။

(၄) ဣဒံ သစ္စာဘိနိဝေသ ကာယဂန္ထ = ဟူသည်မှာ  
မိမိ အယူ  
အဆသာမှန်သည်၊ သူတပါး အယူ  
အဆ အမှားဟု စွဲမြဲစွာ သက်ဝင်နေ  
သော ဒိဋ္ဌိစေတသိက်ပင် ဖြစ်၏။

ဥပါဒါနိ = ပြင်းထန်စွာယူတတ်သောကြောင့်ဥပါဒါနိ  
မည်၏။ ယင်းဥပါဒါနိသည် ကာမုပါဒါနိ၊  
ဒိဋ္ဌုပါဒါနိ၊ သီလဗ္ဗတ ပါဒါနိနှင့် အတ္တ  
ဝါဒုပါဒါနိဟု ၄-ပါး အပြားရှိ၏။

(၁) ကာမုပါဒါနိ- ဟူသည်မှာ ကာမ ဥပါဒါနိ ဖြစ်၏။  
ကာမကို ပြင်းထန်စွာ ယူသော  
လောဘ ဖြစ်၏။ ကာမ သေနှင့်  
စူး၏။

(၂) ဒိဋ္ဌပါဒါန် ဟူသည်မှာ ဒိဋ္ဌိ ဥပါဒါန်ဖြစ်၍ ဒိဋ္ဌာ သဝနှင့် တူ၏။

(၃) သီလဗ္ဗတုပါဒါန်မှာ သီလဗ္ဗတနှင့် ဥပါဒါန်ဖြစ်၍ သီလဗ္ဗတ ပရာမာသ ကာယ ဂန္ထနှင့် တူ၏။

(၄) အတ္တဝါဒုပါဒါန်လည်း အတ္တဝါဒနှင့် ဥပါဒါန် ကို ပေါင်း စပ် ထား သော ပုဒ်ဖြစ်၏။ ဘုရားသခင် ဖန်ဆင်းသည်ဟု ဆိုသော အသက်ဇီဝ အတ္တဝါဒကို စွဲယူခြင်း ဒိဋ္ဌိပင်တည်း။

နိဝရဏ = ကုသိုလ်ကောင်းမှု ပြုခွင့် မရအောင် တားဆီး ပိတ်ပင်သောကြောင့် နိဝရဏ မည်၏။ ယင်း တို့ကား ကာမစ္ဆန္ဒ နိဝရဏ၊ ဗျာပါဒ နိဝရဏ၊ ထိန-မိဒ္ဓ နိဝရဏ၊ ဥဒ္ဓစ္စ-ကုက္ကုစ္စ နိဝရဏ၊ ဝိစိကိစ္ဆာ နိဝရဏနှင့် အဝိဇ္ဇာ နိဝရဏဟု ၆-ပါး အပြားရှိ၏။

(၁) ကာမစ္ဆန္ဒ နိဝရဏ ဟူသည်မှာ အားကြီးသော ရာဂဖြစ်၏။ တရားကိုယ်မှာ လောဘတည်း။

(၂) ဗျာပါဒ နိဝရဏမှာ အသုံးစုံသော ဒေါသတည်း။

(၃) ထိန-မိဒ္ဓ နိဝရဏမှာ ထိနနှင့်-မိဒ္ဓ တရားကိုယ် နှစ်ပါးရှိ၏။

(၄) ဥဒ္ဓစ္စ-ကုက္ကုစ္စ နိဝရဏသည် ဥဒ္ဓစ္စနှင့် ကုက္ကုစ္စ ဟု တရားကိုနှစ်ပါးပင်။

- (၅) ဝိစိကိစ္ဆာ နိဝရဏ၏ တရားကိုယ်မှာ ဝိစိကိစ္ဆာ  
စေတသိက် ဖြစ်၏။
- (၆) အဝိဇ္ဇာ နိဝရဏ၏ တရားကိုယ်မှာ မောဟဖြစ်၏။

အနုသယ = အစဉ် ကိန်းဝပ် တတ်သောကြောင့် အနုသယမည်၏။ ယင်းတို့ကား ကာမ ရာဂါနုသယ, ဘဝရာဂါနုသယ, ပဋိသန္ဓေသယ, မာနာနုသယ, နိဗ္ဗာနသယ, ဝိစိကိစ္ဆာနုသယနှင့် အဝိဇ္ဇာနုသယဟု ၇-ပါးအပြားရှိ၏။

- (၁) ကာမရာဂါနုသယ ဟူသည်မှာ ကာမတရားတို့၌ သာယာသော တဏှာလောဘပင်တည်း။
- (၂) ဘဝရာဂါနုသယမှာ မဟဂ္ဂုတ် တရားတို့၌ တပ်သော တဏှာ လောဘပင်ဖြစ်၏။
- (၃) ပဋိသန္ဓေသယမှာ အမျက် ဒေါသ ဖြစ်သော စေတသိက်ဖြစ်၏။
- (၄) ဒုဗ္ဗာနုသယမှာ ဒိဋ္ဌိဖြစ်သော အနုသယပင်တည်း။
- (၅) ဝိစိကိစ္ဆာ ကိန်းဝပ်နေသော အနုသယ ဖြစ်၏။
- (၆) အဝိဇ္ဇာနုသယ သည်ကား မောဟ ကိန်းအောင်းနေမှုပင်တည်း။

သံယောဇဉ် = တုပ်နှောင် ဖွဲ့ချည် တတ်သောကြောင့်  
 သံယောဇဉ်မည်၏။ ယင်းသည် သုတ္တန်၌  
 ကာမရာဂ သံယောဇဉ်၊ ရူပရာဂ သံယောဇဉ်၊ အရူပရာဂ  
 သံယောဇဉ် ပဋိသ သံယောဇဉ်၊ မာန သံယောဇဉ်၊ ဒိဋ္ဌိ  
 သံယောဇဉ်၊ သီလဗ္ဗတ ပရာမာသ သံယောဇဉ်၊ ဝိစိကိစ္ဆာ  
 သံယောဇဉ်၊ ဥဒ္ဓစ္စ သံယောဇဉ်နှင့် အဝိဇ္ဇာ သံယောဇဉ်ဟု  
 ၁၀-ပါးအပြားရှိ၏။ အဘိဓမ္မာ၌ ကား-ကာမရာဂသံယောဇဉ်၊  
 ဘဝ ရာဂ သံယောဇဉ်၊ ပဋိသ သံယောဇဉ်၊ မာန သံယော  
 ဇဉ်၊ ဒိဋ္ဌိ သံယောဇဉ်၊ သီလဗ္ဗတ ပရာမာသ သံယောဇဉ်၊  
 ဝိစိကိစ္ဆာ သံယောဇဉ်၊ ဣဿာ သံယောဇဉ်၊ မစ္ဆရိယ  
 သံယောဇဉ်နှင့် အဝိဇ္ဇာ သံယောဇဉ်ဟု ၁၀-ပါးပင်ရှိ၏။

ဤသံယောဇဉ်ကို၏ အဓိပ္ပာယ်ကို အထက်ပါ တရား  
 တို့နှင့် ယှဉ်၍ သိနိုင်လောက်သောကြောင့် တပါးစီ ခွဲခြား  
 ပြီး မပြုတော့ပါ။ သုတ္တန်နှင့် အဘိဓမ္မာ နှစ်မျိုးလုံးမှာ  
 သံယောဇဉ် ဆယ်ပါးစီ ရှိသော်လည်း တရား ကိုယ် ကား  
 ကိုးပါးသာရှိ၏။

ကိလေသာ = စိတ်ကို ညစ်နွမ်းနှိပ်စက် ပူပန်စေတတ်  
 သောကြောင့်၎င်း၊ သတ္တဝါတို့သည် ထို  
 တရားတို့ဖြင့် ညစ်နွမ်းယုတ်ညံ့ သည့်အဖြစ်သို့ ရောက်သော  
 ကြောင့်၎င်း ကိလေသာ မည်၏။ ယင်းသည် လောဘ၊  
 ဒေါသ၊ မောဟ၊ မာန၊ ဒိဋ္ဌိ၊ ဝိစိကိစ္ဆာ၊ ထိနု၊ မိဒ္ဓ၊ အဟိရိက  
 နှင့် အနောတ္တပ္ပ-ဟု ၁၀-ပါး အပြားရှိ၏။

မြန်မာတို့သည် အများအားဖြင့် ကာမတဏှာကိုသာ ကိလေသာဟု မှတ်ထင်နေကြ၏။ စင်စစ် ဒေါသ၊ မောဟ စသည်တို့လည်း ကိလေသာများပင် ဖြစ်၏။ ဤကိလေသာ တို့၏ သဘောတရားတို့ကို စေတသိက်ပိုင်းက ရှင်းပြခဲ့ပြီး ဖြစ်၏။ တရားကိုယ်မှာ ၁၀-ပါးပင် ရှိ၏။

ဤ အကုသလ သင်္ဂဟ အာသဝ စသည်တို့၌ ကာမ ဟူသော အမည်၊ ဘဝဟူသော အမည်ဖြင့် ထိုအမည်၏ မှီရာဖြစ်သော တဏှာကို အလိုရှိအပ်၏။ သီလဗ္ဗတ ပရာမာသ၊ ဣဒံ သစ္စာဘိနိဝေသ၊ အတ္တဝါဒုပါဒါန်သည်လည်း တရား ကိုယ်အားဖြင့် ဒိဋ္ဌိစေတသိက် တပါးတည်းသာ ဖြစ်၏။

- အာအဝ, ဩဃ, ယောဂတို့၌ လောဘ, ဒိဋ္ဌိ, မောဟ ဟု တရားကိုယ် သုံးပါးစီ၊
- ဂန္ထိ ၄-ပါး၌ လောဘ, ဒေါသ, ဒိဋ္ဌိဟု တရားကိုယ် သုံးပါး၊
- ဥပဒါန် ၄-ပါး၌ လောဘ, ဒိဋ္ဌိဟု တရားကိုယ် နှစ်ပါး၊
- နိဝရဏ ၆-ပါး၌ တရားကိုယ် ရှစ်ပါး၊
- အနုသယ ၇-ပါး၌ တရားကိုယ် ခြောက်ပါး၊
- သံယောဇဉ် ဆယ်ပါး၌ တရားကိုယ် ကိုးပါး၊
- ကိလေသာ ၁၀-ပါး၌ တရားကိုယ် ဆယ်ပါး၊
- ယင်းသို့လျှင် အကုသလ သင်္ဂဟ၌ သင်္ဂဟနည်း ၉-နည်းဖြစ်၏။



မိဿကသင်္ဂဟ ဟုသည်မှာ ကုသိုလ်နှင့် အကုသိုလ်တရား  
နှစ်ပါးကို ရောနှော ပြဆိုသောအခန်း ဖြစ်၏။  
ဤတွင် ဟိတ်၊ စျာနင်၊ မဂ္ဂင် စသည် ဖြင့်  
သင်္ဂဟနည်း ၇-ပါး ရှိ၏။

ဟိတ် = အကျိုးကို ဖြစ်စေ တတ်သောကြောင့် ဟိတ်  
မည်၏။ ယင်းသည် လောဘ၊ ဒေါသ၊ မောဟ၊  
အလောဘ၊ အဒေါသနှင့် အမောဟ ဟူ၍ ၆-ပါး အပြား  
ရှိ၏။ ဤတွင် လောဘ၊ ဒေါသ၊ မောဟမှာ အကုသိုလ်  
ဟိတ် ဖြစ်၍ အလောဘ၊ အဒေါသ၊ အမောဟမှာ ကုသိုလ်  
ဟိတ် ဖြစ်၏။

စျာနင် = စူးစိုက်မှုမှ ဖြစ်သော စျာန်၏ အင်္ဂါ အစိတ်  
အပိုင်း ဖြစ်သောကြောင့် စျာနင်မည်၏။ ယင်း  
သည် ဝိတက်၊ ဝိစာရ၊ ပီတိ၊ ကောဂ္ဂတာ၊ သောမနဿ၊ ဒေါ  
မနဿနှင့် ဥပေက္ခာ ဟူ၍ ၇-ပါးအပြား ရှိ၏။ မြန်မာ တို့  
သည် အများအားဖြင့် စျာန်ဟုဆိုလျှင် မိုးပျံ မြေလျှိုးသည့်  
တန်ခိုးဟုသာ ထင်မြင် နေတတ်ကြ၏။ ဤစျာန်အင်္ဂါတို့ကို  
ကြည့်ပါစို့။ အကုသိုလ်တရားတို့လည်း စျာနင်တွင် ပါဝင်  
နေသည်ကို တွေ့နိုင်၏။ စင်စစ် ကောင်းမှုမှာဖြစ်စေ၊ မကောင်း  
မှုမှာ ဖြစ်စေ စူးစိုက်ခြင်းပင် စျာန် မည်၏။

မဂ္ဂင် = လမ်းစဉ်ဖြစ်သော မဂ်၏ အစိတ်-အစိတ် ဖြစ်  
 သော အင်္ဂါသည် မဂ္ဂင် မည်၏။ ယင်းသည် သမ္မာ  
 ဒိဋ္ဌိ၊ သမ္မာ သင်္ကပ္ပ၊ သမ္မာဝါစာ၊ သမ္မာကမ္မန္တ၊ သမ္မာအာဇီဝ၊  
 သမ္မာဝါယမ၊ သမ္မာသတိ၊ သမ္မာသမာဓိ၊ မိစ္ဆာဒိဋ္ဌိ၊ မိစ္ဆာ  
 သင်္ကပ္ပ၊ မိစ္ဆာဝါယမနှင့် မိစ္ဆာသမာဓိဟု ၁၂-ပါး အပြား  
 ရှိ၏။ ဤတို့၌ ရှေးမဂ္ဂင် ၈-ပါးသည် စိတ်ဖြောင့်မတ်စွာ သွား  
 ရန် လမ်းခရီး၏ အင်္ဂါ ဖြစ်၏။ နောက်မဂ္ဂင် ၄-ပါးသည် စိတ်  
 ကောက်ကျေ သွားရန် လမ်းခရီး၏ အင်္ဂါ ဖြစ်၏။

- (၁) သမ္မဒိဋ္ဌိ = ကောင်းစွာ မြင်သော ပညာ၊
- (၂) သမ္မာ သင်္ကပ္ပ = ကောင်းစွာ ကြံသော ဝိတက်၊
- (၃) သမ္မာဝါစာ = ကောင်းစွာ ဆိုသော ဝိရတီ၊
- (၄) သမ္မာကမ္မန္တ = ကောင်းစွာ ပြုသော ဝိရတီ၊
- (၅) သမ္မာအာဇီဝ = ကောင်း စွာ အသက် မွေးသော  
ဝိရတီ၊
- (၆) သမ္မာဝါယမ = ကောင်းစွာ အား ထုတ် သော  
ဝီရိယ၊
- (၇) သမ္မာသတိ = ကောင်းစွာအောက်မေ့သောသတိ
- (၈) သမ္မာသမာဓိ = ကောင်း စွာ တည် ကြည် သော  
ကေဂ္ဂတာ၊
- (၉) မိစ္ဆာဒိဋ္ဌိ = မှားယွင်းစွာ မြင်သော ဒိဋ္ဌိ၊
- (၁၀) မိစ္ဆာသင်္ကပ္ပ = မှားယွင်းစွာ ကြံသော အကုသိုလ်  
စိတ္တုပ္ပါဒ်၊

(၁၁) မိစ္ဆာဝါယမ = မှားယွင်းစွာ အား ထုတ် သော အကုသိုလ် စိတ္တုပ္ပုဒ်။

(၁၂) မိစ္ဆာသမာဓိ = မှားယွင်းစွာ တည် ကြည် သော အကုသိုလ်စိတ္တုပ္ပုဒ်။

[ဤ တရား သုံးပါးနှင့် ပတ်သက်၍ စေတသိက် သီးခြင်းမရှိ၍ အကုသိုလ်စိတ္တုပ္ပုဒ်ကိုပင် တရားကိုယ်ကောက်ရ၏] ‘ဣန္ဒြေ’ = မိမိနှင့်စပ်သော တရားတို့ အပေါ်၌ အသီး-အသီးသော ကိစ္စဖြင့် အစိုးရ သော ကြောင့် ဣန္ဒြေ မည်၏။ ယင်းသည် စက္ခုဇ္ဈေ၊ သောတိဇ္ဈေ စသည် ဖြစ်၍ ၂၂-ပါး အပြား ရှိ၏။

- (၁) စက္ခုဇ္ဈေ — စက္ခု ဣန္ဒြေ၊ စက္ခု ပသာဒရုပ်၊
- (၂) သောတိဇ္ဈေ — သောတဣန္ဒြေ၊ သောတပသာဒရုပ်၊
- (၃) ဃာနိဇ္ဈေ — ဃာနဣန္ဒြေ၊ ဃာန ပသာဒရုပ်၊
- (၄) ဇိဝှိဇ္ဈေ — ဇိဝှိဣန္ဒြေ၊ ဇိဝှိ ပသာဒရုပ်၊
- (၅) ကာယိဇ္ဈေ — ကာယဣန္ဒြေ၊ ကာယပသာဒရုပ်၊
- (၆) ဣတ္ထိဇ္ဈေ — ဣတ္ထိဣန္ဒြေ၊ ဣတ္ထိ ဘာဝရုပ်၊
- (၇) ပုရိသိဇ္ဈေ — ပုရိသဣန္ဒြေ၊ ပုမ္ဘာဝ ရုပ်၊
- (၈) ဇီဝိတိဇ္ဈေ — ဇီဝိတဣန္ဒြေ၊ ရုပ် ဇီဝိတနှင့် နာမ် ဇီဝိတ၊
- (၉) မနိဇ္ဈေ — မနဣန္ဒြေ၊ စိတ်၊
- (၁၀) သုခိဇ္ဈေ — သုခဣန္ဒြေ၊ သုခ ဝေဒနာ၊
- (၁၁) ဒုက္ခိဇ္ဈေ — ဒုက္ခဣန္ဒြေ၊ ဒုက္ခ ဝေဒနာ၊

(၁၂) သောမန ) = သောမနဿ ဣန္ဒြေ၊ သောမနဿ  
သိန္ဒြေ ) = ဝေဒနာ၊

(၁၃) ဒေါမသိန္ဒြေ - ဒေါမနဿ ဣန္ဒြေ၊ ဒေါမနဿ  
ဝေဒနာ၊

(၁၄) ဥပေက္ခိန္ဒြေ - ဥပေက္ခာဣန္ဒြေ၊ ဥပေက္ခာဝေဒနာ၊

(၁၅) သဒ္ဓိန္ဒြေ - သဒ္ဓါဣန္ဒြေ၊ သဒ္ဓါစေတသိက်၊

(၁၆) ဝီရိယိန္ဒြေ - ဝီရိယဣန္ဒြေ၊ ဝီရိယစေတသိက်၊

(၁၇) သတိန္ဒြေ - သတိဣန္ဒြေ၊ သတိစေတသိက်၊

(၁၈) သမာဓိန္ဒြေ - သမာဓိဣန္ဒြေ၊ ကေဂ္ဂတာစေတသိက်

(၁၉) ပညိန္ဒြေ - ပညာဣန္ဒြေ၊ ပညာစေတသိက်၊

(၂၀) အနညာ ) = အနညာ တညဿာမိတိ ဣန္ဒြေ၊  
တညဿာ မိတိန္ဒြေ ) = မသိအပ် သေးသော သုက္ခာ လော

ပီးကို သိအံ့ဟု ကျင့်သောပုဂ္ဂိုလ်၏  
ဣန္ဒြေ ဖြစ်၏။ သောတာပည့်မဂ်ဉာဏ်  
တည်းဟူသော ပညာတည်း။

(၂၁) အညိန္ဒြေ - အညဣန္ဒြေ၊ အင်အား ကောင်းစွာ  
ထပ်၍ သိသော ဣန္ဒြေ ဖြစ်၏။  
အရဟတ္တ ဖိုလ်ဉာဏ် တည်းဟူသော  
ပညာတည်း။

(၂၂) အညာတာဝိဣန္ဒြေ၊ အညာတာဝိဣန္ဒြေ၊ အလုံးစုံသိ  
အပ်သောဣန္ဒြေဖြစ်၏။ အထက်မဂ်  
သုံးပါးနှင့်အောက်ဖိုလ်ဉာဏ် သုံးပါး  
ဟူသော ပညာ။

‘ဗိုလ်’ ကြံ့ ခိုင်ခြင်းကြောင့် ဗိုလ် မည်၏။ ယင်းသည် သဒ္ဓါဗိုလ်၊ ဝီရိယဗိုလ်၊ သတိဗိုလ်၊ သမာဓိဗိုလ်၊ ပညာဗိုလ်၊ ဟိရီဗိုလ်၊ သြတ္တပ္ပဗိုလ်၊ အဟိရီကဗိုလ်နှင့် အနောတ္တပ္ပဗိုလ်ဟု ၉-ပါး အပြား ရှိ၏။ ဤ နောက် ဆုံး ဗိုလ် နှစ်ဗိုလ်မှာ အကုသိုလ်ဗိုလ် သက်သက်ဖြစ်၏။ ဟိရီ၊ သြတ္တပ္ပ၊ သဒ္ဓါ၊ သတိ၊ ပညာဗိုလ်သည် ကုသိုလ် အဗျာက ဗိုလ် ဖြစ်၏။ ဝီရိယနှင့် သမာဓိ နှစ် ပါး သည် ကုသိုလ်၊ အကုသိုလ်၊ အဗျာကတ ဗိုလ်တည်း။

‘အဓိပတိ’—ပိုင်ဘက်မရှိ စိုးမိုးကြီးကဲသောကြောင့် အဓိပတိ မည်၏။ ယင်းသည် ဆန္ဒာဓိပတိ၊ ဝီရိယာဓိပတိ၊ စိတ္တာဓိပတိနှင့်ဝိမံသာဓိပတိဟု ၄-ပါး အပြား ရှိ၏။

- (၁) ဆန္ဒာဓိပတိ—ဆန္ဒ အဓိပတိ၊ ဆန္ဒ စေတသိက်၊
- (၂) ဝီရိယာဓိပတိ—ဝီရိယ အဓိပတိ၊ ဝီရိယစေတသိက်၊
- (၃) စိတ္တာဓိပတိ—စိတ္တ အဓိပတိ၊ စိတ်၊
- (၄) ဝိမံသာဓိပတိ—ဝိမံသ အဓိပတိ၊ စူးစမ်း ဆင်ခြင်သော ပညာ။

‘အာဟာရ’—ဆောင် တတ် သော ကြောင့် အာဟာရ မည်၏။ ယင်းသည် ကဗဠိကာရဟာရ၊ ဖဿာဟာရ၊ မနောသဉ္ဇေတနာ ဟာရနှင့် ဝိညာဏာ ဟာရ ဟု ၄-ပါး အပြား ရှိ၏။

- (၁) ကဗဠိကာရအာဟာရ=စားသောက်သော အစား  
အစာမှ သြဇာဇာတ်၊ အာဟာရရုပ်၊
- (၂) ဖဿ အာဟာရ=ခံစားမှု အမျိုးမျိုး ဖြစ် သော  
ဖဿ စေတသိက်၊
- (၃) မနောသဉ္ဇေတနာ အာဟာရ=စေ့ ဆော် တို့က်  
တန်းမှ စေတနာ စေတသိက်၊
- (၄) ဝိညာ အာဟာရ=စက္ခုဝိညာဏ် စသည်။

ဒွေးပဉ္စဝိညာဏ် ၁၀-တို့၌ စျာနှင့် တို့ကို မရ၊ ဝီရိယ  
ယှဉ်သော စေတသိက် ၁၆-ပါးတို့၌ ဗိုလ်မဖွဲ့ထိုက်၊ အဟိတ်  
စိတ် ၁၈-ပါး၌ မဂ္ဂင် မဖွဲ့ထိုက်၊ ဝိစိကိစ္ဆာ သဟဂုတ်၌ ရှိသော  
ဧကဂ္ဂတာ စေတသိက်သည် မဂ်၊ ဣဒန္တ၊ ဗိုလ် မထိုက်၊ ဒွိဟိတ်  
ဇော ၁၈-ပါး၊ တိဟိတ်ဇော ၃၄-ပါးတို့၌ သာဖြစ်သင့်သည်  
အားလျော်စွာ အဓိပတိကို တခုစီသာ ရ၏။

ဆိုခဲ့သော တရားတို့ကို တရားကိုယ်တူရာပေါင်းသော်  
ဟိတ် ၆-ပါး၊ စျာနှင့် ၅-ပါး၊ မဂ္ဂင် ၉-ပါး၊ ဣဒန္တ ၁၆-ပါး၊  
ဗိုလ် ၉-ပါး၊ အဓိပတိ ၄-ပါး၊ အာဟာ ၄-ပါး အသီး-  
အသီး ဖြစ်၏။

၃-ဗောဓိပက္ခိယ သင်္ဂဟ

‘ဗောဓိပက္ခိယ’ ဟူသည်မှာ သိတတ်သော မဂ် ဉာဏ်၏ အဖို့အစု ဖြစ်၏။ ယင်းသည် သတိပဋ္ဌာန် စသဖြင့် ၇-ပါး အပြားရှိ၏။

‘သတိပဋ္ဌာန်’—ဆိုင်ရာ အာရုံ၌ စွဲစွဲ-မြဲမြဲ သက်ဝင် တည်နေသော သတိ စေတသိက်ကို သတိပဋ္ဌာန်ဟု ခေါ်၏။ ယင်းသည် ကာယာနုပဿနာ သတိပဋ္ဌာန် စသဖြင့် ၄-ပါး ရှိ၏။

(၁) ကာယာနုပဿနာ—ကိုယ်၌ အဖန်ဖန် ရှုဆင်ခြင်ခြင်းတည်း။ ဤ ကိုယ်၌ ထွက်သက် အစရှိသော အစိတ်-အစိတ်ဖြင့်၎င်း၊ အနိစ္စ အစရှိသော အခြင်းအရာအားဖြင့်၎င်း အဖန်ဖန် ရှုဆင်ခြင် မှုသည် ကာယာနုပဿနာ မည်၏။

(၂) ဝေဒနာနုပဿနာ—ဝေဒနာတို့၌ ထိုထို ဝေဒနာ၏ အဖြစ်ဖြင့်၎င်း၊ ဖြစ်ခြင်း-ပျက်ခြင်း၏ အစွမ်းဖြင့်၎င်း အဖန်ဖန် ရှုဆင်ခြင်မှုသည် ဝေဒနာနုပဿနာ မည်၏။

(၃) စိတ္တာနုပဿနာ—စိတ်တို့၌ ထိုထိုစိတ်၏ အဖြစ်ဖြင့်၎င်း၊ ဖြစ်ခြင်း-ပျက်ခြင်း၏ အစွမ်းဖြင့်၎င်း အဖန်ဖန် ရှုဆင်ခြင်မှုသည် စိတ္တာနုပဿနာ မည်၏။

(၄) ဓမ္မနုပဿနာ - ဘုရားတို့၌ ထိုထိုတရား၏ အဖြစ်  
ဖြင့်၎င်း၊ ဖြစ်ခြင်း-ပျက်ခြင်း၏  
အစွမ်းအားဖြင့်၎င်း အဖန်ဖန်  
ရှုဆင်ခြင်မှုသည် ဓမ္မနုပဿနာ  
မည်၏။

သတိဗုဒ္ဓာန် ၄-ပါးတို့သည် တရားကိုယ် အားဖြင့်  
သတိစေတသိက် တပါးသာတည်း။

သမ္မပ္ပဓာန် = ကောင်းစွာ ကျိုးစား အားထုတ်ခြင်း  
ဖြစ်သောကြောင့် သမ္မပ္ပဓာန် မည်၏။  
ချီးမွမ်းဖွယ်ကောင်းသော ဝီရိယပင်တည်း။ ယင်းသည် ဖြစ်  
ပြီးသော ဒုစရိုက်တို့ကို ပယ်ရန် အားထုတ်ခြင်း- မဖြစ်  
သေးသော ဒုစရိုက်တို့ကို မဖြစ်စေရန် အားထုတ်ခြင်း၊ မဖြစ်  
သေးသော ကုသိုလ်တို့ကို ဖြစ်စေရန် အားထုတ်ခြင်းနှင့် ဖြစ်  
ပြီးသော ကုသိုလ်တို့ကို တိုးပွားရန် အားထုတ်ခြင်းဟု ၄-ပါး  
အပြားရှိ၏။

ဣဒ္ဓိပါဒ် = အလိုရှိတိုင်း ပြည့်စုံ ပြီးစီးသော တန်းခိုးကို  
ဣဒ္ဓိပါဒ်ဟု ခေါ်၏။ ဈာန် သို့မဟုတ်  
မဂ်ဖိုလ် ရအောင် အားထုတ်သဖြင့် ထိုတရားတို့ ထမြောက်-  
အောင်မြင်မှုပင်တည်း။ ယင်း သည် ဆန္ဒိဒ္ဓိပါဒ် စသဖြင့်  
၄-ပါး အပြားရှိ၏။

- (၁) ဆန္ဒိဒ္ဓိပါဒ် = ဆန္ဒ ဣဒ္ဓိပါဒ်၊ ဆန္ဒ စေတသိက်၊
- (၂) ဝီရိယိဒ္ဓိပါဒ် = ဝီရိယ ဣဒ္ဓိပါဒ်၊ ဝီရိယ စေတသိက်၊
- (၃) စိတ္တိဒ္ဓိပါဒ် = စိတ္တ ဣဒ္ဓိပါဒ်၊ စိတ်၊
- (၄) ဝိမံသိဒ္ဓိပါဒ် = ဝိမံသ ဣဒ္ဓိပါဒ်၊ ပညာ။



ဣန္ဒြေသည် သဒ္ဓါန္ဒြေ၊ ဝီရိယိန္ဒြေ၊ သတိယိန္ဒြေ၊ သမာဓိ  
 နှင့် ပညိန္ဒြေဟူ၍ ၅-ပါးအပြားရှိ၏။  
 ဗိုလ်သည်လည်း သဒ္ဓါဗိုလ်၊ ဝီရိယဗိုလ်၊ သတိဗိုလ်၊  
 သမာဓိဗိုလ်နှင့် ပညာဗိုလ်ဟု ၅-ပါး  
 အပြား ရှိ၏။

ဗောဇ္ဈင် = သစ္စာကို သိကြောင်းတရား၏ အစိတ်အပိုင်း  
 ဖြစ်သောကြောင့် ဗောဇ္ဈင် မည်၏။ ယင်း  
 သည် သတိ သဗ္ဗောဇ္ဈင်၊ ဓမ္မဝိစရ သဗ္ဗောဇ္ဈင်၊ ဝီရိယ  
 သဗ္ဗောဇ္ဈင်၊ ပီတိ သဗ္ဗောဇ္ဈင်၊ ပဿဒ္ဓိ သဗ္ဗောဇ္ဈင်၊ သမာဓိ  
 သဗ္ဗောဇ္ဈင်နှင့် ဥပေက္ခာ သဗ္ဗောဇ္ဈင်ဟု ၇-ပါး အပြားရှိ၏။  
 ဤတွင်-ဓမ္မဝိစရိယ၏ တရားကိုယ်မှာ ပညာဖြစ်၍ ဥပေက္ခာ  
 ၏ တရားကိုယ်မှာ တဩမဇ္ဈတ္တတာ စေတသိက် ဖြစ်၏။

မဂ္ဂင်မှာ သမ္မာ ဒိဋ္ဌိ၊ သမ္မာသင်္ကပ္ပ၊ သမ္မာဝါစာ၊ သမ္မာ  
 ကမ္မန္တ၊ သမ္မာအာဇီဝ၊ သမ္မာဝါယမ၊ သမ္မာ  
 သတိနှင့် သမ္မာ သမာဓိဟု အပြားရှိ၏။

ဗောဓိပက္ခိယ တရားတို့သည် တရားကိုယ် အားဖြင့်  
 ဆန္ဒ၊စိတ်၊ ဥပေက္ခာ၊ သဒ္ဓါ၊ ပဿဒ္ဓိ ပီတိ၊ သမ္မာ ဒိဋ္ဌိ ဝိတက်  
 ဝီရိယ၊ ဝိရတိ ၃-ပါး၊ သတိနှင့် သမာဓိဟု ၁၄-ပါး ရှိ၏။  
 သဘာဝအားဖြင့်ကား သတိပဋ္ဌာန် ၄-ပါး၊ သမ္ပပ္ပဇာန် ၄-  
 ပါး၊ ဣဒ္ဓိပါဒ် ၄-ပါး၊ ဣန္ဒြေ ၅-ပါး၊ ဗိုလ် ၅-ပါး၊ ဗောဇ္ဈင်  
 ၇-ပါးနှင့် မဂ္ဂင် ၈-ပါးဟု ၃၇-ပါး အပြားရှိ၏။ ယင်း  
 ကိုပင် ဗော ပက္ခိယတရား ၃၇-ပါးဟု ခေါ်ကြ၏။

ဝိတက်, ပဿဒ္ဓိ, ပီတိ, ဥပေက္ခာ, ဆန္ဒ, စိတ်, ဝိရတိ  
၃-ပါးအားဖြင့် တရား ၉-ပါးတို့သည် တကိစ္စ တပ်၏။  
ဝိတက် (သမ္မာသင်္ကပ္ပ) ဝိရတိ ၃-ပါးတို့သည် မဂ္ဂင် ကိစ္စ  
တပ်၏။ ပဿဒ္ဓိ, ပီတိနှင့် ဥပေက္ခာသည် ဗောဇ္ဈင် ကိစ္စ  
တပ်၏။ ဆန္ဒနှင့် စိတ်သည် ဣဒ္ဓိပါဒ် ကိစ္စ တပ်၏။

သဒ္ဓါသည် ဣန္ဒြေ, ဗိုလ်အားဖြင့် ၂-ကိစ္စ တပ်၏။  
သမာဓိသည် ဣန္ဒြေ, ဗိုလ်, ဗောဇ္ဈင် မဂ္ဂင်အားဖြင့်  
၄-ကိစ္စ တပ်၏။

ပညာသည် ဣဒ္ဓိပါဒ်, ဣန္ဒြေ, ဗိုလ်, ဗောဇ္ဈင်, မဂ္ဂင်  
အားဖြင့် ၅-ကိစ္စ တပ်၏။

သတိသည် သတိပဋ္ဌာန် ၄-ကိစ္စ, ဣန္ဒြေ, ဗိုလ်,  
ဗောဇ္ဈင်, မဂ္ဂင်အားဖြင့် ၈-ကိစ္စ တပ်၏။

ဝီရိယသည် သမ္ပပ္ပဓာန် ၄-ကိစ္စ, ဣဒ္ဓိပါဒ်, ဣန္ဒြေ,  
ဗိုလ်, ဗောဇ္ဈင်, မဂ္ဂင်အားဖြင့် ၉-ကိစ္စ တပ်၏။

လောကုတ္တရာ စိတ်တို့၌ ဗောဓိပက္ခိယတရား ၃၇-  
လုံး တပြိုင်နက်ရ၏။ သို့ရာတွင် ဝိတက်သည် ပဌမဈာန်၌  
သာ ဖြစ်၏။ ဒုတိယဈာန် စသည်တို့၌ မဖြစ်။ ပီတိသည်ကား  
ပဌမ, ဒုတိယနှင့် တတိယဈာန်တို့၌သာ ဖြစ်၏။ စတုတ္ထ,  
ပဉ္စမဈာန်တို့၌ မဖြစ်။ လောကီ ကုသိုလ်, ကြိယာသောဘန  
စိတ်တို့၌ လောကီ ဝိသုဒ္ဓိ ၆-ပါးဖြစ်လျှင် ယှဉ်သင့်သည်  
အားလျော်စွာ ဖြစ်၏။

၄ = သဗ္ဗသင်္ဂဟ

သဗ္ဗသင်္ဂဟသည်မှာ စာရား အလုံးစုံတို့ကို စုပုံ၍သော အခန်း ဖြစ်၏။ ဤတွင် ခန္ဓာ၊ ဥပါဒါနက္ခန္ဓာစသည်ဖြင့် သဘော စာရား ငါးပါး ပါဝင်၏။

ခန္ဓာ = အစုအပုံ ဟူသော အနက်ကြောင့် ခန္ဓာ မည်၏။ ယင်းသည် ရူပက္ခန္ဓာစသည် ဖြင့် ၅-ပါးအပြားရှိ၏။

- (၁) ရူပက္ခန္ဓာ = ရုပ်၂၀-ပါးသည်ရူပက္ခန္ဓာမည်၏။
- (၂) ဝေဒနာက္ခန္ဓာ = ဝေဒနာ စေတသိက်သည် ဝေဒနာက္ခန္ဓာ မည်၏။
- (၄) သညာက္ခန္ဓာ = သညာ စေတသိက်သည် သညာ က္ခန္ဓာ မည်၏။
- (၄) သင်္ခါရက္ခန္ဓာ = ဝေဒနာ၊ သညာမှ ကြွင်းသော စေတသိက် ၅၀ - သည် သင်္ခါရ က္ခန္ဓာ မည်၏။
- (၅) ဝိညာဏက္ခန္ဓာ = စိတ် တခုယုတ် ကိုးဆယ်သည် သည် ဝိညာဏက္ခန္ဓာ မည်၏။

ဥပါဒါနက္ခန္ဓာ = လောဘုတ္တရာ မဟာ လောကီသက် သက်ဖြစ်သော ခန္ဓာ ၅-ပါးသည်

ဥပါဒါနတရား ၄-ပါးတို့၏ အာရုံ ဖြစ်သောကြောင့်

ဥပပါဒါနက္ခန္ဓာ မည်၏။ နိဗ္ဗာန်မှတစ်ပါး အလုံးစုံသော တရား  
တို့ကို သိမ်းကျုံး၍ သာသဝ, အနာသစဖြစ်သော တရား  
တို့ကို ပဉ္စက္ခန္ဓာဟု ဟောတော် မူသည်။ ဝိပဿနာဉာဏ်၏  
ဓာတ်ရာဘုံဖြစ်သော တရားတို့ကို သိမ်းကျုံး၍ သာသစ ဖြစ်  
သော လောကီတရားတို့ကို ပဉ္စုပပါဒါနက္ခန္ဓာဟု ဟောတော်  
မူသည်။ တရားကိုယ်မှာ ခန္ဓာငါးပါးနှင့် တူ၏။

- (၁) ရူပုပပါဒါနက္ခန္ဓာ = ရူပ ဥပပါဒါနက္ခန္ဓာ၊
- (၂) ဝေဒနုပပါဒါနက္ခန္ဓာ = ဝေဒနာ ဥပပါဒါနက္ခန္ဓာ၊
- (၃) သည့်ပပါဒါနက္ခန္ဓာ = သညာ ဥပပါဒါနက္ခန္ဓာ၊
- (၄) သင်္ခါရုပပါဒါနက္ခန္ဓာ = သင်္ခါရ ဥပပါဒါနက္ခန္ဓာ၊
- (၅) ဝိညာဏုပပါဒါနက္ခန္ဓာ = ဝိညာဏ ဥပပါဒါနက္ခန္ဓာ၊

အာယတန = မိမိနှင့်ဆိုင်သော အကျိုးတရားတို့ ဖြစ်  
ပေါ်စေရန် အားထုတ်သော တရားတို့  
သည် အာယတန မည်ကုန်၏။ ဝါ စိတ်- စေတသိက်တို့  
ဖြစ်ရန် အကြောင်းတရားသည် အာယတန မည် ၏။ ယင်း  
သည် စက္ခာယတနစသည်ဖြင့် ၁၂-ပါး အပြားရှိ၏။

- (၁) စက္ခာ ယတန = (စက္ခု အာယတန) စက္ခု  
အာယတနသည် စက္ခာယတန  
မည်၏။
- (၂) သောတာယတန = ( သောတ အာယတန )  
သောတ ပသာဒီ  
တာယန မည်၏။

- (၃) သာနာယတန - ( သာန အာယတန ) သာနာ  
ပသာဒသည် သာနာယတန  
မည်၏။
- (၄) ဇိဝှာယတန = ( ဇိဝှာ အာယတန ) ဇိဝှာ  
ပသာဒသည် ဇိဝှာယတန  
မည်၏။
- (၅) ကာယာယတန = ( ကာယ အာယတန ) ကာယ  
ပသာဒသည် ကာယာယတန  
မည်၏။
- (၆) မနာယတန = ( မန အာယတန ) စိတ် တခု  
ယုတ် ကိုးဆယ်သည် မနာ  
ယတန မည်၏။
- (၇) ရူပါယတန = ( ရူပ အာယတန ) ရူပါရုံသည်  
ရူပါယတန မည်၏။
- (၈) သဒ္ဓါယတန = ( သဒ္ဓါ အာယတန ) သဒ္ဓါရုံ  
သည် သဒ္ဓါယတန မည်၏။
- (၉) ဂန္ဓာယတန = ( ဂန္ဓာ အာယတန ) ဂန္ဓာရုံသည်  
ဂန္ဓာယတန မည်၏။
- (၁၀) ရသာယတန = ( ရသာ အာယတန ) ရသာ  
ရုံသည် ရသာယတန မည်၏။
- (၁၁) ဖောဠဗ္ဗာယတန = ( ဖောဠဗ္ဗ အာယတန ) ဖော  
ဠဗ္ဗာရုံသည် ဖောဠဗ္ဗာယတန  
မည်၏။

(၁၂) ဓမ္မာယတန = (ဓမ္မ အာယတန) ဓမ္မာရုံ  
 သည် ဓမ္မာယတန မည်၏။  
 ဤတွင် ဓမ္မာရုံ ဟူသည်မှာ  
 စေတသိက် ၅၂-ပါး၊ သုခုမ  
 ရုပ် ၁၆-ပါးနှင့်နိဗ္ဗာန်တည်း။

ဓာတ် = သတ္တလည်း မဟုတ်၊ ဇီဝလည်း မဟုတ်သော  
 ကြောင့်၎င်း၊ မိမိ၏ သဘောကို ဆောင်တတ်  
 သောကြောင့်၎င်း ဓာတ်မည်၏။ ယင်းသည် စက္ခုဓာတ်၊  
 သောစာဓာတ်၊ ဃာနဓာတ်၊ ဇီဝှာတ်ဓာတ်၊ ကာယဓာတ်၊  
 ရူပဓာတ်၊ သဒ္ဓဓာတ်၊ ဂန္ဓဓာတ်၊ ရသဓာတ်၊ ဖောဋ္ဌဗ္ဗဓာတ်၊  
 စက္ခုဝိညာဏဓာတ်၊ သောတဝိညာဏဓာတ်၊ ဃာနဝိညာဏ  
 ဓာတ်၊ ဇီဝှာဝိညာဏဓာတ်၊ ကာယဝိညာဏဓာတ်၊ မနော  
 ဓာတ်နှင့် မနောဝိညာဏဓာတ် ဟူ၍ ၁၈-ပါးအပြားရှိ၏။  
 အာယတန ၁၂-ပါးတွင် စိတ် တခုယုတ် ကိုးဆယ် ဟူသော  
 မနာဓမ္မဓာတ်တနကို ဓာတ် ၇-ပါး ပြုလုပ်ထား၏။ အကြွင်း  
 နည်းတူ။

သစ္စာ = အရိယာ ပုဂ္ဂိုလ်တို့၏ မဖောက်- မပြန်သော  
 အမှန်တရား၊ ယင်းသည် ဒုက္ခ အရိယ သစ္စာ၊  
 ဒုက္ခ သမုဒယ အရိယ သစ္စာ၊ ဒုက္ခ နိရောဓ အရိယ သစ္စာနှင့်  
 ဒုက္ခနိရောဓဂါမိနိပဋိပဒါ အရိယသစ္စာဟု ၄-ပါးအပြားရှိ၏။

- (၁) ဒုက္ခအရိယသစ္စာ = လောကီစိတ် ၈၁-ပါး၊  
လောဘကြည်သော စေတ  
သိက် ၅၁-ပါး၊ ရုပ် ၂၈-ပါး  
သည် ဒုက္ခသစ္စာ မည်၏။
- (၂) ဒုက္ခသမုဒယအရိယသစ္စာ = လောဘသည်  
ဒုက္ခသမုဒယသစ္စာ မည်၏။
- (၃) ဒုက္ခနိရောဓအရိယသစ္စာ = နိဗ္ဗာန်သည်  
ဒုက္ခနိရောဓသစ္စာမည်၏။
- (၄) နိရောဓဂမိနိပဋိပဒါအရိယသစ္စာ = မဂ္ဂင်  
တရားကိုယ် ရှစ်ပါးသည်၊  
မဂ္ဂသစ္စာမည်၏။

ဤတွင် စေတသိက် ၅၂-ပါး၊ သုခမရုပ် ၈၆-ပါး၊ နိဗ္ဗာန်  
အားဖြင့် ၆၉-ပါးသော တရားတို့သည် ဓမ္မာယတန၊ ဓမ္မ  
ဓာတ်မည်၏။ မနာယတနသာလျှင် ဝိညာဏဓာတ် ၇-ပါး၏  
အစွမ်းဖြင့် ကွဲပြား၏။

ရုပ် ၂၈-ပါး၊ ဝေဒနာ၊ သညာ၊ ယင်းမှကြွင်းသော စေတ  
သိက် ၅၀-နှင့် စိတ်တခုယုတ် ကိုးဆယ်အားဖြင့် တရားငါး  
ပါးကို ခန္ဓာငါးပါးဟု ဆိုအပ်၏။ ဘုံသုံးပါး၌ ဖြစ်သော  
ထိုတရားတို့ကို ဥပဒါနက္ခန္ဓာဟု ဆိုအပ်၏။ နိဗ္ဗာန်ကား  
အတိတ်၊ အနာဂတ် စသည် အပြား မရှိသောကြောင့် ခန္ဓာမှ  
လွတ်၏။

ဒွါရ ၆-ပါး၊ အာရုံ၆-ပါး အားလျော်စွာ အာယတန  
၁၂-ပါး အပြားရှိ၏။ ယင်းဒွါရ၊ အာရုံနှင့် ဝိညာဏ် ၆-ပါး  
အားလျော်စွာ ဓာတ် ၁၈-ပါး အပြားရှိ၏။

ဘုံသုံးပါး၌ ဖြစ်သော ဝဋ်တရားသည် ဒုက္ခသစ္စာ  
မည်၏။ တဏှာမည်သော လောဘ စေတသိက်သည် သမု  
ဒယသစ္စာမည်၏။ နိဗ္ဗာန်သည် နိရောဓသစ္စာမည်၏။ လော  
ကုတ္တရာ၌ ဖြစ်သော မဂ္ဂင် ၈-ပါးသည် မဂ္ဂသစ္စာမည်၏။

မဂ်နှင့်ယှဉ်သော မဂ္ဂင် ၈-ပါးမှ ကြွင်းသော မဂ်စိတ်  
၄-ပါး၊ စေတသိက် ၂၀ ပါးသည်၎င်း၊ ဖိုလ်စိတ် ၄-ပါးနှင့်  
တက္ခယင်းနှင့် ယှဉ်သော စေတသိက် ၃၆-ပါး တို့သည်  
၎င်း သစ္စာ ၄-ပါး၌ မပါဝင်သဖြင့် သစ္စာမဟုတ် မည်၏။  
ယင်း သို့ လျှင် ၈-ပါး အပြား အားဖြင့် သဗ္ဗ သင်္ဂဟကို  
ဝေဖန် အပ်၏။



အဘိဓမ္မာနမူနာ

အဘိဓမ္မာ ၇- ကျမ်းတွင် ခမ္မသင်္ဂဏီသည် ပဌမ  
ကျမ်းဖြစ်၏။ ထိုတွင် မာတိကာ အစမှာ “ကုသလာဓမ္မာ၊  
အကုသလာဓမ္မာ၊ အဗျာကတာဓမ္မာ” ဖြစ်၏။ ဤတရားသုံး  
ပါး၏ အရကောက်-တရားကိုယ်မှာ ဤသို့တည်း—

ကုသလာဓမ္မာဟူသော ပဌမပုဒ်၏အရကား ကုသိုလ်စိတ်  
၂၁-ပါး၊ စေတသိက် ၃၀-ပါး  
ရ၏။ ထိုတရားတို့သည် ခန္ဓာအားဖြင့် ၄-ပါး၊ အာယတန  
အားဖြင့် ၂-ပါး၊ ဓာတ်အားဖြင့် ၂-ပါး၊ သစ္စာအားဖြင့်  
၂-ပါး ဖြစ်ကုန်၏။

ခန္ဓာအားဖြင့် ၄-ပါးဟူသော်ကား စေတသိက် ၃၀-  
ပါးတို့တွင် ဝေဒနာသည် ဝေဒနာက္ခန္ဓာ  
မည်၏။ သညာသည် သညက္ခန္ဓာမည်၏။ ဝေဒနာ၊ သညာမု  
ကြွင်းသော စေတသိက် ၃၆—ပါးသည် သင်္ခါရက္ခန္ဓာမည်  
၏။ ကုသိုလ်စိတ် ၂၁—ပါးသည် ဝိညာဏက္ခန္ဓာ မည်၏။  
ဤသို့လျှင် ခန္ဓာအားဖြင့် ၄-ပါး ဖြစ်သတည်း။

‘အာယတန’ အားဖြင့် ၂-ပါးဟူသော်ကား ကုသိုလ်  
စိတ် ၂၁-ပါးသည် မနာယတန မည်၏။  
စေတသိက် ၃၀-ပါးသည် ဓမ္မာယတန မည်၏။ ဤသို့လျှင်  
အာယတနအားဖြင့် ၂-ပါး ဖြစ်သတည်း။

‘ဓာတ်’ အားဖြင့် ၂-ပါး ဟူသော်ကား ကုသိုလ်စိတ်  
၂၁-ပါးသည် မနောဝိညာဏ ဓာတ် မည်၏။  
စေတသိက် ၃၈-ပါးသည် ဓမ္မဓာတ်မည်၏။ ဤသို့လျှင် ဓာတ်  
အားဖြင့် ၂-ပါးဖြစ်သတည်း။

‘သစ္စာ’ အားဖြင့် ဟူသော်ကား လောကီ ကုသိုလ်  
စိတ် ၁၇-ပါး၊ စေတသိက် ၃၈-ပါးသည်  
ဒုက္ခသစ္စာ မည်၏။ မဂ်စိတ် ၄-ခု၌ ရှိသော မဂ္ဂင်္ဂတရားကိုယ်  
၈-ပါး၊ ၇-ပါးသည် မဂ္ဂသစ္စာ မည်၏။ ကြွင်းသော မဂ်  
စိတ္တုပ္ပါဒ် ၂၉-ခုသည် သစ္စာ ဟူသော အရေ အတွက်မှ  
လွတ်၏။

‘အုက္ခသလာ ဓမ္မာ’ ဟူသော ဒုတိယပုဒ်၏အရကား  
အကုသိုလ်စိတ် ၁၂-ပါး၊ စေတ  
သိက် ၂၈-ပါး ရ၏။ ထိုတရားတို့သည် ခန္ဓာအားဖြင့် ၄-ပါး၊  
အာယတနအားဖြင့် ၂-ပါး၊ ဓာတ်အားဖြင့် ၂-ပါး၊ သစ္စာ  
အားဖြင့် ၂-ပါး ဖြစ်ကုန်၏။

‘ခန္ဓာ’ အားဖြင့် ၄-ပါး ဟူသော်ကား စေတသိက်  
၂၈-ပါး တို့ တွင် ဝေဒနာက္ခန္ဓာ မည်၏။  
သညာသည် သညာက္ခန္ဓာ မည်၏။ ဝေဒနာ၊ သညာမှ ကြွင်း  
သော စေတသိက် ၂၅-ပါးသည် သင်္ခါရက္ခန္ဓာ မည်၏။  
အကုသိုလ်စိတ် ၁၂-ပါးသည် ဝိညာဏက္ခန္ဓာ မည်၏။ ဤသို့  
လျှင် ခန္ဓာ အားဖြင့် ၄-ပါး ဖြစ်သတည်း။

‘အာယတန’ အားဖြင့် ၂-ပါး ဟူသော်ကား အကုသိုလ်စိတ် ၁၂-ပါးသည် မနာယတန မည်၏။ စေတသိက် ၂၇-ပါးသည် ဓမ္မာယတန မည်၏။ ဤသို့လျှင် အာယတန အားဖြင့် ၂-ပါး ဖြစ်သတည်း။

‘ဓာတ်’ အားဖြင့် ၂-ပါး ဟူသော်ကား အကုသိုလ်စိတ် ၁၂-ပါးသည် မနော ဝိညာဏ ဓာတ် မည်၏။ စေတသိက် ၂၇-ပါးသည် ဓမ္မဓာတ်မည်၏။ ဤသို့လျှင် ဓာတ်အားဖြင့် နှစ်ပါး ဖြစ်သတည်း။

‘သစ္စာ’ အားဖြင့် ၂-ပါး ဟူသော်ကား အကုသိုလ်စိတ် ၁၂-ပါး၊ လောဘ ကြံသော စေတသိက် ၂၆-ပါးသည် ဒုက္ခသစ္စာမည်၏။ လောဘသည် သမုဒယ သစ္စာ မည်၏။ ဤသို့လျှင် သစ္စာအားဖြင့် ၂-ပါး ဖြစ်သတည်း။

‘အဗျာကတာ ဓမ္မာ’ ယူသော တတိယပုဒ်၏ အရ ကား ဝိပင်္ဂါဝိတ် ၃၆-ပါး၊ ကြိယာစိတ် ၂၀၊ စေတသိက်-၃၀-ပါး၊ ရုပ် ၂၀-ပါး၊ နိဗ္ဗာန် ရ၏။ ထိုတရားတို့သည် ခန္ဓာအားဖြင့် ၅-ပါး၊ အာယတနအားဖြင့် ၁၂-ပါး၊ ဓာတ်အားဖြင့် ၁၀-ပါး၊ သစ္စာအားဖြင့် ၂-ပါး ဖြစ်ကုန်၏။

‘ခန္ဓာ’ အားဖြင့် ၅-ပါး ဟူသော်ကား ရုပ် ၂၀-ပါးသည် ရူပက္ခန္ဓာမည်၏။ စေတသိက် ၃၀-ပါးတို့တွင် ဝေဒနာသည် ဝေဒနာက္ခန္ဓာ မည်၏။ သညာသည်

သညာက္ခန္ဓာ မည်၏။ ဝေဒနာ, သညာမှကြောင်းသော စေတ  
သိက် ၃၆-ပါးသည် သင်္ခါရက္ခန္ဓာ မည်၏။ ဝိပါက်စိတ်  
၃၆-ပါး, ကြိယာ စိတ် ၂၀-သည် ဝိညာဏက္ခန္ဓာ မည်၏။  
နိဗ္ဗာန်သည် ခန္ဓာဟူသော အရေအတွက်မှ လွတ်၏။ ဤသို့  
လျှင် ခန္ဓာအားဖြင့် ၅-ပါး ဖြစ်သတည်း။

‘အာယတန’ အားဖြင့် ၁၂-ပါး ဟူသော်ကား ရုပ်  
၂၈-ပါး တို့တွင် စက္ခု ပသာဒ သည်  
စက္ခာယတန မည်၏။ သာန ပသာဒသည် သာနာယတန  
မည်၏။ ဇိဝှါပသာဒသည် ဇိဝှါယတန မည်၏။ ကာယ  
ပသာဒသည် ကာယာယတန မည်၏။ ရူပါရုံသည် ရူပါ  
ယတနမည်၏။ သဒ္ဓါရုံသည် သဒ္ဓါယတန မည်၏။ ဂန္ဓာရုံ  
သည် ဂန္ဓာယတန မည်၏။ ရသာရုံသည် ရသာယတန  
မည်၏။ ပထဝီ, တေဇော, ဝါယောဟု ဆို အပ် သော  
ဖောဋ္ဌဗ္ဗာရုံသည် ဖောဋ္ဌဗ္ဗာယတန မည်၏။ ဝိပါက် စိတ်  
၃၆-ပါး, ကြိယာစိတ် ၂၀-သည် မနာယတန မည်၏။ စေ  
တသိက် ၃၈-ပါး, အာပေါ, ဣတ္ထိန္ဒြေ, ပုရိသိန္ဒြေ, ဟဒယရုပ်,  
ဇီဝိတရုပ်, အာဟာရရုပ်, ပရိစ္ဆေဒရုပ်, ကာယ ဝိညတ်, ဝစီ  
ဝိညတ်, လဟုတာ, မုဒုတာ, ကမ္မညတာ, ဥပစယ, သန္တတိ,  
ဇရတာ, အနိစ္စတာ အားဖြင့် သုဗ္ဗမရုပ် ၁၆-ပါး, နိဗ္ဗာန်  
သည် ဓမ္မာယတန မည်၏။ ဤသို့လျှင် အာယတန အားဖြင့်  
၁၂-ပါး ဖြစ်သတည်း။

‘ခေတ်’အားဖြင့် ၁၈-ပါးဟူသော်ကား ရုပ် ၂၈-ပါး  
 တို့တွင် စက္ခုပသာဒသည်စက္ခုခေတ်မည်၏။  
 သောတ ပသာဒသည် သောတ ခေတ်မည်၏။ သာနု  
 ပသာဒသည် သာနုခေတ် မည်၏။ ဇိဝှါပသာဒသည် ဇိဝှါ  
 ခေတ်မည်၏။ ကာယပသာဒသည် ကာယခေတ်မည်၏။ ရူပါဂုံ  
 သည် ရူပခေတ်မည်၏။ သဒ္ဓါရုံသည် သဒ္ဓါခေတ်မည်၏။ ဂန္ဓာရုံ  
 သည် ဂန္ဓာခေတ်မည်၏။ ရသာရုံသည် ရသာခေတ်မည်၏။ ပထဝီ  
 တေဇော, ဝါဟောဟု ဆိုအပ်သော ဖောဋ္ဌဗ္ဗာရုံသည်  
 ဖောဋ္ဌဗ္ဗခေတ်မည်၏။ စက္ခုဝိညာဏ် ခွေးသည် စက္ခုဝိညာဏ  
 ခေတ်မည်၏။ သောတဝိညာဏ် ခွေးသည် သောတ ဝိညာဏ  
 ခေတ်မည်၏။ သာနုဝိညာဏ် ခွေးသည် သာနု ဝိညာဏခေတ်  
 မည်၏။ ဇိဝှါဝိညာဏ် ခွေးသည် ဇိဝှါဝိညာဏခေတ် မည်၏။  
 ကာယဝိညာဏ် ခွေးသည် ကာယဝိညာဏ ခေတ်မည်၏။ ပဉ္စ  
 န္ဒါဓာဝဇ္ဇန်း, သမ္ပုဋ္ဌိဇ္ဈိင်း ခွေးသည် မနောခေတ် မည်၏။  
 ကြွင်းသော ဝိပါဏ်စိတ် ၂၄-ပါး, ကြိယာစိတ် ၁၉-ပါးသည်  
 မနောဝိညာဏ ခေတ် မည်၏။ စေတသိက် ၂၈-ပါး, အာပေါ,  
 ဣတ္ထိန္ဒြေ, ပုရိသိန္ဒြေ, ဟဒယရုပ်, ပရိစ္ဆေဒရုပ်, ကာယ ဝိညာတ်,  
 ဝဇီဝိညာတ်, လဟုတာ, မုဒုတာ, ကမ္မညတာ, ဥပစယ, သန္တတိ,  
 ဒရုတာ, အနိစ္စတာ အားဖြင့် သုခုမ ရုပ် ၁၆-ပါး, နိဗ္ဗာန်  
 သည် ဓမ္မခေတ်မည်။ ဤသို့လျှင် ခေတ်အားဖြင့် ၁၈-ပါး  
 ဖြစ်သတည်း။

‘သစ္စာ’ အားဖြင့် ၂-ပါး ဟူသော်ကား လောကီ  
 ဝိပင်္ဂါ ၃၆-ပါး၊ ကြိယာစိတ် ၂၀၊ စေ  
 တသိက် ၂၅-ပါး၊ ရုပ် ၂၈-ပါးသည် ဒုက္ခ သစ္စာ မည်၏။  
 နိဗ္ဗာန်သည် နိရောဓသစ္စာမည်၏။ ဖိုလ် စိတ္တုပ္ပာဒ် ၃၇-ပါး  
 သည် သစ္စာ ဟူသော အရေ-အတွက်မှ လွတ်၏။ ဤသို့လျှင်  
 သစ္စာ အားဖြင့် ၂-ပါး ဖြစ်သတည်း။

ဤတွင် ဗုဒ္ဓိ အဘိဓမ္မာချုပ် သမုဗ္ဗည်းပိုင်း ပြီးပါပြီ

### ၈-ပစ္စည်းပိုင်း

‘ပစ္စည်း’ = ကျေးဇူး ပြု၍ ထောက်ပံ့သော သဒ္ဓါတရားတို့ကို ပြဆိုသောကြောင့် ပစ္စည်း မည်၏။ ဤအပိုင်းမှာ ပဋိစ္စသမုပ္ပါဒ် နည်းနှင့် ပစ္စာနိးနည်းဟု နှစ်ပါး အပြားရှိ၏။ အဋ္ဌကထာဆရာတို့သည် ဤနည်းနှစ်ခုကို ပေါင်းစပ်ပြီး ဖွင့်ဆိုကြ၏။ ဤတွင်မူ နည်းတပါးကို ပါမည်။

### ပဋိစ္စသမုပ္ပါဒ်နည်း

ပဋိစ္စသမုပ္ပါဒ် — အဝိဇ္ဇာအစရှိသော အကြောင်းတရားတို့ ဖြစ်သဖြင့် သင်္ခါရစသော အကျိုးတရားတို့၏ ဖြစ်သော အခြင်းအရာဖြစ် မှတ်အပ်သော နည်းသည် ပဋိစ္စသမုပ္ပါဒ်နည်း မည်၏။ ဤပဋိစ္စသမုပ္ပါဒ် တရားကို စာကြားပြီးသော အခါ ရှင်အာနန္ဒာက ဤသို့ ဖော်ပြကြား၏—

“မြတ်စွာဘုရား စင်စစ် နက်လည်းနက်သော၊ နက်  
ယောင်လည်းရှိသော ဤပဋိစ္စသမုပ္ပါဒ်သည် စင်စစ် အံဖွယ်  
သရဲ မဖြစ်ဘူးမြဲ ကျွန်ုပ်အား တိမ်သယောင် ကဲ့သို့ ထင်လာ  
ပါသည်”

ထိုအခါ မြတ်စွာဘုရားက ပြန်လည် မိန့်ကြားတော်  
မူ၏—

“အာနန္ဒာ ဤသို့ မဆိုနှင့်၊ ဤ ပဋိစ္စသမုပ္ပါဒ်သည်  
နက်လည်းနက်၏၊ နက်ယောင်လည်းရှိ၏၊ အာနန္ဒာ ယင်းသို့  
နက်နဲသော တရားကို ဤသတ္တဝါ အပေါင်းသည် မသိခြင်း  
ကြောင့် ထိုးထွင်း၍ မသိခြင်းကြောင့် ကြွက်သိုက်ချည်ထွေး  
ကဲ့သို့ ဖြစ်ရ၏၊ စာသိုက် မြက်ဆွေး ကဲ့သို့ ရှုပ်ထွေး ရ၏၊  
အပါယ် ဒုဂ္ဂတိ ဖြစ်သော သံသရာကို မလွန်မြောက်နိုင်”

အဋ္ဌကထာဆရာ ရှင်ဗုဒ္ဓသောသလည်း ပဋိစ္စသမုပ္ပါဒ်  
ကို ဖွင့်ဆိုကဋ္ဌာန်းတင်—

“ယနေ ငါသည် ပဋိစ္စသမုပ္ပါဒ်ကို ဖွင့်ဆိုလိုပါလျက်  
သမုဒြိာမှာ လက်ပစ်ကူး နေရာသကဲ့သို့ ထောက်တည်ရာ မပါ  
ထကား” ဟု ညီးညှူး၏၊ ယခုမူ ယင်း ပဋိစ္စသမုပ္ပါဒ် ဥဒ္ဓေသ  
ကို အဘိဓမ္မာ ဝိဘင်း ပါဠိတော်၌ ဖွင့်ဆို ဟောကြားသည့်  
နိဒ္ဓေသ အတိုင်း အကျဉ်းချုပ်၍ ဖော်ပြပါမည်။

အဝိဇ္ဇာ ပစ္စယာ သင်္ခါရာ

အဝိဇ္ဇာ ဟူသော အကြောင်းကြောင့် သင်္ခါရဖြစ်၏။

အဝိဇ္ဇာ—ဟူသည်မှာ အရိယသစ္စာ လေးပါးကို မသိခြင်း  
ဖြစ်၏။



သင်္ခါရ-ဟူသည်မှာ ကံသိုလ်မှု အကုသိုလ်မှု ဘာဝနာမှု  
တို့ကို ပြုစု ပျိုးထောင်ခြင်းပင်တည်း။

သင်္ခါရ ပစ္စယာ ဝိညာဏံ  
သင်္ခါရ ဟူသော အကြောင်းကြောင့် ဝိညာဏ်  
ဖြစ်၏။

ဝိညာဏ်-ဟူသည်မှာ စက္ခုဝိညာဏ်၊ သောတဝိညာဏ်၊  
သာနဝိညာဏ်၊ ဇိဝှိဝိညာဏ်၊ ကာယဝိညာဏ်  
နှင့် မနော ဝိညာဏ်တို့ ဖြစ်၏။

ဝိညာဏ ပစ္စယာ နာမရူပံ  
ဝိညာဏ်ဟူသောအကြောင်းကြောင့် နာမ်ရူပဖြစ်၏။

နာမ်ရူပ-တွင် နာမ်မှာ ဝေဒနာ၊ သညာ၊ စေတနာ၊  
ဖဿနှင့် မနသိကာရ ဖြစ်၏။ ရူပမှာ မဟာ  
တုတ်နှင့် ဥပါဒါရူပတို့ ဖြစ်၏။

နာမ ရူပ ပစ္စယာ သဠာယတနံ  
နာမ်ရူပ ဟူသော အကြောင်းကြောင့် သဠာယတန  
ဖြစ်၏။

သဠာယတန ဟူသည်မှာ စက္ခာယတန၊ သောတာ  
ယတန၊ သာနာယတန၊ ဇိဝှိယတန၊ ကာယာ  
ယတနနှင့် မနာယတန ဟူသော အာယတန  
၆-ပါးတို့ ဖြစ်၏။

သဠာယတနပစ္စယာ ဖဿော  
 သဠာယတန ဟူသော အကြောင်းကြောင့် ဖဿ  
 ဖြစ်၏။

ဖဿ ဟူသည်မှာ စက္ခုသမ္ပဿ၊ သောတသမ္ပဖဿ၊  
 သာနသမ္ပဿ၊ ဇိဝှိသမ္ပဿ၊ ကာယသမ္ပဿနှင့်  
 နှင့် မနောသမ္ပဿတို့ဖြစ်၏။ သမ္ပဿဟူသည်  
 မှာ ပသာဒအကြည်၌ ဆိုက်တိုက်လာသော  
 အာရုံကို တွေ့ထိမှုပင်တည်း။

ဖဿ ပစ္စယာ ဝေဒနာ

ဖဿ ဟူသော အကြောင်းကြောင့် ဝေဒနာဖြစ်၏။  
 ဝေဒနာ ဟူသည်မှာ စက္ခုသမ္ပဿဇာဝေဒနာ၊ သောတ  
 သမ္ပဿဇာဝေဒနာ၊ သာနသမ္ပဿဇာဝေ  
 ဒနာ၊ ဇိဝှိသမ္ပဿဇာဝေဒနာ၊ ကာယ  
 သမ္ပဿဇာဝေဒနာနှင့်မနောသမ္ပဿဇာဝေ  
 ဒနာတို့ဖြစ်၏။ သမ္ပဿဇာဟူသည်မှာအတွေ့  
 ကြောင့် ဖြစ်ခြင်းပင်တည်း။

ဝေဒနာ ပစ္စယာ တဏှာ

ဝေဒနာ ဟူသော အကြောင်းကြောင့် တဏှာဖြစ်၏။

တဏှာ ဟူသည်မှာ ရူပတဏှာ၊ သဒ္ဓတဏှာ၊ ဂန္ဓတဏှာ၊  
 ရသတဏှာ၊ ဖောဠဗ္ဗတဏှာနှင့် ဓမ္မတဏှာ  
 တို့ဖြစ်၏။ ဓမ္မတဏှာ ဟူသည်မှာ စက္ခု  
 သောတစသော ဓမ္မာရုံ၌ သာယာ တပ်မက်  
 ခြင်းပင်တည်း။

တဏှာ ပစ္စယာ ဥပါဒါနံ  
တဏှာ ဟူသော အကြောင်းကြောင့် ဥပါဒါနံ  
ဖြစ်၏။

ဥပါဒါနံ ဟူသည်မှာ ကာမုပါဒါနံ၊ ဒိဋ္ဌပါဒါနံ၊  
သီလဗ္ဗတု ပါဒါနံနှင့် အတ္တဝါဒု ပါဒါနံတို့  
ဖြစ်၏။

ဥပါဒါနံ ပစ္စယာ ဘဝေါ  
ဥပါဒါနံ ဟူသော အကြောင်းကြောင့် ဘဝံဖြစ်၏။  
ဘဝံ ဟူသည်မှာ ကမ္မဘဝနှင့် ဥပပတ္တိဘဝဟု နှစ်ပါး  
အပြား ရှိ၏။ ထိုဘဝံ ဘဝတပါးသို့ပို့ဆောင်  
တတ်သော ကောင်းမှု မကောင်းမှု ဟူသမျှ  
သည် ကမ္မဘဝ မည်၏။ ဥပပတ္တိဘဝ ဟူသည်  
မှာ ကာမဘဝ၊ ရူပဘဝနှင့်အရူပဘဝတည်း။

ဘဝ ပစ္စယာ ဇာတိံ  
ဘဝ ဟူသော အကြောင်းကြောင့် ဇာတိံ ဖြစ်၏။  
ဇာတိံ ဟူသည်မှာ ထိုထိုသတ္တဝါတို့သည် ထိုထိုသတ္တဝါ  
မျိုး၌ ဖြစ်ခြင်း၊ အာယတန တို့ကို အသစ်  
တဖန် ရခြင်း ဖြစ်၏။

ဇာတိံ ပစ္စယာ - ဇာတိဟူသောအကြောင်းကြောင့်—  
ဇာရာ-အိုခြင်း၊ မရုဏ သေခြင်း၊ ဝေသာက-စီးရိမ်ခြင်း၊  
အရိဒေဝ-ငိုကြွေးခြင်း၊ ဒုက္ခ-ကိပ်ဆင်းရဲခြင်း၊ ဝေါမနသ-  
ပိတ်ဆင်းရဲခြင်းနှင့် ဥပါယာသ-ပြင်းရှာ မင်္ဂလန်းခြင်းတို့သည်  
ကမ္မဝန္တိ-ဖြစ်ပေါ်လာကုန်၏။

ဤတွင် ကာလ ၃-ပါး၊ အင်္ဂါ ၁၂-ပါး၊ အခြင်း အရာ ၂၁၊ အစပ် ၃-ပါးနှင့် မူလ ၂-ပါးတို့ကို သိသင့်၏။

ကာလသုံးပါးမှာ အဝိဇ္ဇာ၊ သင်္ခါရနှစ်ပါးတို့သည် လွန်ခဲ့သောဘဝ၌ဖြစ်ခဲ့သောအကြောင်း တရားဖြစ်သောကြောင့် အတိတ်ကာလ တရားမည်၏။ ဇာတိဇရာ၊ မရဏ သုံးပါးတို့သည် နောက်လာမည့်ဘဝ၌ ဖြစ်မည့် တရားဖြစ်သောကြောင့် အနာဂတ်ကာလ တရားမည်၏။ အလယ်၌ရှိသော ဝိညာဏ်၊ နာမ်ရုပ်၊ သဠာယတန၊ ဖဿ၊ ဝေဒနာ၊ တဏှာ၊ ဥပါဒါန်နှင့် ဘဝဟူသောတရား ၈-ပါးသည် မျက်မှောက်ကာလ၌ ဖြစ်နေသော တရားဖြစ်သောကြောင့် ပစ္စုပ္ပန်ကာလတရား မည်၏။

အင်္ဂါ ၁၂-ပါးမှာ အဝိဇ္ဇာ၊ သင်္ခါရ၊ ဝိညာဏ်၊ နာမ်ရုပ်၊ သဠာယတန၊ ဖဿ၊ ဝေဒနာ၊ တဏှာ၊ ဥပါဒါန်၊ ဘဝ၊ ဇာတိနှင့် ဇရာ-မရဏဖြစ်၏။ ယင်းတို့သည် ဗုဒ္ဓိစွသမုပ္ပါဒ်၏ အင်္ဂါ ၁၂-ပါးဖြစ်၏။ သောက အစရှိသော တရားတို့ကို အင်္ဂါထိုက်သော တရားများနှင့် တစပ်အသီး ဟောကြားခြင်းမှာ မုချအကျိုး မဟုတ်။ အကျိုးသက်ကို ပြုခြင်းမျှသာ ဖြစ်၏။ ထို့ကြောင့် ယင်းသောကမူလတို့ကို အင်္ဂါအဖြစ်မယူအပ်။ ဤတွင် အင်္ဂါဟူသည်မှာ ဗုဒ္ဓိစွသမုပ္ပါဒ် စက်ရဟတ်၏ အစိတ်-အစိတ်သော အဆောက်အအုံ- တရားတိပေတည်း။

ကာလ

အတိတ်

ပစ္စုပ္ပန်

အနာဂတ်

ဘေတိ

ဇရာ

ရမဏ

အဝိဇ္ဇာ

သင်္ခါ

စိညာဏ်

နာမ်ရုပ်

သဠာယတန

မဿ

ဝေဒနာ

တဏှာ

ဥပါဒါနု

ဘဝ

အခြင်းအရာ ၂၀-မှာ အဝိဇ္ဇာ၊ သင်္ခါရကို ယူလျှင် တဏှာ၊ ဥပါဒါန်၊ ဘဝကိုလည်း ယူရ၏။ ထို့အတူ တဏှာ၊ ဥပါဒါန်၊ ဘဝကိုယူလျှင် အဝိဇ္ဇာ သင်္ခါရကိုလည်း ယူရ၏။ ဇာတိ၊ ဇရာ မရဏကို ယူလျှင် ဝိညာဏ် စသော အကျိုးငါးပါးကိုယူ၍ အဝိဇ္ဇာ၊ သင်္ခါရ၊ တဏှာ၊ ဥပါဒါန်၊ ဘဝဟူသော အတိတ်အကြောင်း ၅-ပါး၊ ဝိညာဏ်၊ နမ်၊ ရုပ်၊ သဠာယတန၊ ဖဿ၊ ဝေဒနာဟူသော ပစ္စုပ္ပန် အကျိုး ၅-ပါး၊ ဝိညာဏ်၊ နမ်ရုပ်၊ သဠာယတန၊ ဖဿ၊ ဝေဒနာ-- ဟူသော အနာဂတ် အကျိုး ၅-ပါး ဟူ၍ အခြင်းအရာ ၂၀-ဖြစ်၏။

အစပ် ၃-ပါးမှာ အတိတ်အကြောင်း ၅-ပါးနှင့် ပစ္စုပ္ပန် အကျိုး ၅-ပါးအကြားမှာ ယောဘုဖလ-ကြောင်းကျိုးစပ် တပါး၊ ပစ္စုပ္ပန်အကျိုး ၅-ပါးနှင့် ပစ္စုပ္ပန် အကြောင်း ၅-ပါး အကြားမှာ ဖလယောဘု-ကျိုးကြောင်း စပ် တပါး၊ ပစ္စုပ္ပန်အကြောင်း ၅-ပါးနှင့် အနာဂတ် အကျိုး ၅-ပါးကြားမှာ ယောဘုဖလ-ကြောင်းကျိုးစပ် တပါး အားဖြင့် အစပ် ၃-ပါး ဖြစ်၏။

အလွှာ ၄-ပါးမှာ အတိတ်အကြောင်း ၅-ပါးတလွှာ၊ ပစ္စုပ္ပန်အကျိုး ၅-ပါး တလွှာ၊ ပစ္စုပ္ပန်အကြောင်း ၅-ပါးတလွှာနှင့် အနာဂတ်အကျိုး ၅-ပါးတလွှာ ဖြစ်၏။

အခြင်း-အရာ

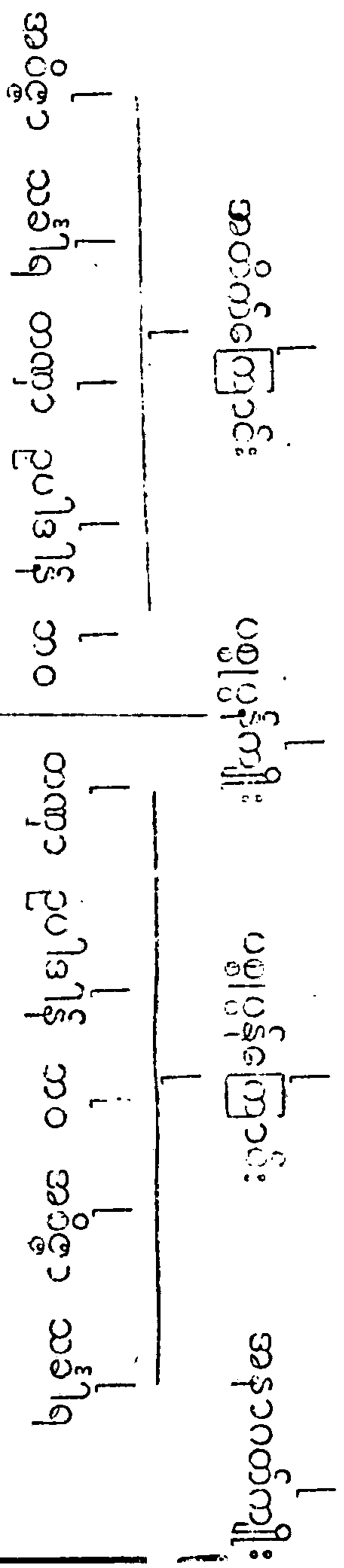

ဝိညာဏ်      နာမ်ရုပ်      သဋ္ဌာယတန      ဖဿ      ဝေဒနာ

ငဋ်သုံးပါးမှာ ကိလေသာဝဋ်,ကမ္မဝဋ် ဝိပါကဝဋ်ဖြစ်  
 ၏။ ဤတွင် အဝိဇ္ဇာ,တဏှာ, ဥပါဒါဒါ  
 သည်ကိလေသာဝဋ်မည်၏။ကမ္မဘဝနှင့် သင်္ခါရသည်ကမ္မဝဋ်  
 မည်၏။ ဥပပတ္တိဘဝနှင့် ဝိညာဏ်, နာမ်ရုပ်, သဠာယတန  
 ယော,ဝေဒနာ, ဇာတိ, ဇရာ- မရဏာတို့သည် ဝိပါကဝဋ်  
 မည်၏။ ဤတွင် လောကီကုသိုလ်, အကုသိုလ်ကံ ဟူသော  
 ဇေတနာ ၂၉-ပါးသည် ကမ္မဝဋ်မည်၏။ ဥပပတ္တိ ဘဝဟူ  
 သည်မှာ ကံကြောင့် ဖြစ်သော လောကီဝိပါကံ ၃၂-ပါး  
 နှင့် ကမ္မဇရုပ်များ ဖြစ်၏။

မူလနှစ်ပါးမှာ အဝိဇ္ဇာနှင့် တဏှာဖြစ်၏။ ထိုမူလနှစ်ပါး  
 အကြွင်းမဲ့ချုပ်ငြိမ်းမှ သံသရာစက်ရဟတ်  
 ရင်မည်။ ဒို့ခြင်း, သေခြင်း, တွေဝေ မိန်းမောခြင်းတို့ဖြင့်  
 ဒေစဉ်မပြတ် နှိပ်စက်ခြင်း ခံနေရသော သတ္တဝါတို့အား  
 အာသဝေတရားတို့ ဖြစ်ခြင်းကြောင့် အဝိဇ္ဇာ ဖြစ်ပေါ်  
 လာ၏။ ယင်းသို့ သံသရာစက်လည်ခြင်းကို ပဋိစ္စသမုပ္ပါဒ်ဟု  
 ပြတ်စွာဘုရား ဟောကြားတော်မူ၏။

ဗုဒ္ဓဝါဒကို လေ့လာသော ကမ္ဘာ့သုတေသီတို့သည်  
 ဗုဒ္ဓ၏ ပဋိစ္စသမုပ္ပါဒ်ကို လွန်စွာ လေးစားမြတ်နိုးကြသည်။  
 ဗုဒ္ဓ၏ ပဋိစ္စသမုပ္ပါဒ်ဝါဒဟု ချီးကျူး ဖွင့်ဆိုကြ၏။ ယင်း  
 သည် ဗုဒ္ဓဝါဒ၏ အနှစ်သာရ ဖြစ်သည်။ ပြည့်စုံ ခိုင်လုံ၍  
 ငြင်းချက်ထုတ်မရသော ဝါဒဖြစ်ကြောင်းနှင့် ရှင်းပြကြ၏။  
 စင်စစ် ဤတရားသည် ဗုဒ္ဓဝါဒ၏ နိဒါန်လည်း ဖြစ်သည်။  
 နိဂုံးလည်း ဖြစ်သည်။



အစဉ်

ဟေတုဖလ

ဖလဟေတု

ဟေတုဖလ

အတ္တိတိကြောင်း

စွဲပြန်ကျိုး

ပစ္စုပ္ပန်ကျိုး

စွဲပြန်ကြောင်း

ပစ္စုပ္ပန်ကျိုး

အနာဂတ်ကျိုး

ပဋ္ဌာန်းနည်း

ပဋ္ဌာန်းနည်း ဟူသည်မှာ အထူးပြု၍ဖြစ်သော ပစ္စည်း  
 တည်း ဟူသော တည်ရာကို  
 အကြောင်းပြု၍ဖြစ်သော နည်းတည်း၊ မြတ်စွာဘုရားသည်  
 ရတနာသရသတ္တာဟတွင်အဘိဓမ္မာကို သုံးသပ်ဆင်ခြင်သည်။  
 ဤပဋ္ဌာန်းသို့ရောက်မှ ရောင်ခြည် ခြောက်သွယ် သွက်ပေါ်  
 သာ၏။ များစွာသော ဗုဒ္ဓကောသလ မြန်မာတို့သည် ပဋ္ဌာန်း  
 နှစ်ဆဲ့လေး ပစ္စည်းကို မပြတ်နှုတ်ဖတ် သရဇ္ဈာယ်ပါက ဘေး  
 ရန် လွတ်ကင်း၍ ပစ္စည်းဥစ္စာ များသာ ကြွယ်ဝ သည်ဟု  
 ဟိုကြည်စွာ ယူဆကြ၏။ ထိုသဘောတရားတို့ကို ကောသလ  
 လေ့လာ၍ အသိညာဏ် ရခြင်းက ပိုပြီး တန်ဖိုးရှိမည်။ ထို့  
 ကြောင့် ကျက်သည်း ကျက်မှတ်နိုင်၍ သဘောတရားကို  
 သည်း ဖေ့လာနိုင်စေရန် ရှေးပေရာမြတ်တို့ မပြတ် ချတ်ပတ်  
 သရဇ္ဈာယ်သော ပဋ္ဌာန်း နှစ်ဆဲ့လေးပစ္စည်း အနက်ကျယ်ကို  
 ဖော်ပြပါမည်။ အလေးအမြတ် ကျက်မှတ်ကြပါကုန်။

၁-ဟေတု ပစ္စယော—ရေသောက်မြစ်လျှင် ယင်းသစ်ပင်  
 ကို စိမ်းရှင်ညွှန်ဝေ စည်ပင်စေထ  
 ထောက်ပံ့မသို့ သဟဇာတံရှုပ်နှင်နာမ်ကို သန္ဓေပဝတ် မလွတ်  
 စေရ သဘောတရား ဆဲ နှစ်ဖြာတွင် ကောင်းစွာခိုင်ကြည်  
 တည်သည်၏အဖြစ်ကို ပြီးစေတတ်သော ဟေတုသတ္တိ ထူး  
 ဖြင့် ကျေးဇူးပြုခြင်း လက္ခဏာ ရှိသော ဟိတ်ခြောက်ပါး  
 ပစ္စည်းတရားပါ တကား။

၂-အာရမ္မဏ ပစ္စယော- တောင်ငွေကြီးတန်း သူမ  
 စွမ်းတို့ ပပန်းရလေ ထိုင်တ  
 စေသို့ စိတ်-စေလေးတန် နာမက္ခန်ကို ဖြစ်ဟန်တူစွာ ရှစ်  
 သဘာတွင် ဆွဲထောက်ရာ အာရုံ၏ အဖြစ်တည်း ဟူသော  
 အာရမ္မဏ သတ္တိထူးဖြင့် ကျေးဇူးပြုခြင်း လက္ခဏာရှိသော  
 အာရုံခြောက်ပါး ပစ္စည်းတရားပါ တကား။

၃--အဓိပတိ ပစ္စယော--စကြာဘုန်းငူ များဗိုလ်လူကို  
 ပိုင်သူမရှိ စိုးအုပ်ဘိသို့ ဟသိ၊  
 မောဟ ကြည်ပသည့်ဇော လောဘမူလ အဋ္ဌပုညာ ကြိယာ  
 သမ္ပယုတ် လောကုတ်ရှစ်အား ဆွဲခြောက်ပါးတွင် ကြီးမား  
 လှမ်းမိုး အစိုးရခြင်းဟူသော အဓိပတိ သတ္တိထူးဖြင့် ကျေး  
 ဇူးပြုခြင်း လက္ခဏာရှိသော ဆန္ဒ ဝီရိယ စိတ္တ ဝီမံသာ  
 ဟူသော သဟ ဇာတာဓိပတိလေးပါး၊ ဒုက္ခသဟ မောဟ  
 ကြည်စိတ် ဣဋ္ဌနိဗ္ဗန် နိဗ္ဗာန်ဟူသော အာရမ္မဏာ ဝိပတိ  
 ခြောက်ပါး ပစ္စည်းတရားပါ တကား။

၄-အနန္တရ ပစ္စယော ပျော်စံနတ်ရွာ စကြာမင်းဖျား  
 သားကြီး အားသို့ အခြားမဲ့နေ  
 စိတ်နှင့်စေကို မကေတူစွာ ခုနစ်ဖြာတွင် သ မာ န ဇာတ်  
 ခြားမပြတ်ဘဲ ဖြစ်စေတတ်သော အနန္တရ သတ္တိထူးဖြင့်  
 ကျေးဇူးပြုခြင်း လက္ခဏာရှိသော ရှေးရှေးသော နာမ်ခန္ဓာ  
 လေးပါး အနန္တရ ပစ္စည်းတရားပါ တကား။

၅-သမနန္တရ ပစ္စယော-စည်းစိမ်မေက် တောကြီးတက်  
 သည့် စက္ကဝတ်မင်းဖျား သား  
 ကြီးအားသို့ အခြားမဲ့နေ စိတ်နှင့်စေကို မကျေပိုင်ဖက် ခုနစ်  
 ချက်တွင် အောက်ထက်ယာဝဲ ဝေခဲမရှိ မိမိတမူ တူသည့်  
 အမြှစ် ဆောင်လစ်ပမာ ကောင်မွန်စွာလျှင် သမာနဇာတ်  
 ခြားပြတ်ဘဲ ဖြစ်စေတတ်သော သမနန္တရ သတ္တိထူးဖြင့်  
 ကျေးဇူး ပြုခြင်း လက္ခဏာ ရှိသော ဈေးဈေးသော နာမ်  
 နွှာလေးပါး သမနန္တရ ပစ္စည်းတရားပါတကား။

၆-သဟဇာတ ပစ္စယော-- အလင်းဖြစ်မှု ဆီမီးပြုသည့်  
 တန္တုပမာ သဟဇာတနာမ  
 နှင့်ရုပ် ဘူတုပ္ပါဒါ သန္ဓေခါလည်း ဝိပါဝတ္ထု ယင်း  
 ခြောက်ခုအား တူငြားအဋ္ဌ သဘာဝတွင် တကွမကျေ ဖြစ်  
 စေခြင်းဟူသော သဟဇာတ သတ္တိထူးဖြင့် ကျေးဇူးပြုခြင်း  
 လက္ခဏာရှိသော နာမ်မဟာဘု ဝတ္ထုပါက သဟဇာတ  
 ခြောက်ပါး ပစ္စည်းတရားပါတကား။

၇-အညမည ပစ္စယော-သစ်သားသုံးခွ ချင်းချင်း မသို့  
 ဥပကာရာ ထောက်ပံ့လာသား  
 နာမ်မဟာဘု ဝတ္ထုနာမ်အား တူရှစ်ပါးတွင် ထောက်ထား  
 လှန်ပင်း အချင်းချင်း ဟူသော အညမည သတ္တိထူးဖြင့်  
 ကျေးဇူးပြုခြင်း လက္ခဏာရှိသော နာမ်မဟာဘု ဝတ္ထုပါက  
 အညမညသုံးပါး ပစ္စည်းတရားပါ တကား။

၈-နိဿယ မစ္ဆယော-သစ်ပင်အားမြေ ထောက်ပံ့ပေသို့  
 နှစ်ထွေရှုပ်နာမ် သဟဇာတအား၎င်း  
 စိတ္တကမ္မ ပဋ္ဌပုံဟန် သတ်ဝိညာဏ်အား၎င်း၊ တူမှန်သဘာ  
 ဆဲ သုံးဖြာတွင် တည်ရာ- မှီရာဟူသော အဓိဋ္ဌာနာကာရ  
 နိဿယာကာရ သတ္တိထူးဖြင့် ကျေးဇူးပြုခြင်း လက္ခဏာရှိ  
 သော နာမ်မဟာဘုတ္တုပါက ဟူသော သဟဇာတ နိဿယ  
 ခြောက်ပါး ပဝတ္တိစု ဆဝတ္တုဟူသော ပုရေဇာတ နိဿယ  
 ခြောက်ပါး ပစ္စည်းတရားပါတကား။

၉-ဥပနိဿယပစ္စယော-မိုးနှင့်မကင်း စုံ ခပင်းကို မိုးတိုင်း  
 ခြိမ်းအုံး ထစ်ချွန်းမည်ကြီး  
 ရွာသည့်မိုးသို့ သုံးမျိုးပြားလတ် စိတ္တုပ္ပါဒ်အား ဆဲ လေး  
 ပါးတွင် အားကြီးသော မိရာအကြောင်း၏ အဖြစ်တည်း  
 ဟူသော ဥပနိဿ သတ္တိထူးဖြင့် ကျေးဇူးပြုခြင်း လက္ခဏာရှိ  
 သော ဒုက္ခသဟ မောဟကြည်စိတ် ဣဋ္ဌနိပ္ပန် နိဗ္ဗာန် ဟူသော  
 အာရမ္မဏုပ နိဿယ၊ ရှေးရှေးသောနာမက္ခန္ဓာ ဟူသော  
 အနန္တရူပ နိဿယ၊ ဗလဝရုပ် စိတ္တုပ ပညတ်ဟူသော  
 ပကတုပနိဿယသုံးပါး ပစ္စည်းတရားပါတကား။

၁၀-ပုရေဇာတ ပစ္စယော-အလင်းမိုနေ ဖျားရှိလ်ခြေ  
 ကို ကရံ့စေ့စွာ ပေါ်လာ  
 ထူးနီးပ နေနှင့်လသို့ နောက်မှဖြစ်လေ ဝိတ်နှင့်ဝေအား တူကိုး  
 ပါးတွင် ရှေးဖျားဖြစ်၍ ပစ္စုပ္ပန္န ပုရေဇာတ သတ္တိထူးဖြင့်

ကျေးဇူးပြုခြင်း လက္ခဏာရှိသော ဆဝတ္ထုဟူသော ဝတ္ထု  
ပုရေဇာတ၊ နိပုန္ဒရုပ်ဟူသော အာရမ္မဏ ပုရေဇာတ နှစ်ပါး  
ပစ္စည်းတရားပါတကား။

၁၁-ပစ္ဆာဇာတ ပစ္စယော-ဂိဇ္ဈပေါတက သရီရအား  
အာဟာရဝယ် တာတုယ်  
အာသာ ဇေတနာသို့ ပုရာဇာတ ရုပ်ဓမ္မအား မျိုးလေးပါး  
တွင် နောက်ပါး၌ ဖြစ်သဖြင့် ထောက်ပံ့ခိုင်မာ ပစ္ဆာဇာတ  
သတ္တိထူးဖြင့် ကျေးဇူးပြုခြင်း လက္ခဏာရှိသော နောက်နောက်  
ပဉ္စဝေ ကာ နာဓိခန္ဓာလေးပါး ပစ္စည်းတရားပါတကား။

၁၂-အာသေဝန ပစ္စယော- နောက်နောက် မှန်လေး  
သာ လှန် မွှေး အောင်  
ရှေးရှေးတိုးထား နံ့သာလားသို့ မခြားမပြတ် မျိုးဇာတ်  
တူစွာ ကုသလံ ကုသလ ကြံယသဘော နောက်နောက်  
ဇောအား တူခြောက်ပါးတွင် ခွန်အားဟုန်ပြင်း ယူစေလျှင်း  
၍ လျှိုခြင်းဟူသော အာသေဝန သတ္တိထူးဖြင့် ကျေးဇူးပြု  
ခြင်း လက္ခဏာရှိသော ရှေးရှေးသော လောကီဇော သတ္တ  
စတ္တာလီသ အာသေဝနသုံးပါး ပစ္စည်းတရားပါတကား။

၁၃-ကမ္မ ပစ္စယော- သစ်ပင်တို့အား မျိုးစေ့လားသို့  
ကြွင်းငြားတူလတ် သဟဇာတ်နှင့်  
ကဋုတ္တဝင်ပါက ဤနှစ်ချက်အား တဆဲ့ငါးတွင် အားပါး  
ထုတ်ထု လုံ့လသည်းစွာ အမူအရာဟူသော သတ္တိထူးဖြင့်

ကျေးဇူးပြုခြင်း လက္ခဏာရှိသော သဟဇာတ် စေတနာ ဟူသော သဟဇာတကမ္မ အတိတ်ကုသိုလ်- အကုသိုလ် စေတနာဟူသော နာနက္ခဏိက ကမ္မနှစ်ပါး ပစ္စည်းတရားပါတကား။

၁၄-ဝိပါက ပစ္စယော-ချမ်းရိပ်နားနေ သွန်းလေပြေသို့ မကေ့ဖြစ်လတ် သဟဇာတ်အား မျိုးရှစ်ပါးတွင် အင်အားချိပန်း ငြိမ်းချမ်းစေလျက် ငြိမ်သက်ခြင်းဟူသော ဝိပါက သတ္တိထူးဖြင့် ကျေးဇူးပြုခြင်း လက္ခဏာရှိသော ဝိပါကနာမက္ခန္ဓာဟူသော ဝိပါကပစ္စည်း တရားပါတကား။

၁၅-အာယာရ ပစ္စယော- မယိမ်း မယိုင် ခိုင်စေသော အား ထောက်သည့် ကျား သို့ နှစ်ပါးသဟဇာတ် ရုပ်နှင့်နာမ်အား၎င်း၊ လေးတန်သန္တတိ သမုဋ္ဌာနိက ရုပ်အား၎င်း၊ ယထာက္ကမ ဒွါဒသမျိုး တူတွင် ဆောင်ယူ ထောက်ပံ့ခြင်းဟူသော အာဟာရ သတ္တိထူးဖြင့် ကျေးဇူးပြုခြင်း လက္ခဏာရှိသော ဖဿစေတနာ ဝိညာဏ် ဟူသော နာမ် အာဟာရသုံးပါး၊ အဇ္ဈတ်ဗဟိ စတုသမုဋ္ဌာနိက သြဇာဟူသော ရုပ်အာဟာရ ပစ္စည်းပါတကား။

၁၆-ဣန္ဒြိယ ပစ္စယော-တပြည်တွင်း၌ ချင်းချင်း မဟန့် သီးမသန့်ဘဲ ခွဲခန့် ပိုင်စား မင်း အများသို့ သုံးပါးပြားလက် သဟဇာတ်နှင့် ဓာတ် ပဉ္စဝိညာဏ် ကမ္မဇရုပ်အား တူဆွဲငါးတွင် အခြားမသေ့ မိမိသို့

လိုက်စေခြင်းဟူသော ဣန္ဒြိယ သတ္တိထူးဖြင့် ကျေးဇူးပြုခြင်း  
 လက္ခဏာရှိသောနဂါးတို့၏တရားကိုယ်ရှစ်ပါးဟူသော သဟ  
 ဇာတိန္ဒြိယ၊ မဇ္ဈိမာယုက ပသာဒ ငါးခုဟူသော ပုရေဇာ  
 တိန္ဒြိယ၊ ဇီဝိတရုပ် ဟူသော ရူပဇီဝိတိန္ဒြိယ သုံးပါး ပစ္စည်း  
 တရားပါတကား။

၁၇—ဈာန ပစ္စယော—သစ်ပင် တောင်ငူ တက်သ သူသည်  
 အောက်လူတို့အား ပြောသည့်လား  
 သို့ နှစ်ပါးရုပ်နာမ် သဟဇာတိ အား ဆဲ တပါးတွင် ထင်ရှား  
 တပ်တပ်ကပ်ချီရှုခြင်းဟူသောအာရမ္မဏျပ နိဇ္ဇာန လက္ခဏျပ  
 နိဇ္ဇာန သတ္တိထူးဖြင့် ကျေးဇူးပြုခြင်း လက္ခဏာရှိသော  
 ပဉ္စဝိညာဉ် စိတ်မှာ ယှဉ်သည့်ဈာန ခုနှစ်ပါးပစ္စည်းတရား  
 ပါတကား။

၁၈—မဂ္ဂ ပစ္စယော—ထိုဤမှာသို့ ဆောင်ယူပို့ သည့် ကူးဘို့  
 မသေ သဟေဘုကတ် သဟဇာတ်အား  
 ဆဲ သုံးပါးတွင် ဖြူစင်မည်းညစ် ဤအဖြစ်မှ ပြန်လစ်ဆုလှယ်  
 လှုပ်ဆယ်ဆောင်ယူ ထွက်မြောက်ကြောင်း ဟူသော မဂ္ဂသတ္တိ  
 ထူးဖြင့် ကျေးဇူးပြုခြင်း လက္ခဏာရှိသော သင်္ဂါတိမှာယှဉ်  
 မဂ္ဂင်ဆဲ နှစ်ပါး ပစ္စည်းတရားပါတကား။

၁၉—သမ္ပယုတ္တ ပစ္စယော—စဘုမဂ္ဂ ရောသည့် သူသို့ လေး  
 ဆူ နာမ် အာ နှစ်ပါးတွင်  
 လေးပါးအင်္ဂါ မကွာချင်းချင်း ယှဉ်ကြခြင်းဟူသော သမ္ပ  
 ယုတ္တ သတ္တိထူးဖြင့် ကျေးဇူးပြုခြင်း လက္ခဏာရှိသော နှစ်  
 ဇ္ဇာလေးပါး သမ္ပယုတ္တ ပစ္စည်းတရားပါတကား။



၂၀—ဝိပုယုတ္တ ပစ္စယော—ခြောက်ထွေ ရသာ ပေါင်းရော  
 ပါသို့ သဟဇာတ ဝတ္ထုသန္ဓေ အစ  
 ထွေသား သုံးမျိုး အားကိုး တူငြား သဘာ ဆဲ သုံးဖြာတွင်  
 နာနာဘာဝ မယှဉ်ကြ ဟူသော ဝိပုယုတ္တ သတ္တိထူးဖြင့်  
 ကျေးဇူးပြုခြင်း လက္ခဏာ ရှိသော ပဉ္စဝေါကာရ ရူပသမုဋ္ဌာ  
 နိက စိတ်စေ သန္ဓေ ဟဒယ စသော သဟဇာတ ဝိပုယုတ်၊  
 ပုရေဇာတ ဝိပုယု၊ ပစ္ဆာဇာတ ဝိပုယုတ် သုံးပါး ပစ္စည်းတရား  
 ပါတကား။

၂၁—အတ္တိ ပစ္စယော—မြေမြင့်မိုရ်သည် ထိုထိုစိုမ်း ရှင် မြက်  
 သစ်ပင်အားထင်ရှားရှိုနေထောက်ပံ့  
 ပေသို့ တွက်ရေကုံထံ ရုပ်နှင့် နာမ်အား ဆဲ ငါးတွင် ထင်ရှား  
 ရှိခိုက် အထိုက်လျော်ထ ဥပတ္တမ္ဘက သတ္တိထူးဖြင့် ကျေးဇူး  
 ပြုခြင်း လက္ခဏာ ရှိသော ထိုထိုရုပ်နာမ် ဟူသော သဟဇာ  
 တတ္တိ၊ ပုရေဇာတတ္တိ၊ ပစ္ဆာဇာတတ္တိ၊ အာဟာရတ္တိ၊ ဣန္ဒြိ  
 ယတ္တိ ငါးပါး ပစ္စည်းတရားပါတကား။

၂၂—နတ္ထိပစ္စယော—မိုက်မှောင် ဖြစ်စေ ခြိုမ်းသေ သေပြီး  
 ဆီမီးပုံသွေး ဖြစ်ခွင့်ပေး၍ ကျေးဇူး  
 ပြုခြင်း လက္ခဏာရှိသော နတ္ထိပစ္စည်း  
 တရားပါ တကား။

၂၃-ဝိဂတပစ္စယော-နေရောင် ပျောက်ကင်း လရောင်  
 လင်းသို့ ချုပ်ကင်းသော အဖြစ်ဖြင့်  
 ကျေးဇူးပြုခြင်း လက္ခဏာ ရှိသော  
 ဝိဂတ ပစ္စည်းပါတကား။

၂၄-အဝိဂတ ပစ္စယော-ငါးတို့ပျော်ရာ မဟာသမုဒ္ဓိ ရေ  
 အစုတ်သို့ မချုပ် တင်းလင်း မကင်း  
 သော အဖြစ်ဖြင့် ကျေးဇူး ပြုခြင်း  
 လက္ခဏာ ရှိသော အဝိဂတ ပစ္စည်း  
 တရားပါတကား။

ဣတိ-ဤသို့ စတု ဝိသတိ ပစ္စယာ-နှစ်ဆဲ့ လေးပါး  
 သော အကြောင်းတရားတို့သည် မဟာပကရဏေ-အနန္တနယ  
 သမန္တ ပဋ္ဌာန်း စာတော်ကျမ်း၌ ဌိတာ-ထင်ရှား မူသော တည်  
 ရှိပေသတည်း။

ကျေးဇူးပြုခြင်း

နာမ်သည် နာမ်အချင်းချင်းအား အနန္တရ, သမနန္တရ, နတ္ထိ, ဝိဂတ, အာသေဝန, သဗ္ဗယုတ္တ ဟူသော ၆-ပစ္စည်းဖြင့် ကျေးဇူးပြု၏။

နာမ်သည် နာမ်ရုပ်အား ဟေတု, စျင်န, မဂ္ဂ, ကမ္မ, ဝိပိက ဟူသော ၅-ပစ္စည်းဖြင့် ကျေးဇူးပြု၏။

နာမ်သည် ရုပ်အား ပစ္ဆာဇာတ ပစ္စည်းဖြင့် ကျေးဇူးပြု၏။

ရုပ်သည် နာမ်အား ပုရေဇာတ ပစ္စည်းဖြင့် ကျေးဇူးပြု၏။

ပညတ်, နာမ်ရုပ်တို့သည် နာမ်အား အာရမ္မဏ, ဥပနိဿယ ဟူသော နှစ်ပစ္စည်းဖြင့် ကျေးဇူးပြု၏။

နာမ်ရုပ် နှစ်ပါးသည် နာမ်ရုပ်နှစ်ပါးအား အဓိပတိ, သဟဇာတ, အညမည, နိဿယ, အာဟာရ, ဣန္ဒြိယ, ဝိပုယုတ္တ, အတ္ထိ, အဝိဂတဟူသော ၉-ပစ္စည်းဖြင့် ကျေးဇူးပြု၏။

ယင်းသို့လျှင် ပစ္စည်း ၆-မျိုး တို့သည် ၆-နည်းဖြင့် ကျေးဇူးပြုကြ၏။ ကျေးဇူးပြုကြပုံမှာ အောက်ပါအတိုင်း ဖြစ်၏။

၁။ နာမ်သည် နာမ်အား—အခြားမဲ့ဖြစ်၍ ချုပ်ကုန်ပြီးသော စိတ်-စေတသိက် တို့သည် မိမိသို့ အတု လိုက်၍ ဖြစ်ကုန်သော စိတ်-စေတသိက် တို့အား အနန္တရ, သမနန္တရ, နတ္ထိ, ဝိဂတ ဟူသော သတ္တိ ၅-ပါးဖြင့်

ကျေးဇူးပြု၏။ ရှေးရှေး၌ဖြစ်သော ဇောတို့သည် နောက်၌  
ဖြစ်သော ဇောတို့အား အာသေဝန သတ္တိဖြင့် ကျေးဇူးပြု၏။  
အတူတကွ ဖြစ်သော စိတ်-စေတသိက်တို့သည် အချင်းချင်း  
သမ္ပပုတ္တသတ္တိဖြင့် ကျေးဇူးပြု၏။

၂။ နာမ်သည် နာမိရုပ်အား—ဟေတု၊ စျာန၊ မဂ္ဂပစ္စည်း  
တို့သည် တကွ ဖြစ်သော နာမ်ရုပ်  
တို့အား ဟေတု စသောသတ္တိဖြင့် ကျေးဇူးပြု၏။ အတူတကွ  
ဖြစ်သော စေတနာသည် အတူတကွဖြစ်သော နာမ်ရုပ် တို့  
အား သဟဇာတ ကမ္မ ပစ္စည်းဖြင့် ကျေးဇူးပြု၏။ အထူးထူး  
သော ကာလ၌ ဖြစ်သော စေတနာသည် ကံကြောင့် ဖြစ်  
သော နာမ်ရုပ်တို့အား ကမ္မပစ္စည်းဖြင့် ကျေးဇူးပြု၏။

၃။ နာမ်သည် ရုပ်အား—နောက် နောက် ၌ ဖြစ်သော  
စိတ်-စေတသိက်တရားတို့သည် ရှေး  
ရှေး၌ဖြစ်သော ဤကိုယ်ကာယ ရုပ်တရားအား ပစ္ဆာဇာတ  
သတ္တိဖြင့် ကျေးဇူးပြု၏။

၄။ ရုပ်သည် နာမ်အား—ရုပ်ဝတ္ထု ၆-ပါးတို့သည်ပဝတ္တိ  
အခါ ဝိညာဏာခတ် ၆-ပါးတို့အား  
ပုရေဇာတပစ္စည်းဖြင့် ကျေးဇူးပြု၏။

၅။ ပညတ် နာမ်ရုပ်သည် နာမ်အား— အာရမ္မဏ၊ ဥပ  
နိဿယ ပစ္စည်းနှစ်ပါး၏ အစွမ်းဖြင့်  
ပညာတ်, နာမ်ရုပ် တို့သည် နာမ်အား ကျေးဇူး ပြု၏။ အာရုံ  
သည် ရူပါရုံ, သဒ္ဓါရုံ, ဂန္ဓာရုံ, ရသာရုံ, ဇောဋ္ဌာဗ္ဗာရုံနှင့်

မေ့ရုံဟု ၆-ပါး အပြား ရှိ၏။ ဥပနိဿယပစ္စည်းကား အာရမ္မဏှပ နိဿယ၊ အနန္တရူပ နိဿယ၊ ပကတူပ နိဿယဟု ၃-ပါး အပြားရှိ၏။ ဤတွင် အလေး အမြတ် ပြုအပ်သော အာရုံသည်ပင်လျှင် အာရမ္မဏှပ နိဿယ ပစ္စည်းမည်၏။ အခြားခွဲ ချုပ်ကုန်ပြီးသော စိတ်-စေတသိက်တို့သည် အနန္တရူပ နိဿယ ပစ္စည်းမည်၏။ ရာဂ အစရှိသော တရား၊ သဒ္ဓါ အစရှိသော တရား၊ သုခ-ဒုက္ခ၊ ပုဂ္ဂိုလ်၊ ဘောဇဉ်၊ ဥတု၊ ကျောင်း အိပ်ရာ-နေရာ စသည် တို့သည် ထိုက်သည် အားလျော်စွာ အဇ္ဈတ္တ-ဗဟိဒ္ဓ သန္တာန်၌ ကုသိုလ်၊ အကုသိုလ်၊ ဝိပါက်၊ ကြံယာ တို့ရားတို့အား ပကတူပနိဿယ သတ္တိဖြင့် ကျေးဇူးပြု၏။ ယင်း သို့လျှင် ဤပစ္စည်းမှာ လွန်စွာ ကျယ်ဝန်း များပြား၏။

၆။ နာမ်ရုပ်သည်နာမ်ရုပ်အား-အဓိပတိ၊ သဟာဇာတ၊ အညမည၊ နိဿယ၊ အာဟာရ၊ ဣန္ဒြိယ၊ ဝိပူယုတ္တ၊ အတ္တိ၊ အဝိဂတ ပစ္စည်း တို့၏ အခွမ်းဖြင့် နာမ်ရုပ် တို့သည် နာမ်ရုပ်တို့အား ထိုက်သည်အားလျော်စွာ ကျေးဇူး ပြု၏။ ထိုတွင်--

အဓိပတိ-အလေးအမြတ် ပြုအပ်သော တရားတို့သည် အလေး-အမြတ် ပြုတတ်သော တရားတို့အား အာရမ္မဏာဓိပတိ သတ္တိဖြင့် ကျေးဇူး ပြု၏။ လေးပါးအပြား ရှိသော သဟာဇာတာ ဓိပတိပစ္စည်း တရားသည် အတူတကွ ဖြစ်သော နာမ်ရုပ် တို့အား သဟာဇာတာ ဓိပတိ သတ္တိဖြင့် ကျေးဇူးပြု၏။ ယင်းသို့လျှင် အဓိပစ္စည်းသည် နှစ်ပါး အပြား အားဖြင့် ကျေးဇူးပြု၏။

သကဇာတ—စိတ်-စေတသိက်တရားတို့သည် အချင်းချင်း  
 အား၎င်း၊ အတူတကွ ဖြစ်သော ရုပ်  
 နာမ်တို့အား၎င်း သဟဇာတ ပစ္စည်းဖြင့် ကျေးဇူးပြု၏။  
 မဟာဘုတ်တို့သည် အချင်းချင်း အား၎င်း၊ ဥပါဒါရုပ်တို့  
 အား၎င်း သဟဇာတ ပစ္စည်းဖြင့် ကျေးဇူးပြု၏။ ပဋိသန္ဓေ  
 အခါ ဟဒယဝတ္ထုနှင့် ဝိပါကိဝိတ်တို့သည် တပါးသည်—  
 တပါးအား သဟဇာတ ပစ္စည်းဖြင့် ကျေးဇူးပြု၏။ ယင်းသို့  
 လျှင် သဟဇာတ ပစ္စည်းသည် သုံးမျိုးဖြင့် ကျေးဇူးပြု၏။

အညမည—စိတ်-စေတသိက်တို့သည် တပါးသည်- တပါး  
 အား အညမည ပစ္စည်းဖြင့် ကျေးဇူးပြု၏။  
 မဟာဘုတ်တို့သည် တပါးသည်- တပါးအား အညမည  
 ပစ္စည်းဖြင့် ကျေးဇူးပြု၏။ ပဋိသန္ဓေအခါ ဟဒယဝတ္ထုနှင့်  
 ဝိပါကိဝိတ်တို့သည် တပါးသည်- တပါးအား အညမည  
 ပစ္စည်းဖြင့် ကျေးဇူးပြု၏။ ယင်းတို့လျှင် အညမညပစ္စည်း  
 သည် ၃-မျိုးဖြင့် ကျေးဇူးပြု၏။

နိဿယ—စိတ်-စေတသိက် တရားတို့သည် အချင်းချင်း  
 အား၎င်း၊ အတူတကွဖြစ်သောရုပ်တို့အား၎င်း  
 သဟဇာတ နိဿယပစ္စည်းဖြင့် ကျေးဇူးပြု၏။ မဟာဘုတ်  
 တို့သည် တပါးသည်-တပါးအား၎င်း၊ ဥပါဒါရုပ်တို့အား  
 ၎င်း ဝတ္ထုသဟဇာတ နိဿယ ပစ္စည်းဖြင့် ကျေးဇူးပြု၏။  
 ဝတ္ထုရုပ် ၆—ပါးတို့သည် ဝိညာဏဓာတ် ၇—ပါးတို့အား  
 ပုရေဇာတနိဿယ ပစ္စည်းဖြင့် ကျေးဇူးပြု၏။ ယင်းတို့လျှင်  
 နိဿယ ပစ္စည်းသည် သုံးပါးအပြား ရှိ၏။

အာဟာရ-ကဗဠိကာရ အာဟာရသည် ဤကိုယ်ကာယ  
 အား ရုပ်အာဟာရပစ္စည်းဖြင့် ကျေးဇူးပြု၏။  
 နာမ်အာဟာရတရားတို့သည် တကွဖြစ်သော နာမ်ရုပ်တို့အား  
 နာမ်အာဟာရ ပစ္စည်းဖြင့် ကျေးဇူးပြု၏။ ယင်းသို့လျှင်  
 အာဟာရပစ္စည်းသည် ရုပ်အာဟာရနှင့် နာမ်အာဟာရ ဟူ၍  
 နှစ်ပါးအပြားရှိ၏။

ဣန္ဒြိယ-ပသာဒရုပ် ငါးပါးတို့သည် ပဉ္စဝိညာဏ်တို့အား  
 ပုရေဇာတိန္ဒြိယ သတ္တိဖြင့် ကျေးဇူးပြု၏။ ခုပ်ဇိဝိတိန္ဒြိယသည်  
 ဥပါဒိန္ဒြိယရုပ်တို့အား ရူပဇိဝိတိန္ဒြိယသတ္တိဖြင့် ကျေးဇူးပြု၏။  
 နာမ်ဣန္ဒြေတရားတို့သည် အတူတကွဖြစ်သော နာမ်ရုပ်တို့  
 အား သဟဇာတိန္ဒြိယ သတ္တိဖြင့် ကျေးဇူးပြု၏။ ယင်းသို့လျှင်  
 ဣန္ဒြိယပစ္စည်းသည် သုံးပါးအပြားရှိ၏။

ဝိပ္ပယုတ္တ-ပဋိသန္ဓေအခါ ဗဒယဝတ္ထုရုပ်သည် ဝိပါက်  
 စိတ်တို့အား သဟဇာတ ဝိပ္ပယုတ္တသတ္တိဖြင့်  
 ကျေးဇူးပြု၏။ စိတ်-စေတသိက်တို့သည် အတူတကွ ဖြစ်သော  
 ရုပ်တို့အား သဟဇာတ ဝိပ္ပယုတ္တသတ္တိဖြင့် ကျေးဇူးပြု၏။  
 နောက်နောက်၌ဖြစ်သော စိတ်စေတသိက်တို့သည် ရှေးရှေး  
 ၌ဖြစ်သော ဤကိုယ်ကာယအား ပစ္ဆာဇာတ ဝိပ္ပယုတ္တသတ္တိ  
 ဖြင့် ကျေးဇူးပြု၏။ ဝတ္ထုရုပ် ၆-ပါးတို့သည် ဝိညာဏမာတ်  
 ၇-ပါးတို့အား ဝတ္ထုပုရေဇာတ ဝိပ္ပယုတ္တသတ္တိဖြင့် ကျေးဇူး  
 ပြု၏။ ယင်းသို့လျှင် ဝိပ္ပယုတ္တ ပစ္စည်းသည် သုံးပါးအပြား  
 ရှိ၏။

အတ္တိ ပစ္စည်းသည် သဟဇာတတ္ထိ၊ ပုရေဇာတတ္ထိ၊ ပစ္ဆာ  
ဇာတတ္ထိ၊ အာဟာရတ္ထိနှင့် ရူပဇီဝိတိန္ဒြိယတ္ထိဟု  
ငါးပါးအပြားရှိ၏။

အဝိဂတ ပစ္စည်းသည်လည်း ထို့အတူ သဟဇာတာ  
ဝိဂတ၊ ပုရေဇာတာဝိဂတ၊ ပစ္ဆာဇာတာဝိဂတ  
အာဟာရာ ဝိဂတနှင့် ရူပဇီဝိတိန္ဒြိယာဝိဂတဟု ငါးပါး  
အပြားရှိ၏။

အလုံးစုံသော ပစ္စည်းကိုကိုပေါင်းလိုက်လျှင် အာရမ္မ  
ဏ၊ ဥပနိဿယ၊ ကမ္မနှင့် အတ္တိပစ္စည်း အတိုင်းသို့ ဝင်ကြ၏။  
ဤတိုင်ဆိုခဲ့သော သဟဇာတရုပ်ဟူသည်ကား ပဝတ္တိအခါ  
စိတ်ကြောင့်ဖြစ်သော စိတ္တဇရုပ်နှင့် ပဋိသန္ဓေအခါ ကဋတ္တာ  
ရုပ်တို့၏ အစွမ်းဖြင့် နှစ်ပါးအပြားရှိ၏။

ဤဆိုခဲ့သော ၂၄-ပစ္စည်းတို့သည် ကာလတပါး၌  
ဖြစ်သော ပစ္စည်း၊ ကာသနှစ်ပါး၌ ဖြစ်သော ပစ္စည်း၊ ကာလ  
သုံးပါး၌ဖြစ်သော ပစ္စည်း၊ ကာလသုံးပါးမှ လွတ်သော  
ပစ္စည်း၊ အဇ္ဈတ္တ သန္တာန်၌ဖြစ်သော ပစ္စည်း၊ ဗဟိဒ္ဓ သန္တာန်၌  
ဖြစ်သော ပစ္စည်း၊ သင်္ခတ ပစ္စည်းနှင့် အသင်္ခတ ပစ္စည်းဟူ၍  
ရှစ်ပါးအပြားရှိ၏။ တရားကိုယ်အားဖြင့်ကား ပညတ်၊ နာမ်၊  
ရုပ်-ဟူ၍ သုံးပါးသာရှိ၏။

ရုပ်တရားဟူသည် ရူပခန္ဓာတည်း။ စိတ်-စေတသိက်  
ဟူသော ခန္ဓာလေးပါးနှင့် နိဗ္ဗာန်အားဖြင့် ငါးပါးတို့ကို  
အရူပီဟု၎င်း၊ နာမ်ဟု၎င်း ဆိုအပ်၏။ ထိုမှတစ်ပါး ပညတ်  
တရားသည်ကား အတ္တပညတ်နှင့် သဒ္ဓပညတ်ဟု နှစ်ပါး  
အပြားရှိ၏။



အတ္တ ပညတ်

အတ္တပညတ် ဟူသည်မှာ အနက်ကို စွဲ၍ သမုတ်ခြင်း ဖြစ်၏။ ထိုပညတ်ချက်တို့မှာ လွန်စွာ ကျယ်ဝန်းများလှသော် လည်း တူရာပေါင်း၍ ခြောက်မျိုးမျှ ပုံစံထုတ်ပြ၏။

၁။ သန္တာန ပညတ်-ထိုထို မဟာဘုတ်တို့ ဖောက်ပြန် သော အခြင်းအရာကို စွဲ၍ ပညတ် သော မြေ၊ တောင် အစရှိသည်ကို သန္တာန ပညတ်ဟု သတ်မှတ်ကြ၏။

၂။ သမူဟ ပညတ်-သစ်၊ မြေဆိုင်၊ ချည်ပင် အစရှိသော အဆောက်အဦ တို့၏ ပေါင်းစည်း စုဝေးသော အခြင်း-အရာကို စွဲ၍ ပညတ် အပ်သော အိမ်၊ ရထား၊ လှည်း၊ အိုး၊ ပုဆိုး အစရှိသည် တို့ ကို သမူဟပညတ်ဟု သတ်မှတ်ကြ၏။

၃။ ဇာတိပညတ်-ခန္ဓာငါးပါး အပေါင်းကိုစွဲ၍ ပညတ် အပ်သော ယောက်ျား၊ မိန်းမစသည် ကို ဇာတိပညတ်ဟု သတ်မှတ်ကြ၏။

၄။ ဒိသ ကာလ ပညတ်-လ၊ နေ၊ နက္ခတ် တို့၏ မြင်မှီရ တောင်ကို လှည့်လည် သွားလာခြင်း အစရှိသော အခြင်း အရာကို စွဲ၍ ပညတ်အပ်သော အရှေ့အရပ်စသည် ကို ဒိသာ ကာလ စသော ပညတ်ဟု သတ်မှတ်ကြ၏။

၅။ အာကာသပညတ်—မတွေ့-မထိအပ်သည့် အခေါင်း  
 စသော အခြင်းအရာကို စွဲ၍ ပညတ်  
 အပ်သော တွင်း၊ ဂူ၊ လှိုက်ပေါက်  
 အစရှိသည်ကို အာကာသပညတ်ဟု  
 သတ်မှတ်ကြ၏။

၆။ နိမိတ္တပညတ်—ထိုထို အခြင်း အရာ အားဖြင့် ထင်  
 သော ပထဝီ အစ ရှိသော နိမိတ်ကို  
 ၎င်း၊ ပရိကမ္မ အစ ရှိသော ဘာဝနာ  
 ၏ အစဉ် အထူးကို၎င်း စွဲ၍ ပညတ်  
 သော ကသိုဏ်း နိမိတ် စသည် ကို  
 နိမိတ္တပညတ်ဟု သတ်မှတ်ကြ၏။

ဤ အတ္ထပညတ် တရားဟူသည် ပရမတ္ထ တရားကဲ့သို့  
 ထင်ရှား မရှိသော်လည်း ပရမတ္ထ တရား၏ အရိပ်- အရောင်  
 အတူဟူသော အခြင်းအရာအားဖြင့် စိတ်-စေတသိက် ပရမတ္ထ  
 တရားတို့၏ အာရုံအဖြစ်သို့ ရောက်နိုင်၏။

### သဒ္ဒါ ပညတ်

သဒ္ဒါ ပညတ် ဟူသည်မှာ အနက်ကို သိစေတတ်သော သဒ္ဒါ ဖြစ်၏။ ယင်းသည် နာမ်လည်း မည်၏။ နာမကမ္မလည်း မည်၏။ သဒ္ဒါပညတ်လည်း ၆-ပါး အပြား ရှိ၏။

၁။ ဝိဇ္ဇမာနပညတ်—ပရမတ္ထ အားဖြင့် ထင်ရှား ရှိသော ရုပ်, ဝေဒနာ စသည် တို့သည် မာန ပညတ် မည်၏။

၂။ အဝိဇ္ဇမာနပညတ်— ပရမတ္ထအားဖြင့် ထင်ရှား မရှိသော မြေ, တောင် စသည်တို့သည် အဝိဇ္ဇမာန ပညတ် ပညတ်မည်၏။

၃။ ဝိဇ္ဇမာနေန အဝိဇ္ဇမာနပညတ်—အဘိညာဉ်ရသော ပုဂ္ဂိုလ်စသော သဒ္ဒါပညတ်မျိုး၌ ပရမတ္ထ အားဖြင့် ထင်ရှားရှိသော အဘိညာဉ်ဖြင့် ပရမတ္ထအားဖြင့် ထင်ရှားမရှိသော ပုဂ္ဂိုလ်ဟူသော အနက်ကို အထူးပြု၍ ဖော်ပြ သောကြောင့် ဝိဇ္ဇမာနေန အဝိဇ္ဇမာန ပညတ် မည်၏။

၄။ အဝိဇ္ဇမာနေန ဝိဇ္ဇမာန ပညတ်—မိန်းမအသံစသော သဒ္ဒါပညတ် မျိုး၌ ပရမတ္ထ အားဖြင့် ထင်ရှားမရှိသော မိန်းမ ဟူသော အနက်ဖြင့် ပရမတ္ထ အားဖြင့် ထင်

ရှိသော အသံ ဟူသော အနက်ကို  
အထူးပြု၍ ဖော်ပြ သောကြောင့်  
အဝိဇ္ဇာ မာနေန ဝိဇ္ဇာ မာန ပညတ်  
မည်၏။

၅။ ဝိဇ္ဇာမာနေန ဝိဇ္ဇာမာန ပညတ်—စက္ခု ဝိညာဏ် အ  
စရှိသော သဒ္ဓ ပညတ် မျိုး၌ စက္ခု  
ပသာဒနှင့် စက္ခု ဝိညာဏ် နှစ်ပါး  
လုံးပင် ပရမတ္ထအားဖြင့် ထင်ရှားရှိ  
သောကြောင့် ဝိဇ္ဇာ မာနေန ဝိဇ္ဇာမာန  
ပညတ်မည်၏။

၆။ အဝိဇ္ဇာမာနေန အဝိဇ္ဇာမာန ပညတ်—မင်း သား စ  
သော သဒ္ဓ ပညတ် မျိုး၌ မင်းသား  
နှစ်ပါးလုံးပင် ပရမတ္ထအားဖြင့် ထင်  
ရှား မရှိသောကြောင့် အဝိဇ္ဇာမာနေန  
အဝိဇ္ဇာမာန ပညတ်မည်၏။

ပြောဆိုသံကို အစဉ်လျှောက်၍ ဖြစ်သော သောတ  
ဝိညာဏ ဝီထိ၏အခြားမဲ့၌ဖြစ်သော မနောဒွာရဝီထိ၏ အာရုံ  
ဖြစ်သော နာမပညတ်ကိုအစဉ်လျှောက်သဖြင့် အတ္တပညတ်  
ကို သိအပ်၏။ ယင်း အတ္တပညတ်ကို သိကြောင်း ဖြစ်သော  
နာမပညတ်သည်ကား လူတို့၏ လူတို့၏ အမှတ် သင်္ကေတ  
ပညတ်ဖြင့်ပြီး၏။

နမူနာ

ဟိတ် ခြောက်ပါး တို့သည် ဟိတ်နှင့် ယှဉ်သော သဟိတ် ၇၁-ပါး၊ မောဟမုဒ္ဒေး၌ မောဟကြည့်သော စေတသိက် ၅၂-ပါးတို့အား၎င်း၊ ထို ဟိတ်-ဟိတ်နှင့် ယှဉ်သော စေတသိက်လျှင် ဖြစ်ကြောင်း ရှိသော စိတ္တဇရုပ် ပဋိသန္ဓေ ကမ္မဇရုပ်တို့ အား၎င်း— ဟေတု ပစ္စယ သတ္တိဖြင့် ကျေးဇူး ပြု၏။

ဤကား ပဋ္ဌာန်း ပါဠိတော်မှ ဟေတု ပစ္စယော ဟူသော ပစ္စယုဒ္ဒေသ၏ ပစ္စယ နိဒ္ဒေသ ဖြစ်၏။ ပစ္စယုဒ္ဒေသ ဟူသည်မှာ ပစ္စည်းတို့ကို အကျဉ်းချုပ် ပြခြင်း ဖြစ်၍ ပစ္စယ နိဒ္ဒေသကား ပစ္စည်းတို့ကို အကျယ်ဖွင့်ပြခြင်း ဖြစ်၏။

ဟေတု ပစ္စယော ဟူသော ပစ္စယုဒ္ဒေသ၌ သရုပ် တို့သည် ပစ္စည်း၊ ပစ္စယုပ္ပန်၊ ပစ္စနိက် အားဖြင့် သုံးပါးအပြား ရှိကုန်၏။ ထိုတွင် လောဘ၊ ဒေါသ၊ မောဟ၊ အလောဘ၊ အဒေါသ၊ အမောဟ—ဤ ဟိတ်ခြောက်ပါး ပစ္စည်းတရားတို့သည် ဟေတုပစ္စည်းတပ်သော ကရားတို့ မည်ကုန်၏။ သဟိတ် စိတ် ၇၁-ပါး၊ မောဟမုဒ္ဒေး၌ မောဟ ကြည့်သော စေတသိက် ၅၂-ပါး၊ သဟိတ်စိတ္တဇရုပ်၊ သဟိတ်ပဋိသန္ဓေ ကမ္မဇရုပ်-ဤတရားတို့သည် ဟေတုပစ္စည်း၏ ပစ္စယုပ္ပန် ဖြစ်သော တရားတို့ မည်ကုန်၏။ အဟိတ်စိတ် ၁၈-ပါး၊ ဆန္ဒ ကြည့်သော အညသမန်း ၁၂-ပါး၊ မောဟမုဒ္ဒေး၌ မောဟ၊ အဟိတ်စိတ္တဇရုပ်၊ အဟိတ်ပဋိသန္ဓေ ကမ္မဇရုပ်-ဤတရား တို့

သည် ဟေတုပစ္စည်း၏ ပစ္စနိက် ဖြစ်သော တရားတို့ မည်ကုန်၏။

ဤကား ပဋ္ဌာန်း သုံးချက်စုမှ ဟေတုပစ္စည်း ဆိုရိုးဖြစ်၏။ သုံးချက်စုဆိုသည်မှာ ပစ္စည်း သရုပ်တို့ကို သုံးစွဲပြုခြင်းဖြစ်၏။ ယင်း သုံးချက်မှာ ဆိုခဲ့သည့် အတိုင်း ပစ္စည်း၊ ပစ္စယုပ္ပန်နှင့်ပစ္စနိက် ဖြစ်၏။ ပစ္စည်းဟူသည်မှာ ကျေးဇူး ပြုသော တရား ဖြစ်၏။ ပစ္စယုပ္ပန် ဟူသည်မှာ ကျေးဇူး ပြုခြင်းကို ခံယူရသော တရားဖြစ်၍ ပစ္စနိက်ကား ကျေးဇူး ပြုခြင်း မခံရသော တရားဖြစ်၏။ အကယ်၍ အဘိဓမ္မာ သရုပ်ကို ကောင်းစွာ ပိုင်နိုင်ခဲ့ပါလျှင် ဤ တရားတို့ကို လွယ်ကူစွာ ကောက်နိုင်မည်။ သို့မဟုတ်လျှင် ကျက်နိုင်၍ ကျက်ထားသော်လည်း တခဏသာ ရ၍ မကြာမီ ပျောက်ပျက် သွားမည်။ သင်္ဂြိုဟ်မှာ သရုပ်ဖြစ်သည်။ သရုပ်ကဲ့ရန်အတွက် တရားတို့၏ လဘော လက္ခဏာကို လေ့လာကြရသည်။ ဥပမာ လောဘ၏ သဘောလက္ခဏာကို သိလျှင် ထိုနှင့် သဟဇာတ်ဖြစ်သော တရားတို့ကို ရှေးခြယ်နိုင်၏။ ဒေါသ၊ မောဟ စသည်တို့လည်း ထို့အတူ ပင်ဖြစ်ကြ၏။ တရားတိုင်း၏ အမည်တိုင်းမှာ မိမိသဘောလက္ခဏာကို ဆောင်နေကြ၏။ ထိုသဘောလက္ခဏာကို သိလျှင်လည်း သရုပ်ကဲ့ရန် မခက်ဘော့ပါ။

ဤတွင် ဗုဒ္ဓ အဘိဓမ္မာချုပ် ပစ္စည်းပိုင်း ပြီးပါပြီ

၉-ကမ္မဋ္ဌာန်းပိုင်း

ကမ္မဋ္ဌာန်း = ဘာဝနာ ပွားများမှု၏ ပြည်ရာဖြစ်သော အာရုံသည် ကမ္မဋ္ဌာန်း မည်၏။

ဘာဝနာ = ဖြစ်စေအပ်- တိုးပွားစေ အပ် သော ကြောင့် ဘာဝနာ မည်၏။ အထပ်ထပ်တိုးပွားစေရန် ပွားများအားထုတ်ခြင်းပင်တည်း။

ဤကမ္မဋ္ဌာန်းပိုင်း၌ ဘာဝနာသည် သမထ ဘာဝနာနှင့် ဝိပဿနာဟု နှစ်ပါးရှိ၏။ သမထ ကမ္မဋ္ဌာန်းနှင့် ဝိပဿနာ ကမ္မဋ္ဌာန်းပင်တည်း။

သမထ = ကိလေသာတို့ကို ငြိမ်းစေတတ်သောကြောင့် သမထ မည်၏။

ဝိပဿနာ = အထူး ရှုမြင်တတ်သောကြောင့် ဝိပဿနာ မည်၏။

သမထ ကမ္မဋ္ဌာန်း

သမထ ကမ္မဋ္ဌာန်း သည် ကသိုဏ်း ၁၀-ပါး၊ အသုဘ ၁၀-ပါး၊ အနုဿတိ ၁၀-ပါး၊ အပ္ပပညာ ၄-ပါး၊ သညာ ၁-ပါး၊ ဝဝတ္ထာန် ၁-ပါး၊ အာရပ္ပ ၄-ပါးဟူ၍ သံဂံဟ ၇-ပါးနှင့် သရုပ်အရေအတွက် အားဖြင့် ၄၀-ရှိ၏။

ကသိုဏ်း = ကသိုဏ်းဝန်း၊ ကသိုဏ်းဝန်း၌ ဖြစ်သော အထက်-အထက်၌ဖြစ်သော ဘာဝနာ ကံ၏ အကြောင်းဖြစ်သော ကမ္မဋ္ဌာန်း။ အလုံးစုံ ရှုအပ်သော အာရုံ၊ ယင်းကသိုဏ်းသည် (၁) ပထဝီ-မြေကသိုဏ်း၊ (၂) အာပေါ- ရေကသိုဏ်း၊ (၃) တေဇော- မီးကသိုဏ်း၊ (၄) ဝါယော-လေကသိုဏ်း၊ (၅) နီလ- အညိုရောင်ကသိုဏ်း၊ (၆) ပီတ- အဝါရောင်ကသိုဏ်း၊ (၇) လောဟိတ- အနီရောင် ကသိုဏ်း၊ (၈) သြဒါတ- အဖြူ ရောင် က သိုဏ်း၊ (၉) အာလောက- အလင်းရောင်ကသိုဏ်းနှင့် (၁၀) အာကာသ ကောင်းကင် ကသိုဏ်းဟု ဆယ်ပါးအပြားရှိ၏။

၁။ ပထဝီ၊ ကသိုဏ်း၏ အစွမ်းဖြင့် တယောက်သာဖြစ် လျက် အများအပြားစသည်ဖြစ်ခြင်း၊ ရေ၌ မြေကို ဖန်ဆင်း၍ ခြေဖြင့်သွားခြင်း၊ ထိုင် ခြင်း စသည့် အကျိုးဘို့ ပြည့်စုံ၏။



၂။ အာပေါ ကသိုဏ်း၏ အစွမ်းဖြင့် မြေ၌ ငုပ်ခြင်း၊  
ပေါ်ခြင်း၊ မိုးရေမိုးပေါက်ကို ဖြစ်စေ  
ခြင်း၊ မြစ်သမုဒ္ဒြာကို ဖန်ဆင်းခြင်း၊ မြေ  
တောင် ပြာသားကို တုန်လှုပ်စေခြင်း  
အစရှိသော အကျိုးတို့ ပြည့်စုံ၏။

၃။ တေဇော ကသိုဏ်း၏ အစွမ်းဖြင့် အခိုးလွတ်ခြင်း၊  
အလှုံ့လွတ်ခြင်း၊ မီးကျိုးမိုးရွာခြင်း၊  
မိမိတန်ခိုးဖြင့် သူတပါး၏ တန်ခိုးကို  
ကုန်စေခြင်း၊ အလိုရှိရာကို မီးလောင်  
ကျွမ်းစေနိုင်ခြင်း၊ ဒိဗ္ဗစက္ခုဖြင့် ရူပါရုံကို  
မြင်ရန် အလင်းကို ပြုနိုင်ခြင်း၊ ပရိနိဗ္ဗာန်  
ပြုသောအခါ တေဇောခတ်ဖြင့် ကိုယ်  
ကို လောင်ကျွမ်းစေခြင်း အစရှိသော  
အကျိုးတို့ ပြည့်စုံ၏။

၄။ ဝါယော ကသိုဏ်း၏ အစွမ်းဖြင့် လေကဲ့သို့ လျင်  
မြန်စွာ သွားနိုင်ခြင်း၊ လေပြင်းပျက်ကိုင်း  
တိုက်ခတ်စေနိုင်ခြင်း အစရှိသော အကျိုး  
တို့ ပြည့်စုံ၏။

၅။ နီလ ကသိုဏ်း၏ အစွမ်းဖြင့် အသိ၊ နေ၊ အသင်း  
ကို ဖန်ဆင်းနိုင်ခြင်း၊ အမှိုက်ခဲများကို အောင်  
ပြုနိုင်ခြင်း အစရှိသော အကျိုးတို့ ပြည့်စုံ၏။

၆။ ပီတ ကသိုဏ်း၏ အစွမ်းဖြင့် ရှေ့အဆင်းကို ဖန်ဆင်းနိုင်ခြင်း၊ ရှေ့ဖြစ်ရန်အဓိဋ္ဌာန် ပြုနိုင်ခြင်း စသော အကျိုးတို့ ပြည့်စုံ၏။

၇။ လောဟိတ ကသိုဏ်း၏ အစွမ်းဖြင့် အနီရောင် ဖန်ဆင်းနိုင်ခြင်း အစရှိသော အကျိုးတို့ ပြည့်စုံ၏။

၈။ သြဒါတ ကသိုဏ်း၏ အစွမ်းဖြင့် အဖြူရောင် ဖန်ဆင်းနိုင်ခြင်း၊ ထိန-မိဒ္ဓ ဝေးကွာအောင် ပြုနိုင်ခြင်း၊ အမိုက်မှောင်ကို ပျောက်စေနိုင်ခြင်း၊ ဒိဗ္ဗစက္ခုဖြင့် ရူပါရုံကိုမြင်ရန် အလင်းရောင်ပြုခြင်း စသော အကျိုးတို့ ပြည့်စုံ၏။

၉။ အာလောက ကသိုဏ်း၏ အစွမ်းဖြင့် အရောင်နှင့် တကွသော အဆင်းကို ဖန်ဆင်းနိုင်ခြင်းနှင့် သြဒါတ ကသိုဏ်းမှ အလုံးစုံသော အကျိုးတို့ ပြည့်စုံ၏။

၁၀။ အာကာသ ကသိုဏ်း၏ အစွမ်းဖြင့် ဖုံးလွှမ်းကွယ်ကာသော ဝတ္ထုတို့ကို ဟင်းလင်းပွင့်

ကောင် ပြုနိုင်ခြင်း၊ မြေ၏အတွင်း တောင်၏အတွင်း စသည်တို့၌လည်း ဟင်းလင်းပြင် ကောင်းကင်ကို ဖန်ဆင်း၍ ဣရိယာပုတ်တို့ကို ပြုနိုင်ခြင်း၊ နံရံတဖက် စသည်တို့၌ မငြိ မရှက်သွားနိုင်ခြင်း စသော အကျိုးတို့ ပြည့်စုံ၏။

ဤကသိုဏ်းများ အားထုတ်ပုံ နည်းနိဿယတို့ကို ဝိသုဒ္ဓိမဂ် တွင် အပြည့်အစုံတွေ့နိုင်၏။ အကယ်၍ မှန်စွာအားထုတ်ပါ လျှင် ဤအကျိုးအာနိသင်တို့ကို မုချရမည်ဖြစ်၏။

အသုဘ = မတင့်တယ်သော အနက်ကြောင့် အသုဘ မည်၏။ ဤတွင် ကိုယ်ခန္ဓာနှင့်စပ်၍ သေ သည့်အခါ အမျိုးမျိုး ဖြစ်ပေါ်လာသော ပုံသဏ္ဍာန်ကို အသုဘဟုခေါ်၏။ ယင်းအသုဘသည် (၁) ဥဒ္ဓုမာတက- ဖူးဖူးယောင်နေသော အသုဘ၊ (၂) ဝိနိလက-ညိုမဲနေသော အသုဘ၊ (၃) ဝိပုဗ္ဗက- သွေးပြည်ယိုထွက်နေသော အသုဘ၊ (၄) ဝိစ္ဆိဒ္ဓက- နှစ်ပိုင်းပြတ်နေသော အသုဘ၊ (၅) ဝိက္ခာ ယိတ- အ ထူး ထူး အ ပြား ပြား ခွေး စသည် ခဲစားသော အသုဘ၊ (၆) ဝိက္ခိတ္တက- အထူးထူးအပြားပြား ခွေးစသည် ဆွဲငင်ပစ်လွှင့်ထားသော အသုဘ၊ (၇) ဟတဝိက္ခိတ္တက-ထိုထို အရပ် အထူးထူး၌ ပစ်ထားသော အသုဘ၊ (၈) လောဟိတက- သွေးတို့ဖြင့် ယိုစီးလိမ်းကျံနေသော အသုဘ၊ (၉) ပုလုဝက- ပိုးလောက်တို့ဖြင့် ပြည့်နေသော အသုဘနှင့် (၁၀) အဋ္ဌိက- အရိုးသာရှိသော အသုဘဟု ၁၀-ပါးအပြားရှိ၏။

မြေခွေးသည် တော၌ ပင်လုံးကျွတ်ပွင့်သော ပေါက်ပင် ကို မြင်၍ ငါသည် သားတစ်ပင်ကြီးကို ရပေပြီဟု ဝမ်းသာ ပွင့်ဖြူလှက် အဆောတလျှင် ပြေးသွားပြီးလျှင် ကြွကျ တိုင်း-ကြွကျတိုင်းသော ပေါက်ပွင့်ကို အလွန်ကြီးသော

လောဘဇောဖြင့် ကိုက်ဟပ်၍ ဤငါ့ကိုက်သော အရာကား သားတစ် မဟုတ်သေး၊ သစ်ပင်မှာရှိသော နီကျာရဲရဲ အခဲ အဆုပ်ကြီးသော သားတစ်တည်းဟု ထင်မှတ်လေဘိသကဲ့သို့ ပညာရှိသည် မြေ၌ကျသော ဆံပင် စသည်ကို သာ လျှင် အသုဘဟု မဟုတ်မူ၍ ကိုယ်၌တည်သော ဆံပင် အစရှိသည် တို့ကိုလည်း ကိမြေတွင်ကျသော အရာတို့နှင့်အတူ အသုဘဟု ယူရာ၏။

သုံးဆံ့နှစ်ကောဠာသ၏ အစုမျှသာရှိသော ဤကိုယ် သည် ညှိဟောင် နံပုပ် စက်ဆုပ်ဖွယ်ကောင်းသော အနံ့ ရှိ၏၊ မစင်မကြယ် စက်ဆုပ်ဖွယ်သော အညစ်အကြေးတို့ ဖြင့် ပြည့်၏၊ ခွေးကောင် ပုပ် မြေကောင် ပုပ်နှင့် တူ၏၊ ကျင်ကြီးတွင်း ကျင်ငယ်တွင်းနှင့်တူ၏၊ ပညာမပျက်စိရှိသော အရိယာတို့ ကဲ့ရဲ့၏၊ အရိယာတို့ ကဲ့ရဲ့သော ဤကိုယ်ကို ပညာမဲ့သော သူမိုက်တို့ကား လွန်စွာနှစ်သက် မြတ်နိုး ကြ၏။

ထိုကိုယ်ကို စိုသောအရေဖြင့် ဖုံးလွှမ်းအပ်၏၊ ကိုးခု အပေါက် အခေါင်း ဟောင်းလောင်းရှိ၏၊ အိုင်းအမာ ကြီးနှင့်တူ၏၊ မစင်-မကြယ် ပုပ်ဟောင် နံစော်သော ကျင်ကြီး-ကျင်ငယ် အသွယ်သွယ်တို့ဖြင့် ထက်စန်းကျင်မှ မှီစီး၍ကျ၏။

ဤကိုယ်၌ အတွင်းသားသည် အကယ်၍ အပြင်-အပ၌ နေဠင်းပေ၊ ထုတ်ကိုကိုင့်၍ ကျိုးခွေးကို မောင်းနှင့် ဖားမြစ် ၃မည် မဟုတ်ပါလော။

အနုဿတိ = အာရုံတခုခုကို အဖန်ဖန် အထပ်ထပ် မပြတ်အောက်မေ့ ဆင်ခြင်မှုကို အနုဿတိဟုခေါ်၏။ အဖန်ဖန် အောက်မေ့သော သတိပင်တည်း။ ယင်းအနုဿတိသည် အောက်ပါအထိုင်း ၁၀-ပါး အပြားရှိ၏။

၁။ ဗုဒ္ဓာနုဿတိ = မြတ်စွာဘုရား၏ အရဟံ အစရှိသော ဂုဏ်တော်ကိုးပါးကို အဖန်ဖန် အောက်မေ့ခြင်းသည် ဗုဒ္ဓာနုဿတိမည်၏။

၂။ ဓမ္မာနုဿတိ = မင်္ဂလေးတန်၊ ဖိုလ်လေးတန်၊ နိဗ္ဗာန်၊ ပရိယတ်ဟူသော တရားဆယ်ပါး၏ သွက္ခာတအစရှိသော ဂုဏ်တော်ခြောက်ပါးကို အဖန်ဖန် အောက်မေ့ခြင်းသည် ဓမ္မာနုဿတိ မည်၏။

၃။ သံဃာနုဿတိ = မင်္ဂပုဂ္ဂိုလ် လေးယောက်၊ ဖိုလ်ပုဂ္ဂိုလ် လေးယောက် တည်းဟူသော အရိယာပုဂ္ဂိုလ်ရှစ်ယောက်တို့၏ သုပ္ပဋိပုဏ္ဏ အစရှိသော ဂုဏ်တော်ကိုးပါးကို အဖန်ဖန်အောက်မေ့ခြင်းသည် သံဃာနုဿတိ မည်၏။

၄။ သီလာနုဿတိ = မကျိုး-မပေါက် မပြောက်-မကျားသောမိမိသီလကို အဖန်ဖန် အောက်မေ့ခြင်းသည် သီလာနုဿတိ မည်၏။

၅။ စာဂါနုဿတိ = မိမိ ပေးကမ်း-လှူဒါန်းရသည်ကို  
ဝမ်းမြောက်ဝမ်းသာ ဖြစ်၍ အဖန်  
ဖင် အောက်မေ့နေခြင်းသည် စာဂါနုဿတိ မည်၏။

၆။ ဒေဝတာနုဿတိ = နတ်ဗြဟ္မာဖြစ်သူတို့၏ ဂုဏ်  
ကျေးဇူးကို အဖန်ဖန် အောက်မေ့  
ခြင်းသည် ဒေဝတာနုဿတိ မည်၏။

၇။ ဥပသမာနုဿတိ = နိဗ္ဗာန်၏ချမ်းသာအေးမြခြင်း  
ကို အဖန်ဖန် အောက် မေ့ ခြင်း  
သည် ဥပသမာနုဿတိ မည်၏။

၈။ မရဏာနုဿတိ = သေခြင်းကို အဖန်ဖန် အောက်  
မေ့ခြင်းသည်မရဏာနုဿတိမည်၏။

၉။ ကာယဂတာသတိ = ဤ ကိုယ် ကာ ယ ၌ ရှိသော  
ဆံပင် အမွှေး လက်သည်း ခြေသည်း  
စသည် အဘို့အစု သုံးဆဲ နှစ်ခုတို့ကို အဖန်ဖန် အောက်မေ့  
ခြင်းသည် ကာယဂတာသတိ မည်၏။

၁၀။ အာနာပါနုဿတိ = ထွက် သက်- ဝင်သက်ကို  
အာရုံပြု၍ ဖြစ်သော သတိသည်  
အာနာပါနုဿတိ မည်၏။

အာနာပါနုဿတိသည် ဟိန္ဒူတို့၏ ယောဂဒဿနမှ  
ပါဏာယာမနှင့် အစာနိတု၏ ယခုအခါ မြန်မာနိုင်ငံ ဗုဒ္ဓ  
သာသနာတွင် အာဏာပါဏ အလုပ် အများအပြား အား  
ထုတ်နေကြ၏။ ထို့ကြောင့် ဤတွင် ယောဂဒဿနကို  
အကျဉ်းချုပ် ဖော်ထုတ်ပြဆိုပါမည်။

ယောဂ ဒဿန

ယောဂ ဟူသည်မှာ ဟုဉ်ခြင်း အားထုတ်ခြင်း ဖြစ်၏။  
ပါဠိဘာသာ ကမ္မဋ္ဌာန်းနှင့် တူ၏။ ဗုဒ္ဓ  
ဒဿနကိုစီရင်သူမှာ ပတဉ္ဇလိ အမည်ရှိသောရသေ့ကြီးဖြစ်၏။  
ဤဒဿနကို ရှင်ဗုဒ္ဓဘောဓိ ရှုတ်ဖတ် သရဇ္ဈာယ်ကြောင့်  
ဗဟာသံသရာ လာရှိ၏။ ပတဉ္ဇလိသည် သူ၏ ယောဂ နှင့်  
ပတ်သက်၍ ယောဂဂံခေါ် ယောဂ၏ အင်္ဂါရှစ်ရပ် သတ်  
မှတ်ထား၏။ ယင်းတို့မှာ စောင့်ထိန်းခြင်း- ယမ၊ သတ်မှတ်  
ခြင်း-နိယမ၊ ထိုင်ခြင်း- အာသန၊ ထွက်သက်-ဝင်သက် ချုပ်  
ထိန်းခြင်း- ပါဏာယာမ၊ တဖန်ဆောင်ခြင်း- ပစ္စာဟာရ၊  
ဆောင်မှတ်ခြင်း ဓာရဏ၊ ဘာဝနာပွားခြင်း ဈာနနှင့် တည်  
ကြည်ခြင်း သမာဓိ ဖြစ်၏။

၁။ ယမ-ဟူသည်မှာ စောင့်ထိန်းခြင်းဖြစ်၏။ စောင့်  
ထိန်းရမည်မှာ မသတ်ဖြတ်မညှဉ်းဆဲခြင်း  
မှန်ကန်စွာ ပြောဆိုခြင်း၊ မခိုး-မဝှက်ခြင်း၊ မြင့်မြတ်သော  
ဗြဟ္မစာရီကျင့် နေခြင်းနှင့် ပစ္စည်းဥစ္စာ မစုဆောင်း မသိမ်း  
ဆည်း ဟူသော ငါးပါးဖြစ်၏။

၂။ နိယမ— ဟူသည်မှာ သတ်မှတ်ချက်ဖြစ်၏။ ယင်း  
 တို့မှာ သန့်ရှင်းစင်ကြယ် စွာ နေခြင်း၊  
 ရောင့်ရဲလွယ်ခြင်း၊ တရားကျင့်ခြင်း၊ ဝေဒ ကိုရွတ်ဖတ်  
 သရဇ္ဈာယ်ခြင်းနှင့် ဘုရားသခင်ကို ကိုးကွယ် ဆည်းကပ်ခြင်း  
 ဟူသော ငါးပါးဖြစ်၏။

၃။ အာသန— ဟူသည်မှာ ထိုင်ခြင်း ဖြစ်၏။ သက်  
 သောင့်သက်သာနှင့် ကြာရှည်စွာနေနိုင်  
 သော ထိုင်ခြင်းကို အာသနဟု ခေါ်၏။

၄။ ပါဏာယာမ— ဟူသည်မှာ ထွက်သက်- ဝင်သက်  
 ကို ချုပ်ထိန်းခြင်း ဖြစ်၏။ အထွင်း-အပ  
 အရာဝတ္ထုတို့ကို အာရုံထင်ဟပ်ခြင်းဖြင့် ထွက်သက်ကို၎င်း၊  
 ဝင်သက်ကို၎င်း၊ အောင်ထားခြင်း ဖြစ်၏။

၅။ ပစ္စာဟာရ— ဟူသည်မှာ တဖန်ဆောင်ခြင်းဖြစ်၏။  
 မိမိထံသို့ အာရုံများ မလာနိုင်စေရန်  
 စိတ်ကို ထိန်းချုပ်ထားခြင်းဖြစ်၏။ ဣန္ဒြေတို့ကို အာရုံနှင့်  
 မလိမ်းကျံ စေခြင်းပင်တည်း။

၆။ ဓာရဏ— ဟူသည်မှာ ဆောင်မှတ်ခြင်း ဖြစ်၏။  
 စိတ်ကို ကိုယ် တွင်း၌ ဖြစ်စေ၊ ကိုယ်၏  
 အပ၌ဖြစ်စေ၊ အရာဝတ္ထုတခုခု၌ဖြစ်စေ ထားပြီး ထိုနေရာ၌  
 ပင် တည်ရှိနေစေရန် ဆောင်မှတ်ထားခြင်းဖြစ်၏။



၇။ စျာန-ဟူသည်မှာ ဘာဝနာပွားခြင်း သို့မဟုတ်  
 စျာန ဝင်စားခြင်းဖြစ်၏။ ဓာရဏ  
 ဆောင်မှတ်ထားသော အရာဝတ္ထုပေါ်၌ အလျဉ်မပြတ်  
 စီးဆင်းနေသော ပညာတည်း။

၈။ သမာဓိ-ဟူသည်မှာ စိတ်တည်ကြည်ခြင်း ဖြစ်၏။  
 ပုံသဏ္ဍာန် အလုံးစုံကို အကုန်စွာပယ်၍  
 အနက် အဓိပ္ပာယ်သာ ထင်ဟပ် ကြွင်းကျန်ခြင်းဖြစ်၏။

ယင်းသို့လျှင် ယောဂဒဿန၌ ယောဂ၏ အင်္ဂါ ရှစ်ပါး  
 ရှိ၏။ ဤတွင် ဓာရဏ၊ စျာနနှင့် သမာဓိဟူသော အင်္ဂါ  
 သုံးခုကို တခုတည်းပေါင်းဆုံ အားထုတ်လေ့လာခြင်းကို  
 သံယမဟုခေါ်၏။ ယင်းသံယမကို အပြောင်း-အလဲ သုံးမျိုး  
 ပေါ် ဖြစ်စေခြင်းဖြင့် အတိတ်၊ အနာဂတ်မှ အသိဉာဏ်ကို  
 ရနိုင်၏။ စကားလုံး အနက်အဓိပ္ပာယ်နှင့် အသိဉာဏ်ပေါ်မှာ  
 ဖြစ်စေခြင်းဖြင့် သတ္တဝါအလုံးစုံ၏ အသံကိုနားလည်နိုင်၏။  
 တစုံတယောက်၏ ကိုယ်ပေါ်တွင် သံယမပြုပါက ထိုသူ၏  
 စိတ်နေသဘောထားကို သိနိုင်၏။

သံယမကို ကိုယ်ပေါ်တွင် ဖြစ်စေခြင်းဖြင့် ပုံသဏ္ဍာန်ကို  
 ခံယူတွေ့ရှိမှုတို့မှာ အဆီးအတားဖြစ်သွား၏။ မျက်စိတွင်  
 ထင်ရှား သိသာမှု စွမ်းအင်လည်း ကွဲပြားသွား၏။ ထိုအခါ  
 ယောဂီ၏ ကိုယ်ကို မြင်ရတော့မည် မဟုတ်။ စင်စစ် လူ  
 အများက မမြင်ရခြင်းသာဖြစ်၏။ ပုံသဏ္ဍာန်နှင့် ကိုယ်သည်

မူလအတိုင်းပင် ကဲ့ပြားခြားနားနေ၏။ ပုံသဏ္ဍာန်နှင့် ကိုယ်ကို ဖြစ်စေတတ်သည့် အရာတို့ကို ခွဲခြားဆောက်တည်နိုင်မှသာ ဤအမှုကို ပြုနိုင်မည်။ ပုံသဏ္ဍာန်ကို တွေ့ထိခံယူနိုင်ခြင်းမှာ ပုံသဏ္ဍာန်နှင့် ယင်းကို ဖြစ်စေတတ်သော အရာတို့၏ အဆက်အစပ်ကြောင့်ဖြစ်၏။

အကယ်၍ ဆင်း မြင်း စသော သတ္တဝါတို့ ခွန်အားပေါ်တွင် သံယမပြုပါက ထိုသတ္တဝါတို့၏ ခွန်အားအသီးအသီးတို့ ယောဂီယံသို့ ရောက်လာမည်ဖြစ်၏။ ပြီးပြီး-ပြန်ပြန် အလင်းရောင်ပေါ်တွင် ပြုပါက သိမ်မွေ့သောအရာ၊ အတားအဆီး ရှိသော အရာ၊ ဝေးလံသော အရာတို့၏ အကြောင်းကို ကောင်းစွာသိမည်။ နေပေါ်တွင် ပြုပါက တကမ္ဘာလုံးတွင်ရှိသော အကြောင်းအရာတို့ကို သိသော ဉာဏ်အမြင်ရမည်။ လေပေါ်တွင် သံယမပြုပါက ကြယ်နက္ခတ်တို့နှင့်ပတ်သက်သော အသိဉာဏ်ရမည် ဟူသတတ်။

[ဘယ် ကမ္မဋ္ဌာန်းမှာ မဆို ပေါ် ပြုပါ ယမ၊ နိယမနှင့် အာသနတို့ ပြည့်စုံမှန်ကန်ရပါမည်။]

အပ္ပပညာ = အဆုံး အပိုင်းအခြား အကန့်အသတ် မရှိသော သက္ကဓါပညတ်၌ အာရုံပြု၍ဖြစ်သော တရားသည် အပ္ပပညာမည်၏။ ယင်းသည် မေတ္တာ၊ ကရုဏာ၊ မုဒိတာနှင့် ဥပေက္ခာဟု ၄-ပါးအပြားရှိ၏။

၁။ မေတ္တာ = ချစ်ခင်စို့စွပ် စေးကပ်တတ်သော  
ကြောင့် မေတ္တာမည်၏။ တရားကိုယ်  
အားဖြင့် အဒေါသ စေတသိက်ပင်တည်း။ ချစ်ခင်မြတ်နိုး  
သော သတ္တဝါပညတ်ကို အာရုံပြု၏။ ဒေါသကား ခြောက်  
ကပ်၏။ မေတ္တာကား စို့စွတ်စေးကပ်၏။

၂။ ကရုဏာ = သူတပါးဆင်းရဲလျှင် သူတော်ကောင်း  
တို့ စိတ်နှလုံး တုန်လှုပ်ခြင်းကို  
ဓာတ်သောကြောင့် ကရုဏာမည်၏။ ကရုဏာသည် သူတပါး  
ဆင်းရဲကို ပယ်ရှားလိုခြင်း လက္ခဏာရှိ၏။ ထိုဆင်းရဲခြင်းကို  
စည်းမခံနိုင်ခြင်း ကိစ္စ ရှိ၏။

၃။ မုဒိတာ = ထို သဘော တရားဖြင့် ထို သူကော်  
ကောင်းတို့သည် ဝမ်းမြောက်သော  
ကြောင့် မုဒိတာ မည်၏။ ဤမုဒိတာသည် သုခိတ သတ္တဝါ  
ကို မြင်လျှင် ကြည်ရှင် ဝမ်းမြောက်ခြင်း လက္ခဏာရှိ၏။ သူ  
တပါး၏ စည်းစိမ်ကို မငြူရှုခြင်း ကိစ္စ ရှိ၏။

၄။ ဥပေက္ခာ = မုန်းချစ်မပြု သင့်တော်ရုံ ရှုတတ်သော  
ကြောင့် ဥပေက္ခာ မည်၏။ စေတနာ  
ကဲ့သို့ သူတပါးထို့၏ စီးပွားကို ဆောင်ရွက်ခြင်းလည်း မရှိ။  
ကရုဏာကဲ့သို့ သူတပါးဆင်းရဲကို ပယ်ရှားလိုခြင်းလည်း မရှိ။  
အလုံးစုံသော သတ္တဝါတို့သည် ကမ္မသကာ-ကံသာလျှင် စေတနာ  
ရှိ၏ဟု လျစ်လျူ ရှုခြင်း ပင်တည်း။

ဗြဟ္မာတို့သည် ဤတရားလေးပါးဖြင့် နေကြသော  
ကြောင့် ဤတရားလေးပါးကို ဗြဟ္မာဝိဟာရတရား လေးပါး  
ဟုလည်း ခေါ်ကြ၏။ စင်စစ် လူကြီးလူကောင်းတို့ ကျင့်သုံး  
သော တရားလေးပါးပင် ဖြစ်၏။

‘သညာ’—စားသောက်ဖွယ် အစာ ဟူသမျှကို အာ  
ဟာရဟု ခေါ်၏။ ထို အာဟာရ၌  
စက်ဆုပ်ဖွယ်ရာဟု မှတ်ထင် လောက်အောင် ဆင်ခြင်မှုကို  
အာဟာရေ ပဋိကူလ သညာဟုခေါ်၏။ ဧကနိပါတ် ဝါတ  
မိဂ ဇာတ်တွင်— “အချင်းတို့ လောက၌ ဇိဝှါ ဝိညာဏ်ဖြင့်  
သိအပ်ကုန်သော အချို အချဉ် အစရှိ ကုန်သော ရသတို့၌  
တပ်စွန်း ကုန်သော လောဘတို့အောက် အထူးသဖြင့် ယုတ်  
မာသော သဘောသည် မရှိသတတ်။ ရသ တဏှာသည် နေ  
ရာတို့၌ တပ်စွန်းတတ် ကုန်သော လောဘတို့အောက် ၎င်း၊  
အဆွေခင်ပွန်းတို့၌ တပ်စွန်းတတ် ကုန်သော လောဘတို့  
အောက်၎င်း အဆအရာ၊ အဆအထောင်၊ အဆတသိန်းဖြင့်  
လှန်၍ ယုတ်မာသတတ်” စသဖြင့် လာရှိ၏။

‘ဝဝတ္ထာန်’—ခန္ဓာကိုယ်မှ ပုဂ္ဂိုလ်၊ သတ္တဝါ၊ ငါ၊ သူ  
တပါး၊ ယောက်ျား၊ မိန်းမ ဟူသော  
အမှတ်သညာ ကင်းပျောက်၍ ဓာတ်လေးပါးအစုအဝေးဟု  
ထင်မြင်လာအောင် ခန္ဓာကိုယ်ရှိ ဓာတ်လေးပါးကို ပိုင်းခြား  
မှတ်သားသော ဉာဏ်သည် ဓာတု ဝဝတ္ထာန် မည်၏။ ဓာတ်  
လေးပါးမှာ ပထဝီ၊ အာပေါ၊ တေဇော၊ ဝါယော ဟူသော

မဟာဘုတ်လေးပါး ဖြစ်၏။ ဤခန္ဓာကိုယ်သည် ၃၂-ကော  
ဋ္ဌာသ အစုအဝေးသာ ဖြစ်၏။ ယင်းသည် ပထဝီဓာတ် ၂၈၊  
အာပေါဓာတ် ၁၂-ပါး၊ ဘေဇဇာဓာတ် ၄-ပါးနှင့်ဝါယော  
ဓာတ် ၆-ပါး တို့သာ ဖြစ်ကြောင်း ပိုင်းခြား မှတ်သားရန်  
ဖြစ်၏။

‘အာရူပ’-ကသိုဏ်း ကိုးပါးတို့၏ ပဋိဘာဂနိမိတ်ကို  
ခွဲ၍ ရအပ်သော၊ ကောင်းကင် ဟု  
ဆိုအပ်သော၊ ဥပါဒ်-ဋီ-ဘင် အားဖြင့် အပိုင်း အခြား မရှိ  
သော၊ ပညတ်အာရုံသာလျှင် အာရုံပြုသောအားဖြင့် တည်  
ရာရှိကုန်သော အာကာသာနန္ဓာယတန ဈာန်တို့သည် ဇေး  
ပါးသော အာရူပ ကမ္မဋ္ဌာန်းတို့ မည်၏။

ဤကား သမထ ကမ္မဋ္ဌာန်း ၄၀-ဖြစ်၏။

### သပ္ပာယ် ဘေဒ

‘သပ္ပာယ် ဘေဒ’ ဟူသည်မှာ မိမိ စရိုက်နှင့် သင့်  
လျော်လျောက်ပတ်သောကမ္မဋ္ဌာန်း  
အပြား ဖြစ်၏။ သမထ ကမ္မဋ္ဌာန်း ၄၀-ရှိ၏။ စရိုက်ကား  
၆-မျိုးရှိ၏။ ဘယ်စရိုက် ရှိသလည်း ဘယ်ကမ္မဋ္ဌာန်းနှင့် သင့်  
လျော်သည့် အပြားကို ပြဆိုခြင်း ဖြစ်၏။

‘စရိုက်’ ရိုးရိုး လူထက် ပို၍ ဖြစ်ခြင်းကို စရိုက်ဟု  
ခေါ်၏။ ရာဂစရိုက်ရှိသလည်းဒေါသ  
မောဟ ဖြစ်လောက်သော အာရုံနှင့် တွေ့ကြုံ သော်လည်း  
မဖြေလှ၊ ရှောင်ကြဉ်နိုင် သေး၏။ ရာဂ ဖြစ်လောက်သော  
အာရုံနှင့် တွေ့ကြုံပါမူကား မချုပ်တည်းနိုင်ဖြစ်၏။ အခြား  
စရိုက်များလည်း ဤနည်း အတူပင် ဖြစ်၏။

မည်သည့် သူနှင့် မည်သည့် စရိုက် ရှိမည်ကိုကား  
အောက်ပါ ငါးချက်ဖြင့် အကဲခတ်ဆုံးဖြတ်နိုင်၏။ အသွား  
အလာ အနေအထိုင် စသော ဣရိယပုတ်ဖြင့်၎င်း၊ အလုပ်  
အကိုင်လုပ်ပုံကို၎င်း၊ စားသောက်လေ့ရှိသော အစာ အာ  
ဟာရဖြင့်၎င်း၊ အာရုံကို ကြည့်ရှုနားထောင်ပုံ စသည်ဖြင့်  
၎င်း၊ ကောင်း-မကောင်းသော ကိုယ်ကျင့်ဖြင့်၎င်း ထိုသူ၏  
စရိုက်ကို သိနိုင်၏။

၁။ ရာဂ စရိုက် ရှိသူသည် အသွားအလာအနေအထိုင်  
 ယဉ်ကျေးသိမ်မွေ့၏။ အဝတ် တန်  
 ဆာဆင်ယင်မှု သေသပ်၏။ ချိုဆိမ့် မွှေးကြိုင်သော အစာ  
 အာဟာရကိုကြိုက်၏။ သာယာနာပျော်ဖွယ် ကောင်းသော  
 အာရုံနှင့်တွေ့လျှင် မခွါနိုင်ဖြစ်၏။ ပရိယာယ် မာယာများ၏။  
 ကောက်ကျစ်စဉ်းလဲ၏။ လောဘရမ္မက် ထွက်၏။ မာန်မာန  
 ကြီး၏။ ထိုသူသည် အသုဘ ဆယ်ပါးနှင့် ကာယဂတာသတိ  
 ဟု ဆိုအပ်သော ကောဋ္ဌာသဘာဝနာ ကမ္မဋ္ဌာန်းကိုစီးဖြန်း  
 သင့်၏။

၂။ ဒေါသ စရိုက် ရှိသူသည် အသွား အလာ အနေ  
 အထိုင် ရှံ့ရင်း ကြမ်းတမ်း၏။ အလုပ်  
 ကိစ္စကို သေသေသပ်သပ်ပြုလုပ်လေ့မရှိ။ ချဉ်ငန်စပ်ရှား စူး  
 ခါးသော အရသာကို ကြိုက်၏။ မနှစ်သက်သော အာရုံနှင့်  
 တွေ့ကြုံလျှင် ယမ်းပုံမီးကျ ဒေါသ ဖြစ်၏။ ဆဲဆို ငေါက်ငန်း  
 ကြမ်းတမ်း စိတ်တို၏။ ရန်ငြိုးဖွဲ့တတ်၏။ ဣဿာ မစ္ဆရိယ  
 များ၏။ သူတပါး ဂုဏ်ကျေးဇူးကို ချေဖျက်တတ်၏။ ဂုဏ်တူ  
 ဂုဏ်ပြိုင်လုပ်တတ်၏။ ဆိုဆုံးမခက်၏။ ဒေါသကြီး၏။ ဤသို့  
 သော သူသည် အပ္ပမညာ၊ နိလ၊ ပီတ၊ လေနုဟိတနှင့်ဩဒါက  
 ကသိုဏ်းတို့ကို စီးဖြန်း သင့်၏။

၃။ မောဟ စရိုက် ရှိသူသည် အနေ အထိုင် အသွား  
 အလာ အေးမှိုင် ပေါ့ပျက် ရှုပ်ရှက်  
 တတ်၏။ လုပ်ငန်းကိစ္စအထွေထွေနှင့် ပွေ့ပွေ့သီလိလုပ်တတ်၏။

စား သောက် ရာဝယ် ဘယ်အရာကို ကြိုက်နှစ်သက်သည်  
 ဟု သတ်မှတ်ချက်မရှိ၊ မိမိကိုယ်ပိုင်ဉာဏ်ဖြင့် အကောင်းအဆိုး  
 အမှားအမှန်ကို မဝေဖန်တတ်၊ သူတပါး နောက်ယောင်ခံပြီး  
 ပြောဆိုတတ်၏။ သတိ-ပညာ ကင်း၏။ ထိနု-မိဒ္ဓ၊ ဥဒ္ဓတိနှင့်  
 သာ ထိုင်းမှိုင်း ပြန့်လွှင့်နေ၏။ ဤသို့သော လူသည် အာနာ  
 ပါနုဿတိကမ္မဋ္ဌာန်းကို စီးဖြန်းသင့်၏။

၄။ ဝိတက် စရိုက် ရှိသူသည် ဇောဟစရိုက် ရှိသူနှင့်  
 မခြားနားလှ၊ အစောင့်-အခေါ် အ  
 ကြံသာ များပြီး အလုပ် ကိစ္စ မပြီးဘဲ မျောနေ တတ်၏။  
 ကုသိုလ်ကောင်းမှု ဆိုင်ရာတို့၌ အစွမ်းမရှိ ပျင်းရိ၏။ မိမိကဲ့သို့  
 သောသူများနှင့် ထွေရာလေးပါးစကားများပြီး အချိန်ဖြုန်း  
 ဖတ်၏။ ဤသို့သောသူသည်လည်း အာနာပါနုဿတိကိုပင်  
 စီးဖြန်းသင့်၏။

၅။ သဒ္ဓါစရိုက် ရှိသူသည် သွားလာနေထိုင် လုပ်ကိုင်  
 မှတ်တိုင် ရာဂစရိုက်ရှိသူနှင့် တူ၏။  
 သို့ရာတွင် ပရိယာယ် မာယာ မရှိ၊ ကြည်လင် ရှင်လန်းစွာ  
 ပေးကမ်းလှူဒါန်းလေ့ရှိ၏။ ဘာသာတရားကို လေးစားမြတ်  
 နိုး၏။ ဤသို့သော သူသည် ဗုဒ္ဓါ နုဿတိစသော အနုဿတိ  
 ၆-ပါးကို စီးဖြန်းသင့်၏။

၆။ ဗုဒ္ဓိ စရိုက်ရှိသူသည် ပညာစရိုက် ရှိသူပင် ဖြစ်၏။  
 တို့သည်လည်း သွားလာနေထိုင်လုပ်ကိုင်မှု  
 တို့သည်ဒေါသစရိုက်ရှိသူနှင့်ဆင်ဆင်တူ၏။ သို့ရာတွင် ရုံ့ရင်း



ကြွမ်းတန်းစွာ ဆဲဆိုကြိမ်းမေ ဝင်းခြင်းမရှိ၊ ဆိုဆုံးမလှယ်၏၊  
 စားသောက်ဖွယ်တို့၌ သင့် -မသင့်ကို နှိုင်းချင့် စားလေ့ရှိ၏၊  
 ကုသိုလ်ကောင်းမှုပြုရန်စိတ်အားထက်သန်၏၊ ဤသို့သော သူ  
 သည် မရုဏာနုဿတိ၊ ဥပသမာ နုဿတိ၊ သညာ၊ ဝဝတ္ထာန်  
 ကမ္မဋ္ဌာန်းတို့ကိုစီးဖြန်းသင့်၏။

ဤဆိုခဲ့သော ကမ္မဋ္ဌာန်း ၃၀-မျှကြွင်းသော ကမ္မဋ္ဌာန်း  
 ၁၀-ပါးတို့ကိုကား မည်သည့်စရိုက်ရှိသူမဆို စီးဖြန်းနိုင်၏၊  
 ပြန်ဖြော သော က သိုဏ်း ဝန်း သည် မောဟစရိုက်ရှိသူနှင့်  
 လျောက်ပတ်၏၊ ငယ်သောကသိုဏ်းဝန်းသည် စိတ်ကစရိုက်  
 ရှိသူနှင့် လျောက်ပတ်၏။

ဘာဝနာ ဘေဒ

သာဝနာ သည် ပရိကမ္မဘာဝနာ၊ ဥပစာရ ဘာဝနာ  
နှင့် အပ္ပနာ ဘာဝနာဟု ၃-ပါးအပြားရှိ၏။

ထိုတွင် -

၁။ ပရိကမ္မဘာဝနာ- ဟူသည်ကား အထက်-အထက်  
ဖြစ်သော ဘာဝနာကို ပြုပေးတတ်သော  
ကြောင့် ပရိကမ္မမည်၏ ဟူသည်နှင့်အညီ ကမ္မဋ္ဌာန်းအာရုံ  
တခုခုကို အာရုံပြု၍ ပထဝီ-ပထဝီ စသည်ဖြင့် နှုတ်ကရွတ်ဆို၍  
၎င်း၊ စိတ်ကမ္ပန်း၍၎င်း၊ ရှေးဦးစွာ စီးဖြန်းပွားများမှုကို  
ပရိကမ္မဘာဝနာဟု ခေါ်၏။ မည်သည့် ကမ္မဋ္ဌာန်းမဆို  
ဤပရိကမ္မဘာဝနာနှင့် မကင်း၊ ဤဘာဝနာကို အစတည်  
၍သာ အထက်ထက် ဘာဝနာကို တက်ကြရ၏။ ကမ္မဋ္ဌာန်း  
အလုံးစုံ၌ ပရိကမ္မဘာဝနာ ရသည်သာတည်း။

၂။ ဥပစာရ ဘာဝနာ- ဟူသည်ကား အပ္ပနာဘာဝနာ  
၏ အနီး၌ဖြစ်တတ်သောကြောင့် ဥပစာရ  
မည်၏။ ဗုဒ္ဓါနုဿတိ စသော အနုဿတိ ၈-ပါး၊ အာဟာရေ  
ပဋိကုလသဘာ၊ ကေုခာက ဝဝတ္ထာန်အားဖြင့် ကမ္မဋ္ဌာန်း  
၁၀-ပါး၌ ဥပစာရဘာဝနာကိုသာ ရနိုင်၏။

၃။ အပ္ပနာ ဘာဝနာ- ဟူသည်ကား ဥပစာရဘာဝနာ  
ထက် လွန်ကဲ၍ စွဲမြဲစွာအာရုံ၌ သက်ဝင်  
တည်နေကတ်သောကြောင့် အပ္ပနာမည်၏။ ဥပစာရဘာဝနာ

ထက် ခိုင်မြဲစွာ အာရုံ၌ တည်နေသော စျာန်များကို အပ္ပိနာ  
ဘာဝနာဟုခေါ်၏။ ဥပစာရ ဘာဝနာသာ ရနိုင်သော  
ကမ္မဋ္ဌာန်း ၁၀-ပါးမှ ကြွင်းသော ကမ္မဋ္ဌာန်း ၃၀-တို့၌  
အပ္ပိနာဘာဝနာလည်း ပြည့်စုံ၏။

ထိုအမျှ ၃၀-သော ကမ္မဋ္ဌာန်းတို့တွင် ကသိုဏ်း ၁၀-ပါး  
အစ နာပါန သ တိ အားဖြင့် ကမ္မဋ္ဌာန်း ၁၁-ပါးတို့သည်  
စျာန်ငါးပါး အကုန်ရနိုင်၏။

အသုဘ ၁၀-ပါး၊ ကာယဂတာသတိအားဖြင့် ကမ္မဋ္ဌာန်း  
၁၁-ပါးတို့သည် ပဌမစျာန် တပါးသာ ရနိုင်၏။

မေတ္တာ၊ ကရုဏာ၊ မုဒိတာ ဟူသော ကမ္မဋ္ဌာန်း ၃-ပါး  
တို့သည် ပဌမ၊ ဒုတိယ၊ တတိယနှင့် စတုတ္ထဟူသော စျာန်  
လေးပါးကို ရနိုင်၏။

ဥပေက္ခာ ကမ္မဋ္ဌာန်းသည် ပဉ္စမစျာန်ကို ရစေနိုင်၏။

ဤဆိုအပ်ခဲ့ပြီးသော ကမ္မဋ္ဌာန်း ၂၆-ပါးတို့သည် ရူပါ  
ဝစစချာန်ကို ရစေနိုင်သော ကမ္မဋ္ဌာန်းတို့ဖြစ်ကြ၏။ အာရပ္ပ  
ကမ္မဋ္ဌာန်း ၄-ပါးတို့သည် အရူပါဝစစချာန်ကို ရစေနိုင်  
ကြ၏။

နိမိတ္တဘေဒ

နိမိတ္တဘေဒ- နိမိတ္တ သဒ္ဓါသည် အကြောင်းဟူသော အနက်ကို ဟော၏။ ဘာဝနာ၏ အကြောင်း ဖြစ်သော အာရုံသည် နိမိတ် မည်၏။ ယင်းနိမိတ် ။ည် ပရိကမ္မနိမိတ် ဥဂ္ဂဟ နိမိတ်နှင့် ပဋိဘာဝ နိမိတ်ဟု သုံးမျိုးရှိ၏။ ထိုတိုင်-

၁။ ပရိကမ္မနိမိတ် = ပရိကမ္မဘာဝနာ၏ အာရုံသည် ပရိကမ္မ နိမိတ်မည်၏။ ချေးဦးစွာ ကမ္မဋ္ဌာန်းစီးဖြန်းသော ပေစာဂီ၏ ပကတိမျက်စိဖြင့် ကြည့်၍ အာရုံပြုအပ်သော ပထဝီ ကသိုဏ်းဝန်း စသည်ပင်တည်း။ ထိုနိမိတ်ကို အာရုံပြု၍ စီးဖြန်းသော ဘာဝနာသည် ပရိကမ္မ ဘာဝနာမည်၏။

၂။ ဥဂ္ဂဟနိမိတ် = ကမ္မဋ္ဌာန်းစီးဖြန်း၍ စိတ်၌ အတော် စွဲလမ်းသည့်အခါ စက္ခုဝိညာဏ်ဖြင့် မြင်အပ်သကဲ့သို့၊ မနောဒွါရအား ထိုပထဝီစသော ကသိုဏ်း ဝန်းသည် ထင်လာ၏။ မနောဒွါရိက စိတ်ဖြင့် ထိုကသိုဏ်း ဝန်း အာရုံကို ထင်ထင်-ရှားရှား ယူနိုင်၏။ ထိုအခါ ထင်လာ သော ကသိုဏ်းအာရုံသည် ဥဂ္ဂဟနိမိတ် မည်၏။ ထိုနိမိတ်ကို အာရုံပြု၍ စီးဖြန်းသောဘာဝနာသည် ပရိကမ္မသမာဓိမည်၏။

၃။ ပဋိဘာဝနိမိတ် = ဥဂ္ဂဟနိမိတ်ထက်သည် မှာ၍ ထို သို့သော အခြင်းအရာ အားဖြင့် တည်ကြည်သည်ဖြစ်၍ ဥဂ္ဂဟနိမိတ်ကို ပရိကမ္မသမာဓိဖြင့်

အဖန်တလဲလဲ စီးဖြန်းသော ယောဂီအား ထိုနိမိတ်နှင့်တူ  
သော၊ ကသိုဏ်းအပြစ်မှ လွတ်သော၊ ပညတ်ဟု ဆိုအပ်သော  
အာဝနာဖြင့် ကသိုဏ်းအာရုံသည် မနောဒွာရီကစိတ်၌  
ကောင်းစွာ ထင်လာသောအခါ ပဋိဘာဂနိမိတ် ဖြစ်မြို့ဟု  
မှတ်အပ်၏။

ရူပါဝစရဈျာန် = ပဋိဘာဂနိမိတ်ထင်သည်မှ နိဝရဏ  
ဘေးရန်ကို ပယ် ပြီးသည် ရှိသော်  
ကာမာဝစရသမာဓိဟုဆိုအပ်သော ဣပစာရသမာဓိ ပြည့်စုံ  
သည်မည်၏။ ထို့နောက်ယင်း ပဋိဘာဂ နိမိတ်ကိုပင်ဥပစာရ  
သမာဓိဖြင့် အဖန်တလဲလဲ စီးဖြန်းသော ယောဂီအား ရူပါ  
ဝစရ ပဋ္ဌမဈျာန်ဖြစ်၏။ ထို ယင်း ပဋ္ဌမဈျာန်ကိုပင် ‘ဝသီ  
ဘော်ငါးပါး’ဖြင့်အဖန်ဖန်လေ့လာ၍ ဝိတက်စသည့် ရုန့်ရင်း  
သော ဈျာန်အင်္ဂါကို ပယ်ရန်နှင့် ဝိစာရစသည့် သိမ်မွေ့သော  
ဈျာန်အင်္ဂါကို ဖြစ်စေရန် အဖန်ဖန် စီးဖြန်းသော ယောဂီ  
အား အစဉ်အတိုင်း ဒုတိယ၊ တတိယ၊ စတုတ္ထနှင့် ပဉ္စမဈျာန်  
၌ ဖြစ်ပေါ်လာ၏။ ထိုတွင်—

‘ဝသီဘော်’—ဟူသည်မှာ စွမ်းနိုင်ခြင်း ဖြစ်၏။ ယင်းတို့  
သည် အောက်ပါအတိုင်း ငါးမျိုးဖြစ်၏။

- ၁။ အာဝဇ္ဇန ဝသီဘော်—ဈျာန်အင်္ဂါတို့ကို ဆင်ခြင်မှု၌  
စွမ်းရည် သတ္တိ ရှိသူ၏ အဖြစ်သည်  
အာဝဇ္ဇန ဝသီဘော် မည်၏။

၂။ သမာပဇ္ဇန ဝသိဘော်—ဈာန်ဝင်စားခြင်း၌စွမ်းရည် သတ္တိရှိသူ၏ အဖြစ်သည် သမာပဇ္ဇန ဝသိဘော် မည်၏။

၃။ အဓိဋ္ဌာန ဝသိဘော်—ဘဝင်ကိုလှမ်းမိုး၍ ဈာန် အစဉ်ကို ထားခြင်း၌ စွမ်းနိုင်ခြင်းသည် အဓိဋ္ဌာန ဝသိဘော် မည်၏။ ဈာန် စိတ်ချည်းဆက်၍ဖြစ်နေခြင်းတည်း။ ယင်းကို ဈာန် ဝင် စား သည် ဟု ခေါ်၏။

၄။ ဝုဋ္ဌာန ဝသိဘော်—ကလ အပိုင်းအခြား အတိုင်း ဈာန်မှ ထခြင်း၌ စွမ်းနိုင်သည်၏ အဖြစ်သည် ဝုဋ္ဌာန ဝသိဘော် မည်၏။

၅။ ပစ္စဝေက္ခဏ ဝသိဘော်—ဈာန် အင်္ဂါ ဆင်ခြင်မှု၌ စွမ်းနိုင် သည်၏ အဖြစ် သည် ပစ္စဝေက္ခဏ ဝသိဘော် မည်၏။

ဤဆိုခဲ့သော နည်းဖြင့် ကသိုဏ်း ၁၀-ပါး၊ ကာယ ဂတာ သတိ၊ အာနာပါနသတိ ဟူသော ကမ္မဋ္ဌာန်း ၂၂-ပါး တို့၌ ပဋိဘာဂနိမိတ်ကို ရ၏။ ကြွင်းသော ကမ္မဋ္ဌာန်း ၁၈-ပါး တို့တွင် အပ္ပမညာ ၄-ပါးသို့သည် သတ္တဝါပညတ်၌ ဖြစ်၏။

အရူပပါဝရံဈာန် = အာကာသကြဉ်သောကသိုဏ်း၉-ပါး  
 တွင် တစုံတခုသောကသိုဏ်းကို ခွါ၍  
 ရသော ကောင်းကင် ပညတ် အာရုံကို အဆုံးမရှိသည်၏ အ  
 စွမ်းဖြင့် အဖန်တလဲလဲ အားထုတ်သော ယောဂီအား ပဌမ  
 အရူပဈာန်သည် အပ္ပနာ၏အစွမ်းဖြင့်ဖြစ်၏။ ထိုပဌမ အရူပ  
 ဝိညာဏ်အဆုံးမရှိသည်၏အစွမ်းဖြင့် အဖန်တလဲလဲအားထုတ်  
 သော ယောဂီအာ- ဒုတိယ အရူပ ဈာန်သည် အပ္ပနာ၏  
 အစွမ်းဖြင့် ဖြစ်၏။ ထိုပဌမ အရူပဝိညာဏ် မရှိခြင်းတည်းဟူ  
 သော နတ္ထိဘော ပညတ်ကို အာရုံပြု၍ “ပဌမ အရူပဝိညာဏ်  
 တစုံတရာ မရှိ” ဟု အဖန် တလဲလဲ အားထုတ်သော ယောဂီ  
 အား တတိယအရူပဈာန်သည် အပ္ပနာ၏အစွမ်းဖြင့် ဖြစ်၏။  
 ကိုတတိယအရူပဝိညာဏ်သည် “ငြိမ်သက်မြင့်မြတ်၏” ဟုအဖန်  
 တလဲလဲ အားထုတ်သော ယောဂီအား စက္ခုတ္ထ အရူပ ဈာန်  
 သည် အပ္ပနာ၏အစွမ်းဖြင့် ဖြစ်၏။

ဤဆုံးပိုင်းသည်မှ ကြွင်းသော ကမ္မဋ္ဌာန်း ၁၀-ပါးတို့၌  
 ဘုရားဂုဏ်တော်အစရှိသော အာရုံကို ကောင်းစွာအာရုံပြု၍  
 စီးဖြန်းသော ယောဂီအား ပရိကမ္မ သမာဓိနှင့် ဥပစာရ  
 သမာဓိ နှစ်ပါးသာ ပြည့်စုံ၏။

အဘိညာဉ် ၏ အစွမ်းဖြင့် ဖြစ်သော ရူပပါဝစရ ပဉ္စမ  
 ဈာန်သည် အဘိညာဉ် အခြေဖြစ်သော ပဉ္စမဈာန်မှ ထ၍  
 အဓိဋ္ဌာန်ခြင်း အစ ရှိသည်ကို အဖန်တလဲလဲ စီးဖြန်းသော  
 ယောဂီအား အဆင်း အစရှိသော အာရုံ၌ ထိုက်သည်အား  
 လျော်စွာ အပ္ပနာ၏ အစွမ်းဖြင့် ဖြစ်၏။

အဘိညာဉ် = သမာဓိ အားကောင်းလှသည့် အတွက်  
သတ္တိ ထက်မြက်၍ အထူး သိတတ်  
စေစွာ ရူပပဉ္စေဗျာန်၌ရှိသော ဉာဏ်သည်ပင် အဘိညာဉ်မည်  
၏။ ယင်းသည် အောက်ပါအတိုင်း ငါးမျိုး ရှိ၏။

၁။ ဣဒ္ဓိဝိစ အဘိညာဉ်—ပြီးစီး အောင်မြင် တတ်သော  
ကြောင့် ဣဒ္ဓိမည်၏။ တန်ခိုး အမျိုး  
မျိုး ရှိသော ဉာဏ်-တန်ခိုးအမျိုးမျိုးကို ဖြစ်စေနိုင်သော  
ညာဏ်ဖြစ်၏။ ယင်းဣဒ္ဓိတို့သည် အများဖြစ်ခြင်း ဖြစ်သည့်တို့  
အဓိဋ္ဌာန်ပြုသော အဓိဋ္ဌာန်၌၊ အထူးထူးသော အသွင် အ  
စောင်ကို ပြုလုပ်ဆောင်ပြုခြင်း ဝိကုဗ္ဗန်၌၊ စိတ်ကြောင့်ဖြစ်  
စေစွာ မနော မယိဒ္ဓိစသဖြင့် အမျိုးမျိုး ရှိ၏။

၂။ ဒိဗ္ဗသောတအဘိညာဉ်—နတ်မြဟွာ တို့၏ ထူ မြတ်  
သော ကံကြောင့်ဖြစ်သော သောတ  
စေစွာသည် သည်းခြေ သွေး လေစသည် အနှောင့်အယှက်  
မရှိ၍ အလွန် ကြည်လင်သန့်ရှင်း၏။ ထို့ကြောင့် ဝေးကွာ  
သော အသံ၊ သိမ်မွေ့ စွာသော အသံကို ကြားစွမ်းနိုင်၏။  
ဤ ဒိဗ္ဗသောတ အဘိညာဉ်လည်း ထူးခြားသော သမာဓိ  
ကြောင့် ဖြစ်၍ ထိုကဲ့သို့သော အသံမျိုးကို ကြားနိုင်၏။

၃။ ပရစိတ္တ ဝိဇ္ဇာနုအဘိညာဉ်—သူတပါးတို့၏ စိတ်ကို  
သိစွမ်းနိုင်သော အဘိညာဉ် တည်း။  
စေတောပရိယ အဘိညာဉ်ဟုလည်း  
ခေါ်၏။



၄။ ပုဗ္ဗေနိဝါသာနုဿတိ အဘိညာဉ်-ရှေး၌ဖြစ်ခဲ့ဘူး  
သော ဘဝအစဉ် ခန္ဓာအစဉ်တို့ အ  
ဖန် စာလဲလဲ အောက်မေ့ နိုင်သော  
အဘိညာဉ်တည်း။

၅။ ဒိဗ္ဗစက္ခု အဘိညာဉ်-နတ်ဗြဟ္မာတို့၏ မျက်စိကဲ့သို့  
ဝေးကွာသော အဆင်း၊ သိမ်မွေ့  
စေးငယ်သော အဆင်း တို့ကို ထူး သော သမာဓိကြောင့်  
သိမြင်နိုင်သော အဘိညာဉ်တည်း။ စုတိကာနီးသူ၊ ပဋိသန္ဓေ  
နေပြီးစသူ ကိုလည်း သိမြင်နိုင်သောကြောင့် စုတ္တပပါက  
ညက်ဟုလည်း ခေါ်၏။

သမထကမ္မဋ္ဌာန်းမှာ ဗုဒ္ဓ သာသနာ၏ မြေပုံ ကျွဲ  
ငန်းကားမဟုတ်၊ သို့ရာတွင် ဗုဒ္ဓဝါဒ၏အဓိကဖြစ်သော ဝိညာဉ်  
ဖိုလ် နိဗ္ဗာန်ကို များစွာအထောက်အကူပြုနိုင်၏။ ထို့ကြောင့်  
ရှေးအခါကသူတော်-သူမြတ်တို့သည် ယင်းသမထကမ္မဋ္ဌာန်း  
ကို ရှေးဦးစွာအခြေခံကြခြင်း ဖြစ်၏။ သမထ ကမ္မဋ္ဌာန်း၏  
အနှစ်သာရမှာ အဘိညာဉ်ဖြစ်၏။ အဘိညာဉ်ကို ရှေးကသာ  
ရသည်မဟုတ် အားထုတ်လျှင် ယခုလည်း ရနိုင်၏။ နောက်  
လည်း ရမည်၊ ဘယ်အခါမဆို ရနိုင်၏။ သို့ပါလျက် မရပါ  
လျှင် တဖက်ဖက်က ချွတ်ယွင်းချက်ရှိမည်။ ယင်းသို့အားထုတ်  
လျှင် ဤသို့ဖြစ်မည်ဟုဆိုသော သိုက်စာ စကားမှားယွင်း၍  
လည်း ဖြစ်မည်။ သိုက်တူးသူတို့၏ မှားယွင်းခြင်းလည်း ဖြစ်  
မည်။ သမထသည် ဝိပဿနာနှင့်စာလျှင် များစွာ နိမ့်၏။

သို့ပါလျက် သမထမ္ပ အောင်မြင် ပေါက်ရောက်ခြင်း မရှိပါလျှင် ဝိပဿနာနှင့်ပတ်သက်၍ ဝေဖန်ရန် ခက်လှသည် တစုံတယောက်မျှ တန်ခိုး အတိဉာဉ်ကို မပြနိုင် သည်မှာ ဘမ်းနည်းဖွယ်ရာဟုသာ ဆိုရပါတော့မည်။

ဝိပဿနာ ကမ္မဋ္ဌာန်း

ဝိပဿနာ ကမ္မာန်းနှင့် စပ် လျဉ်း သော အချက် အလက်တို့မှာ ဝိသုဒ္ဓိ ၇-ပါး၊ လက္ခဏာရေး ၃-ပါး၊ အနု ဝိပဿနာ ၃-ပါး၊ ဝိသယပနာဉာဏ် ၁၀-ပါး၊ ဝိမောက္ခ ၃-ပါး နှင့် ဝိမောက္ခမူခ ၃-ပါးတို့ ဖြစ်၏။

ဝိသုဒ္ဓိ ၇-ပါး

‘ဝိသုဒ္ဓိ’ ဟူသည်မှာ အထူးသဖြင့် သန့်ရှင်းစင်ကြယ် ခြင်း ဖြစ်၏။ အထူး စင်ကြယ်ရမည် တို့မှာ သီလဝိသုဒ္ဓိ၊ စိတ္တဝိသုဒ္ဓိ၊ ဒိဋ္ဌိ ဝိသုဒ္ဓိ၊ ကင်္ခါဝိတရဏ ဝိသုဒ္ဓိ၊ မဂ္ဂါမဂ္ဂ ဉာဏ ဒဿန ဝိသုဒ္ဓိ၊ ပဋိပဒါ ဉာဏ ဒဿန ဝိသုဒ္ဓိနှင့် ဉာဏဒဿန ဝိသုဒ္ဓိဟု ၇-ပါး အပြား ရှိ၏။

၁။ သီလ ဝိသုဒ္ဓိ-သီလ၏ စင်ကြယ်ခြင်းကို သီလဝိသုဒ္ဓိ  
 ဟု ခေါ်၏။ သီလ ဟူသည်မှာ ကာ  
 ယကံ၊ ငဇီကံ၊ နေောက် ဒုစူရိုက်မှုတို့ မဖြစ်ရအောင် ကိုယ်၊  
 နှုတ်ကိုစောင့်စည်းခြင်းတည်း။ ယင်းသီလသည်လည်း ပါတိ  
 မောက္ခ သံဝရသီလ၊ ဣန္ဒြိယသံဝရ သီလ၊ အာဇီဝပါရိသုဒ္ဓိ  
 သီလနှင့် ပစ္စယသန္တိသတ သီလဟု ၄-ပါး အပြား ရှိ၏။

(က) ပါတိမောက္ခသံဝရ သီလ = ပါတိမောက္ခကို ပါ  
 တိမောက်ဟု ခေါ် ၏။ ရဟန်းတို့  
 ထိန်းသိမ်းစောင့်ရှောက်သော ၂၂၇  
 သွယ်သော သိက္ခာပုဒ်အပေါင်း ဖြစ်  
 ၏။ ယင်း သိက္ခာပုဒ် အပေါင်းသည်  
 ပါတိမောက္ခသံဝရသီလမည်၏။

(ခ) ဣန္ဒြိယသံဝရ သီလ = စက္ခု စသော ဣန္ဒြေကို  
 ကောင်းစွာ လုံခြုံအောင် စောင့်  
 ရှောက်ခြင်းသည်ဣန္ဒြိယသံဝရသီလ  
 မည်၏။

(ဂ) အာဇီဝ ပါရိသုဒ္ဓိ သီလ = သူ တော်ကောင်း တို့  
 စက်ဆုပ်သော မိစ္ဆာဇီဝ အမှုဖြင့် ရ  
 အပ် သော ပစ္စည်းကို ရှောင်ကြဉ်၍  
 တရားသဖြင့်ရသော ဓမ္မိယလဒ္ဓ ကပ္ပိ  
 ယပစ္စည်း ၄-ပါး ကိုသာ မှီဝဲ သုံး  
 ဆောင်၍ အသက် မွေးခြင်း သည်  
 အာဇီဝ ပါရိသုဒ္ဓိ သီလ မည်၏။

(ဆ) ပယသန္ဓိသထ သီလ = တရား သဖြင့် ရသော ဆွမ်း၊ သင်္ကန်း၊ ကျောင်း၊ ဆေး ဟူသော ပစ္စည်း ၄-ပါးကို ပစ္စဝက္ခဏာ ဆင်ခြင်၍ သို့ ဆောင် မှီဝဲခြင်းသည် ပစ္စယသန္ဓိသထ သီလမည်၏။

ဤသီလ ၄-ပါးကို စတုပါရိသုဒ္ဓိ သီလဟု ခေါ်၏။ သင်္ကန်းကျင်စင်ကြယ်သော သီလ ၄-ပါးဟု ဆိုလို၏။ ဤသီလ ၄-ပါး ပြည့်စုံလုံခြုံမှ သီလ ဝိသုဒ္ဓိဖြစ်မည်။

၂။ စိတ္တဝိသုဒ္ဓိ—ဥပစာရဏမာမိ အပ္ပနာသမာဓိ၏ စင်ကြယ်ခြင်းသည် စိတ္တ ဝိသုဒ္ဓိ မည်၏။

၃။ ဒိဋ္ဌိ ဝိသုဒ္ဓိ—မှတ်ကြောင်းလက္ခဏာ၊ ကိစ္စ စသည်တို့ အစွမ်းဖြင့် နာမိရုပ်တို့ကို သိမ်းဆည်းသော ဉာဏ်၏ စင်ကြယ်ခြင်းသည် ဒိဋ္ဌိဝိသုဒ္ဓိမည်၏။ အမြင် သို့မဟုတ် အယူ စင်ကြယ်ခြင်း ပင်တည်း။

၄။ ကင်္ခါဝိတရဏ ဝိသုဒ္ဓိ—နာမ် ရုပ် နှစ်ပါး၏ အကြောင်း တရားကို သိမ်းဆည်းသည် ဖြစ်၍ ယုံမှားခြင်းကို လွန်နိုင်သော ဉာဏ် ၏ စင်ကြယ်ခြင်းသည် ကင်္ခါဝိတရဏ ဝိသုဒ္ဓိ မည်၏။

၅။ မဂ္ဂမဂ္ဂါဉာဏဒဿန ဝိသုဒ္ဓိ = ဝိပဿနာ၏ ညစ်ညူးကြောင်း ဘေးရန်ကို သိမ်းဆည်းသော အားဖြင့် မဂ် ဟုတ်သည်-မဟုတ် သည်ကို သိမြင်နိုင်

သော ဉာဏ်၏စင်ကြယ်ခြင်းသည် မဂ္ဂါယုဂ္ဂ ဉာဏဒဿန ဝိသုဒ္ဓိ မည်၏။

၆။ ပဋိပဒါဉာဏဒဿန ဝိသုဒ္ဓိ = ဥဒယဗ္ဗယဉာဏ်မှစ၍  
သစ္စာ နုလောမ ဉာဏ် တိုင် အောင်  
ဝိပဿနာဉာဏ် ၉-ပါးဟု ဆိုအပ်သော မဂ် တည်းဟူသော  
ဉာဏဒဿန ဝိသုဒ္ဓိ၏အကျင့်ဖြစ်သော ဉာဏ်အမြင် စင်ကြယ်  
ခြင်းသည် ပဋိပဒါ ဉာဏ ဒဿန ဝိသုဒ္ဓိ မည်၏။

၇။ ဉာဏဒဿ ဝိသုဒ္ဓိ = နိဗ္ဗာန်ကို သိမြင်နိုင်သော မဂ်  
ဉာဏ်၏ စင်ကြယ် ခြင်းသည် ဉာဏ  
ဒဿန ဝိသုဒ္ဓိမည်၏။

လက္ခဏာရေး ၃-ပါး

‘လက္ခဏာ’ ဟူသည်မှာ မှတ်ကြောင်း ဖြစ်၏။ ယင်းသည် အနိစ္စလက္ခဏာ၊ ဒုက္ခလက္ခဏာ၊ အနတ္တလက္ခဏာ ဟု ၃-ပါး အပြားရှိ၏။

၁။ အနိစ္စလက္ခဏာ။ ခန္ဓာငါးပါး ရုပ်နာမ်တရား၏ မမြဲသော အဖြစ်ဖြင့် မှတ်ကြောင်းသည် အနိစ္စလက္ခဏာ မည်၏။

၂။ ဒုက္ခလက္ခဏာ = ခန္ဓာငါးပါး ရုပ်နာမ်တရား၏ ဆင်းရဲသော အဖြစ်ဖြင့် မှတ်ကြောင်းသည် ဒုက္ခလက္ခဏာ မည်၏။

၃။ အနတ္တလက္ခဏာ = ခန္ဓာငါးပါး ရုပ်နာမ်တရား၏ အတ္တမဟုတ်သော အဖြစ်ဖြင့် မှတ်ကြောင်းသည် အနတ္တလက္ခဏာ မည်၏။

အနုပဿနာ ၃-ပါး

အနုပဿနာ ဟူသည်မှာ အဖန်တလဲလဲ ရှုဆင်ခြင်ခြင်း ဖြစ်၏။ ယင်းသည် အနိစ္စာနုပဿနာ၊ ဒုက္ခာနုပဿနာနှင့် အနတ္တာနုပဿနာဟု ၃-ပါးအပြားရှိ၏။

အနိစ္စာနုပဿနာ (အနိစ္စအနုပဿနာ) = ခန္ဓာငါးပါး

သင်္ခါရတရားတို့ကို မမြဲသောအားဖြင့် အဖန်တလဲလဲ ရှုခြင်းသည် အနိစ္စာနုပဿနာ မည်၏။

ဒုက္ခာနုပဿနာ (ဒုက္ခအနုပဿနာ) = ခန္ဓာ ငါးပါး  
သင်္ခါရတရားတို့ကို ဆင်းရဲသောအားဖြင့်  
အဖန်တလဲလဲ ရှုခြင်းသည် ဒုက္ခာနုပဿနာ မည်၏။

အနတ္တာနုပဿနာ (အနတ္တာ အနုပဿနာ) ခန္ဓာငါး  
ပါး သင်္ခါရတရားတို့ကို အတ္တမဟုတ်  
သော အားဖြင့် အဖန်တလဲလဲ ရှုခြင်းသည် အနတ္တာ  
နုပဿနာမည်၏။

ဝိပဿနာဉာဏ် ၁၀-ပါး

၁။ သမ္မသနဉာဏ် = ခန္ဓာငါးပါး သင်္ခါရတရားတို့ကို  
လက္ခဏာရေး သုံးပါးအားဖြင့် သုံးသပ်၍  
ဖြစ်သော ဉာဏ်သည် သမ္မသနဉာဏ် မည်၏။

၂။ ဥဒယဗ္ဗဉာဏ် = ခန္ဓာငါးပါး သင်္ခါရတရားထို့၏  
ဖြစ်ခြင်း- ပျက်ခြင်း နှစ်ပါးကို အဖန်တလဲလဲ  
ရှုသော အစွမ်းဖြင့် ဖြစ်သော ဉာဏ်သည် ဥဒယဗ္ဗဉာဏ်  
မည်၏။

၃။ ဘင်္ဂဉာဏ် = ခန္ဓာငါးပါး သင်္ခါရတရားတို့၏  
ပျက်ခြင်း တပါးကိုသာ အဖန်တလဲလဲ ရှု  
သော အစွမ်းဖြင့်ဖြစ်သော ဉာဏ်သည် ဘင်္ဂဉာဏ်မည်၏။

၄။ ဘယဉာဏ် = ခန္ဓာငါးပါး သင်္ခါရတရားတို့ကို  
အလွန်ကြောက်သန့်ဖွယ် ဘေးကြီးဟု အဖန်  
တလဲလဲရှုသော အစွမ်းအားဖြင့်ဖြစ်သော ဉာဏ်သည် ဘယ  
ဉာဏ် မည်၏။

၅။ အာဒိနစညာဏ် = ဘေးကြီးဟု ထင်မြင်ပြီးသော  
ခန္ဓာငါးပါး သင်္ခါရတရားတို့ကို အပြစ်ဟု  
ရှုသော အစွမ်းအားဖြင့် ဖြစ်သောညာဏ်သည် အာဒိနစ  
ညာဏ် မည်၏။

၆။ နိမ္မိဒါညာဏ် = အပြစ်ဟု ထင်မြင်ပြီးသော ခန္ဓာ  
ငါးပါး သင်္ခါရတရားတို့၌ ငြီးငွေ့သော  
အစွမ်းဖြင့်ဖြစ်သောညာဏ်သည် နိမ္မိဒါညာဏ် မည်၏။

၇။ မုစ္စိတုကမ္ပတာ ညာဏ် = ငြီးငွေ့၍ ထိုခန္ဓာငါးပါး  
သင်္ခါရတရားတို့မှ လွတ်မြောက်ရန် အလိုရှိ  
သည်၏ အစွမ်းဖြင့် ဖြစ်သောညာဏ်သည် မုစ္စိတုမ္ပတာညာဏ်  
မည်၏။

၈။ ပဋိသင်္ခါရညာဏ် - လွတ်မြောက်ခြင်း အကြောင်း  
ပြည့်စုံရန် တဖန် ခန္ဓာငါးပါး သင်္ခါရတရား  
တို့ကို သိမ်းဆည်းသည်၏ အစွမ်းဖြင့် ဖြစ်သောညာဏ်သည်  
ပဋိသင်္ခါရညာဏ် မည်၏။

၉။ သင်္ခါရုပက္ခာညာဏ်- ခန္ဓာငါးပါး သင်္ခါရတရားတို့၌  
ကြောက်ရွံ့ခြင်း၊ ခင်မင်တယ်တာ  
ခြင်းကို ကြင်သော အစွမ်းဖြင့် ဖြစ်သော ညာဏ်သည်  
သင်္ခါရုပက္ခာညာဏ်မည်၏။ သင်္ခါရတို့ကို ဥပေက္ခာပြုသော  
ညာဏ်ပင်တည်း။

၁၀။ အနုလောမညာဏ် = ဈေးညာဏ် ၉-ပါးတို့၏ ကိစ္စ  
ပြီးစေနိုင်သော မောဓိပက္ခိယ တရား  
၃၇-ပါးတို့နှင့် လျော်သော ညာဏ်သည် အနုလောမညာဏ်  
မည်၏။



## ဝိမောက္ခ ၃-ပါး

ဝိမောက္ခ = နိဗ္ဗာန်ကို မျက်မှောက်ပြုလျက် ကိလေသာ  
တို့မှ လွတ်စေတတ်သောကြောင့် ဝိမောက္ခ  
မည်၏။ ယင်းသည် သုညတ ဝိမောက္ခ၊ အနိမိတ္တ ဝိမောက္ခ  
နှင့် အပ္ပဏိဟိတ ဝိမောက္ခဟု ၃-ပါးအပြားရှိ၏။

၁။ သုညတ ဝိမောက္ခ = ခန္ဓာငါးပါး သင်္ခါရတရား  
တို့၌ အတ္တဇီဝမှ ဆိတ်သည်ဖြစ်၍ သံယော  
ဇဉ် စသည်တို့မှ လွတ်သော မဂ်သည် ဆုညတ ဝိမောက္ခ  
မည်၏။

၂။ အနိမိတ္တ ဝိမောက္ခ = နိစ္စ နိမိတ် စသည်မှ မရှိ  
သည်ဖြစ်၍ သံယောဇဉ် စသည်မှလွတ်သော  
မဂ်သည် အနိမိတ္တ ဝိမောက္ခ မည်၏။

၃။ အပ္ပဏိဟိတ ဝိမောက္ခ = တဏှာ တည်း ဟူ သော  
တောင့်တခြင်းကင်းသည်ဖြစ်၍ သံယောဇဉ်  
စသည်တို့မှ လွတ်သော မဂ်သည် အပ္ပဏိဟိတ ဝိမောက္ခ  
မည်၏။

ဝိမောက္ခ မှုခ ၃-ပါး

ဝိမောက္ခ မှုခ = မဂ်ရခြင်း အကြောင်းတရား ဖြစ်  
သောကြောင့် ဝိမောက္ခမည်၏။ ယင်းသည်  
သုညတာနုပဿနာ၊ အနိမိတ္တနုပဿနာနှင့် အပ္ပဏိဟိတာ  
နုပဿနာဟု ၃-ပါးအပြားရှိ၏။

၁။ သုညတာနုပဿနာ(သုညဏအနုပဿနာ) = ခန္ဓာ  
ငါးပါးတို့၌ အတ္တမှ ဆိတ်သည်ကို အဖန်  
တလဲလဲ ရှုခြင်းပညာသည် သုညတာနုပဿနာ မည်သော  
ဝိမောက္ခ မှုခ မည်၏။

၂။ အနိမိတ္တနုပဿနာ (အနိမိတ္တ အနုပဿနာ) =  
ခန္ဓာငါးပါးတို့၌ နိဗ္ဗာန်မိတ်မရှိခြင်းကို အဖန်  
တလဲလဲရှုသော ပညာသည် အနိမိတ္တနုပဿနာ မည်သော  
ဝိမောက္ခ မှုခ မည်၏။

၃။ အပ္ပဏိဟိတာနုပဿနာ(အပ္ပဏိဟိတ အနုပဿနာ)  
ခန္ဓာ ငါးပါးတို့၌ တဏှာ ဘည်း ဟူသော  
စတင်တဖြိုးကပ်သည်ကို အဖန်တလဲလဲရှုခြင်း ပညာသည်  
အပ္ပဏိဟိတာနုပဿနာမည်သော ဝိမောက္ခမှုခ မည်၏။

မဂ်-ဖိုလ်

ကိလေသာ အနှောင်အဖွဲ့မှလွတ်၍ ဝိပဿနာအဆင့်ဆင့် သုံးသပ်သော ယောဂီအား ဝိပဿနာဉာဏ်ရင့်သောအခါ-  
 “ယခု အပ္ပနာသို့ ရောက်တော့မည်” ဟု ကြံစည်သော မနော  
 ခွါရာဝဇ္ဇန်း၏ အခြားမဲ့၌ လက္ခဏာ သုံးပါးတွင် တပါးပါး  
 ကိ အာရုံပြု၍ ပရိကံ၊ ဥပစာ၊ အနုလုံဟူသော ဝုဋ္ဌာနဂါမိနိ  
 ဝိပဿနာဇောစိတ်ဖြစ်၏။ ဤကား ကာမာဝစရ ကုသိုလ်၏  
 အစွမ်းဖြင့် ဝိပဿနာ၏ အထွတ်-အထိတ်သို့ ရောက်ခြင်းပင်  
 တည်း။ ထိုဝုဋ္ဌာနဂါမိနိ ဝိပဿနာဇောစိတ် ချုပ်ပြီးသော်  
 ပုထုဇဉ်၏ အနွယ်ကို ဖြတ်ဆဲ၊ အရိယာ၏ အနွယ်သို့ ရောက်  
 ဆဲဖြစ်သော ဂေါတြဘူစိတ် သုံး လေးကြိမ် ဖြစ်ပြီးသော  
 အခြားမဲ့၌ သောတာပတ္တိ မဂ်စိတ်သည် ဒုက္ခသစ္စာကို ပိုင်း  
 ခြား၍ သိခြင်၊ သမုဒယသစ္စာကို ပယ်ခြင်း၊ နိရောဓသစ္စာကို  
 မျက်မှောက်ပြုခြင်း၊ မဂ္ဂသစ္စာကို ပွားခြင်းဟူသော မဂ်ကိစ္စ  
 လေးပါးကို တပြိုင်နက် ပွားစေလျက် အပ္ပနာသို့ ရောက်၏။  
 ထိုနောက် သောတာပတ္တိ ဖိုလ်စိတ် နှစ်ကြိမ်-သုံးကြိမ် ဖြစ်၍  
 ဘဝင်ကျ၏။ တဖန် ဘဝင်၏ အလျဉ်ကို ဖြတ်၍ ပဏဝက္ခဏာ  
 ဉာဏ်ဖြစ်၏။ ထိုအခါ ကုန်သော ကိလေသာဟို့ကို ဆင်ခြင်၏။  
 ကြွင်းသော ကိလေသာ တို့ကိုမူ ဆင်ခြင် သည်လည်း ရှိ၏။  
 မဆင်ခြင်သည်လည်း ရှိ၏။

မဂ်သုံးပါး—ဝုဠာန ဂါမိနိ ဝိပဿနာ သည် ရုပ်-နာမ်  
 တခုခုကို အနိစ္စဟု ရှုလျှင် အတ္တဟု စွဲ  
 လမ်းမှုကို စွန့်လွှတ်နိုင်သောကြောင့် သညတ နှုပဿနာမည်  
 သော ဝိမောက္ခမုခ ဖြစ်၏။ ယင်းဝိမောက္ခမုထွက်၍ မဂ်ရလျှင်  
 ထိုမဂ်သည် သညတ ဝိမောက္ခ မည်၏။ ဝုဠာန ဂါမိနိ ဝိပဿနာ  
 သည် ရုပ်-နာမ် တခုခုကို အနိစ္စဟု ရှုလျှင် နိစ္စ ဟု ဖောက်  
 ပြန်စွာ ထင်မှတ်သော သညာ၊ စိတ္တ၊ ဒိဋ္ဌိ ဟူသော ဝိပလ္လာသ  
 နိမိတ်ကို စွန့်လွှတ်နိုင်သောကြောင့် အနိစ္စ နှုပဿနာ မည်  
 သော ဝိမောက္ခမုခ ဖြစ်၏။ ယင်းဝိမောက္ခမု ထွက်၍ မဂ်ရလျှင်  
 ထိုမဂ်သည် အပ္ပဏိဟိတ မည်၏။ ဝုဠာန ဂါမိနိ ဝိပဿနာ  
 သည် ရုပ်-နာမ် တခုခုကို ဒုက္ခဟု ရှုလျှင် ရုပ်-နာမ် သင်္ခါရတို့၌  
 တောင့်တသောတဏှာ ပဏိဓိကို စွန့်လွှတ်နိုင်သောကြောင့်  
 အပ္ပဏိ ဟိတာ နှုပဿနာ မည်သော ဝိမောက္ခမုခ ဖြစ်၏။  
 ယင်းဝိမောက္ခမုထွက်၍ မဂ်ရလျှင် ထိုမဂ်သည် အပ္ပဏိဟိတ  
 မည်၏။ ဤကား ဝိပဿနာ၏အစွမ်းဖြင့် မဂ် အမည် ၃-မျိုး  
 တွင် တမျိုးမျိုး ရနိုင်ပုံတည်း။

ဖိုလ် သုံးပါး—ဖိုလ်ဖြစ်ပေါ်လာကြောင်း ဖြစ်သော မဂ်  
 သည် မဂ္ဂါဂမနု မည်၏။ မဂ္ဂဝီထိ၌ပါသော  
 ဖိုလ် နှစ်ကြိမ်-သုံးကြိမ်လည်း မဂ်အမည်ကို လိုက်၍ အမည်  
 အမျိုး မျိုးရ၏။ မဂ်ကသညတ ဝိမောက္ခ ဖြစ်လျှင် ဖိုလ်လည်း  
 သညတ ဝိမောက္ခ ဖိုလ်မည်၏။ ထို့ အတူ မဂ်က အနိမိတ္တ  
 ဝိမောက္ခဖြစ်လျှင် ဖိုလ်လည်း အနိမိတ္တ ဝိမောက္ခဖိုလ် ဖြစ်၍

မဂ်က အပ္ပဏိဟိတ ဝိမောက္ခဖြစ်လျှင် ဖိုလ်လည်း အပ္ပဏိဟိတ ဝိမောက္ခ ဖိုလ်ဖြစ်၏။ ဖလသမာပတ် ဝင်စားကားနိုး၌ အနိစ္စ၊ ဒုက္ခ၊ အနတ္တဟု ရုပ်-နာမ်တို့ကို ဝိပဿနာ ရှုသောကြောင့် မဂ္ဂဝိသိမ္ဗ မဂ်သည် ဘုညတော ဝိမောက္ခ စသော မိမိ အမည် ကို ဖိုလ်အား ဆက်လက်၍ ပေးနိုင်ခြင်း ဖြစ်၏။ ဖလသမာပတ် ဝိသိမ္ဗကား မဂ်မပါသဖြင့် မဂ်သည် ဖိုလ်အား ပေးပေးနိုင် သမာပတ် မဝင်စားမီ ရှေးကဖြစ်သော ဝိပဿနာ သာလျှင် ဖိုလ်အား အမည်တခုခု ပေးနိုင်၏။ ဖလသမာပတ် ဝင်စား သည့်အခါ မိမိတည်းဟူသော မဂ်အား လျှောက်သည့် ဖိုလ်ပင် ဖြစ်၏။ မဂ်-ဖိုလ်တို့၌ သညတ ဝိမောက္ခ စသော အမည် ရမှ နှာ ဝိပဿနာနှင့် ဆက်သွယ်၍ သာ ရသည် မဟုတ်။ အာရုံနှင့် ဆက်သွယ်၍ ၎င်း၊ မိမိ ပင်ကိုယ် သဘောဖြင့် ၎င်း သညတ ဝိမောက္ခ စသော အမည်ကို ရနိုင်သေး၏။

လောကတပနိ—သောတာပတ္တိ မဂ်ကို ပွား၍ ဒိဋ္ဌနှင့် ဝိမိ ကိစ္ဆာကိုပယ်သောကြောင့် အပယ်သို့ ကျခြင်း မရှိ။ လူ့ဘဝ-နတ်ဘဝ၏ အစွမ်းဖြင့် အလှူနိ ဆုံး ၇-ကြိမ်မျှ ပဋိသန္ဓေ နေသော ပုဂ္ဂိုလ်။

သကဒါဂါမ်—သကဒါဂါမ်မဂ်ကို ရသော ပုဂ္ဂိုလ်သည် ယင်းမဂ်ဖြင့် ရာဂ၊ ဒေါသ၊ မောဟ တို့ကို ဝေါင်းပါးအောင် ပြု၍ သူ့ပြည်သို့ တကြိမ် သာ လာသော ပုဂ္ဂိုလ်။

အနာဂါမ်—အနာဂါမ်ဗိမ္ဗိဉာဏ်ကို ရသ့သည် ယင်း မဂ်  
ဉာဏ်ဖြင့် ကာမ ရာဂကို အကြွင်းမဲ့ပယ်ခြင်း  
ကြောင့် ကာမ ဘုံသို့ မလာသော ပုဂ္ဂိုလ်။

ရဟန္တာ—အရဟတ္တ မဂ်ကို ရသ့သည် ယင်း မဂ်ဉာဏ်ဖြင့်  
အလုံးစုံသော ကိလေသာ ဘုံကို အကြွင်းမဲ့  
ပယ်သောကြောင့် မြတ်သောအလှူကို ခံထိုက်  
သော ပုဂ္ဂိုလ်။

လောသမာပတ် ကို ဖိုလ် ၄-ယောက် သုံးပင် ဝင်စားနိုင်  
ကြ၏။ သောတာပန် ပုဂ္ဂိုလ်သည် သောတာ  
ပတ္တိဖိုလ်ကို ဝင်စားနိုင်၏။ သကဒါဂ မိ ပုဂ္ဂိုလ်သည် သကဒါ  
ဂါမ် ဖိုလ်ကို ဝင်စားနိုင်၏။ အနာဂါမ် ပုဂ္ဂိုလ်သည် အနာ  
ဂါမ် ဖိုလ်ကို ဝင်စားနိုင်၏။ ရဟန္တာ ပုဂ္ဂိုလ်သည် အရဟတ္တ  
ဖိုလ်ကို ဝင်စားနိုင်၏။

နိရောဓ သမာပတ် ကိုမူ အနာဂါမ် ပုဂ္ဂိုလ်နှင့် ရဟန္တာ  
ပုဂ္ဂိုလ်နှစ်ဦးသာ ဝင်စားနိုင်၏။ ထိုသို့ ဝင်စား  
ခြင်းသည်လည်း ပဌမဈာန်စသော မဟဂ္ဂုတ် ဈာန်ကို ဝင်  
စား၍ သင်္ခါရ တရားတို့၌ ဓာတ်ဖြင့် သုံးသပ်ပြီးလျှင် အောက်၌  
ညာယတန ဈာန်သို့ တက်၍ အဓိဋ္ဌာန်ခြင်း အစရှိသော ပုဗ္ဗ  
ကိစ္စ ဟူသမျှကို ပြုပြီးမှ နေဝသည်။ နာသညာယတနဈာန်  
ကို ဝင်စား၏။ ထိုအခါ စိတ်-စေတသိက်တို့ ချုပ်၏။ ယင်း  
ဈာန်နှစ်ပါးသည် နိရောဓသမာပတ် မည်၏။ နိရောဓ သမာ  
ပတ်မှ ထသော် အနာဂါမ် ပုဂ္ဂိုလ်သည် အနာဂါမ် ဖိုလ်ကို

၎င်း၊ ရဟန္တာပုဂ္ဂိုလ်သည် အရဟတ္တဖိုလ်ကို၎င်း-အသီး-အသီး  
ဝင်စား၍ ဘဝင် ကျ၏။ ထို့နောက် ပစ္စဝက္ခဏာ ဥာဏ်  
ဖြစ်၏။

မြတ်စွာဘုရား သမာပတ် ဝင်စားတော်မူပုံကို ဥဒါန်း  
ပါဠိတော်၌ ဤသို့ ရှင်အာနန္ဒာ ဖြေဆိုတော်မူခဲ့၏။  
အကျွန်ုပ်သည် ဤသို့ ကြားနာခဲ့ရပါသည်-

အခါတပါး မြတ်စွာဘုရားသည် ဘုရားဖြစ်တော်မူစ  
ဥရုဝေလတော နေရာဥရာ မြစ်ကမ်းနား ဗောဓိပင်၏ အနီး၌  
နေတော်မူ၏။ ထိုအခါ မြတ်စွာဘုရားသည် ခုနစ်ရက်ပတ်လုံး  
တင်ပလ္လင်ခွေကာ ဖလသမာပတ် သမာဓိချမ်းသာကို ခံစား  
လျက် တထိုင်တည်း နေတော်မူ၏။ ထိုအခါ မြတ်စွာဘုရား  
သည် ထိုခုနစ်ရက်ကို လွန်သဖြင့် ထိုအရဟတ္တဖိုလ် ဖလသမာ  
ပတ် သမာဓိမှ ထတော်မူ၍ ညဉ့်၏ ပဋိမယာမ် ပတ်လုံး ပဋိစ္စ  
သမုပ္ပါဒ် တရားကို ကောင်းစွာ နှလုံးသွင်းတော်မူ၏။ ထို့  
နောက် ဤသို့ ဥဒါန်း ကျူးရင့်၏-

အကြင်အခါ၌ ကိလေသာကို ပူပန် စေတတ်သေ  
လုံ့လရှိသော မကောင်းမှုကို ရှိ မြိုက်တတ်သော မကောင်း  
မှုမှ အပပြုပြီးသော ရဟန္တာ ပုဂ္ဂိုလ်အား စင်စစ် ဗောဓိပက္ခိ  
ယ တရားတို့ ထင်ရှား ဖြစ်ပေါ်လာ ကုန်၏။ ထိုအခါ ပဋိစ္စ  
သမုပ္ပါဒ် တရားကို အပြား အားဖြင့် သိသောကြောင့် ထို  
မကောင်းမှုမှ အပ ပြုပြီးသော ရဟန္တာအား ယုံမှားခြင်း  
အားလုံးတို့သည် ကင်းပျောက် ကုန်၏။ ကောင်းကင်ကို

တောက်ပလေသော နေမင်းသည် အမှိုက်တိုက်ကို ဖျက်ဆီး  
လျက် တည်နေသကဲ့သို့ လျှို့ဝှက်၍ နေသည် မာရ်စစ်သည်ကို  
ဖျက်ဆီးလျက် တည်၏။

အကြင် ဗုဒ္ဓိုလိတို့သည် မကောင်းမှုတရားတို့ကို အပ  
ပြုပြီးဖြစ်လျက် အခါခပ်သိမ်း သတိ ရှိသည် ဖြစ်၍ သွားလာ  
နေထိုင်ကြ၏။ သံယောဇဉ် ကုန်ခမ်းပြီး၍ သစ္စာလေးပါးကို  
သိပြီးဖြစ်သော ထိုသူတို့သာ လောက၌ အမှန်စင်စစ် ဗြာဟ္မ  
ဏတို့ မည်ကုန်၏။

ဤတပ် ဗုဒ္ဓအဘိဓမ္မာချုပ် ကမ္မဋ္ဌာန်းပိုင်း ပြီးပါပြီ



# နိဂုံး

မင်းကျွန်း အမေး— မန်လည် အဖြေ

[မင်းကျွန်းတောရ ဆရာတော်မေး၍ မန်လည်ဆရာတော်  
ဖြေဆိုသည့် အဘိဓမ္မာနှင့် စပ်လျဉ်းသော အမေး-အဖြေ  
အချို့ကို ပဉ္စတ္ထာလီသ ပုစ္ဆာ-ဝိသဇ္ဇနာကျမ်းမှ ကောက်  
နှုတ်ဖော်ပြပါမည်။]

အမေး— သီလဝန် မယေရ်မြတ်၌ ပညတ်ဖြင့် သင့်လျော်  
ပုံနှုန်း၍ ခေါ်၊ မြတ်ရှင်တော် ဟောတော်  
မူဘိ၊ ဣစ္ဆိ ပါဒေနှင့် လက်-ဟတ္ထေ သီသ  
များ၊ ဘယ်တရားပေသိ။

အဖြေ— မြတ်သမာ သီလနှင့် သဒ္ဓါ၊ ဉာဏ ဤလေးဖော်  
နည်းစဉ် သင့်လျော်၊ မြတ်ရှင်တော်မူဘိ၊  
ဣစ္ဆိ ပါဒေနှင့် လက်-ဟတ္ထေ၊ သီသများ  
ဤတရားဟူသိ။

အဓိပ္ပာယ်— ရဟန်းကောင်း ရဟန်းမြတ်၌ သမာဓိသည်  
ဣစ္ဆိ-ဝမ်းမည်၏။ သီလသည် ပါဒ-ခြေမည်၏။ သဒ္ဓါသည်  
ဟတ္ထ-လက်မည်၏။ ဥာဏသည် သီသ-ဦးခေါင်းမည်၏။  
ဤအကြောင်းကို နိဒါနဝဂ္ဂ ကဿပ သံယုတ် အဋ္ဌကထာ၌  
အကျယ် ဖွင့်ဆိုထား၏။

အမေး— ကာမတုံဝိတက္ကော၊ ဝိဟိံသာ၊ ဗျာပါဒ သုံးဝ  
သုံးထွေ၊ ကြံကြလေ ဘယ်အနေ မသိ၊  
ထူးခြားဟန် ကျမ်းဂန်တွေ ခဲ့၍ ဖြေတိ။

အဖြေ— ကာမတုံ ဝိတက္ကော၊ ဝိဟိံသာ၊ ဗျာပါဒ သုံးဝ  
သုံးထွေ၊ ထူးဝိသေ မှတ် ယူလေ သာ ဟိ၊  
ကာမမှာ တဏှာပ၊ ဗျာပါဒမှာ သေကြေရေး  
ငယ်နှင့် ဒဏ်ပေးလျှင် ဟိံသာဆိုတော့၊  
ကျမ်းအလို ရှေ့ကိုယ်တွေ့ပါဘဲ ခဲ့၍ ဖြေ၏။

အဓိပ္ပာယ်— ကြံစည်ခြင်းဝိတက် ၃-မျိုးတို့တွင် ကာမ  
ဝိတက်ဟူသည်မှာ တဏှာဖြစ်၏။ ဗျာပါဒ ဝိတက်ဟူသည်  
မှာ သတ္တဝါအများ သေကြေပျက်စီးရေး ဖြစ်၏။ ဝိဟိံသာ  
ဝိတက်မှာ သတ္တဝါတို့အား အပြစ်ဒဏ်ပေးခြင်း ဖြစ်၏။

အမေး— ပါယ်ရပ်ခွင် ဘုံဌာနကို တောင့်တလို့ ယူလို့၊  
လှူဖြစ်စဉ် ကောင်းမှုမျိုး စိုက်ပျိုး ကုသိုလ်၊  
ကောင့်တတိုင်း ရသည်ဆို ဘယ်ပုဂ္ဂိုလ်ဘဲ  
တုန်း၊ ဘယ်ကြမ္မာ ကံဟုန်ကြောင့် ပါယ်  
ဘုံမှာ သန္ဓေရကယ် ညွှန်းပ နောင်ဘုန်း။

အဖြေ— ပါယ်ရပ်ခွင် ဘုံဋ္ဌာနကို တောင့်တလို့ ယူလို့၊  
 လူဖြစ်စဉ် ကောင်းမှုမျိုး စိုက်ပျိုး ကုသိုလ်၊  
 တောင့်တတိုင်းရသည်ကို ဇာတ်ဝိဇိရိရှိသား၊  
 နဂါး၊ ဂဠုန်တို့ ရှေးကံဟုန် အပရာကြောင့်  
 ပါယ်ဘုံမှာ သန္ဓေရတယ် မှတ်ပ ညီဖွား။

အဓိပ္ပာယ်- စမေ့ယုံ နဂါးမင်း စသူတို့တည်း၊ သူတို့  
 သည် ဥပပဇ္ဇ ဝေဒနီယကံကြောင့်လည်း မဟုတ်၊  
 အကြောင်းကား ဒုက္ခတိ ပဋိသန္ဓေကို ကုသိုလ်ကံက မပေး  
 သောကြောင့် ဖြစ်၏။ သို့ဖြစ်လျှင် အဘယ်ကြောင့် ပဝဗ္ဗ  
 အကျိုးကို နတ်စည်းစိမ်ကဲ့သို့ မေးသနည်း၊ အနန္တရ တပက  
 ယခင်ကုသိုလ်သည်ပင် အပရာပရိယ ဝေဒနီယဖြစ်၍ ပဝဗ္ဗ  
 အကျိုးကို ပေးခြင်းဖြစ်၏။ အပရာပရိယသည် သုံးတပ  
 မြောက် မဟုတ်သော်လည်း ပဝတ္တိ အကျိုးကိုကား ပေး  
 နိုင်၏။

အမေး— ငရဲကြီး အဝီစိမှာ ပစ်ချဘိ ဆံကြဲမှာ၊ ဖြစ်  
 သည့်ခါ ထိုဘဝ နှစ်သက်လှပင်၊ ဘယ်အခါ  
 ဘယ်သတ္တဝါလေမှန်း၊ ကျမ်းဂန်တွင် ဇာယံ  
 နှယ်ပြတယ် ညွှန်းပ ခြောင့်သေး။

အဖြေ— ငရဲကြီး အဝီစိမှာ ပစ်ချဘိ ဆံကြဲမှာ၊ ထို  
 သည့်ခါ ထိုဘဝ နှစ်သက်လှပင်၊ သန္ဓေခါ  
 ထိုသတ္တဝါသာဘဲ၊ ကျမ်းဂန်တွင် သည့်နှယ်  
 ပြတယ် မုချ မလွဲ။

အဓိပ္ပါယ်- ပဋိသန္ဓေ နောင် ဘဝင် ၁၆-ချက်၊ မနော  
 ဗျူရာဝဇ္ဇန်း နောက် ဘဝနိကန္တိက လောဘဇော ဖြစ်သည့်  
 အခါကို ရည်ညွှန်းသည်။ မိမိဖြစ်မည့် ဘဝ နှစ်သက်သည့်  
 ဇောကို ဘဝနိကန္တိက လောဘဇောဟု ခေါ်၏။ ငရဲသား  
 ဖြစ်မည့် သတ္တဝါသည်လည်း ပဋိသန္ဓေအခါ ငရဲကို တပ်မက်  
 နှစ်သက်၏။

အမေး- အကုသိုလ် မူလသုံးတို့ သုံးဘုံလုံး လူ့ သန္တာန်  
 ပုထုဇဉ် ဟူသမျှ ဖြစ်ကြကေန်၊ ကြိမ်ဖန်ဖန်  
 ဖြစ်ဟန် ဆပွား၊ ဟိတ်သုံးဖြာ ထိုမူလတွင်  
 ဘယ်ဟိတ်ကများ။

အဖြေ- အကုသိုလ် မူလသုံးတို့ သုံးဘုံလုံး လူ့ သန္တာန်၊  
 ပုထုဇဉ်မှန်သမျှ ဖြစ်ကြကေန်၊ ကြိမ်ဖန်ဖန်  
 ဖြစ်ဟန်ဆပွား၊ ဟိတ်သုံးဖြာ ထိုမူလတွင်  
 မောဟကများ။

အဓိပ္ပါယ်- အကုသိုလ်ဖြစ်တိုင်း မောဟပါ၍ မောဟ  
 ဟိတ်သည် သဗ္ဗာကုသလ သဘာရဏ ဖြစ်သောကြောင့်  
 အကုသိုလ်ဟိတ် သုံးပါးတွင် မောဟက အဖြစ်များ၏။

အမေး- ဇေတဝန် အာရာမမှာ တိဿတုံ ရဟန်း ငယ်  
 မဝတ်ခင် ထိုသင်္ကန်းမှာ သန်းဖြစ်ရတယ်၊  
 ထိုအပါယ် ဘယ်ကံက ဆောင်သွား၊ သင်္ကန်း  
 ကို တပ်ရုံမျှနှင့် ဖြစ်ရသလား။

အဖြေ— ဇေတဝန် အာရာမမှာ တိဿတဲ့ ရဟန်းငယ်၊  
 မဝတ်ခင် ထိုသင်္ကန်းမှာ သန်းဖြစ်ရတယ်၊  
 ထိုအပါယ် ရှေးဝယ် ကြိုခဲ့၊ ဥပငယ် အပရာ  
 တို့ ခွင့်သာအောင် တပ်သည့် ဇေတက  
 သြကာသပြု။

အဓိပ္ပာယ်— မိမိ ဥစ္စာ၌ တပ်ရုံမျှဖြင့် အပါယ် ပဋိသန္ဓေ  
 ကို မပေးနိုင်သော်လည်း ရှေးဘဝက အပရာပရိယ ဝေဒ  
 နိယကံနှင့် ကြိုဘဝ၌ ဥပပဇ္ဇ ဝေဒနိယ အကုသိုလ်ကံ တပါး  
 အား အခွင့်ပြုခြင်း ဖြစ်၏။ တိဿ ဗြဟ္မာကြီး၏ ဘဝနိ  
 ကန္တိက လောဘဇောသည် လူ့ဘုံ၌ ဖြစ်စေတတ်သော  
 ကာမာဝစရ ကုသိုလ်ကံအား ခွင့်ပြုသံကဲ့သို့ပင်တည်း။ ထို  
 တိဿ ရဟန်း၏ လောဘဇောသည် ဥပသဘာက ကိစ္စဖြစ်၍  
 အကုသိုလ် ကံတပါးအား အခွင့်ပေးမှု သြကာသပြုခြင်း  
 ဖြစ်၏။

အမေး— စေတနာ သုံးတန်မျှတွင် ပုဗ္ဗတဲ့ စေတနာ၊  
 ပဋိသန် နောင်ဖလ ပေးသင့်လှပါ။ ဘယ်  
 သူ့မှာ ရှေးစေတနာ အကျိုး၊ ဘယ်ဂဘိ  
 ဘယ်ဋ္ဌာန်၌ ပဋိသန် နေလေရတယ် ကျမ်း  
 ပြုလို့ကိုး။

အဖြေ- ရာဇဂြိုဟ် ပြည်ဘူမိပါတဲ့ ဇောပီတိရှင်စွာ၊  
 စေတီတိုင် ပန်းတင်သွားမှာလ နွားသားသည်  
 ရင်ကိုတိုက်တယ် လမ်း၌ဆုံးရှာ၊ ပူဇော်ခင်  
 ငါရဘဲကို တဲ့ မိညင်္ဇေတနာ ဝတိန်မှာ  
 ဖြစ်သော၊ ပါဠိ အဋ္ဌကထာနှင့် ကျမ်းရွှေစာ  
 ဝိမာနမှာ ဟောပြသကော။

အဓိပ္ပာယ်- မြတ်စွာဘုရား ပရိနိဗ္ဗာန် ဝင်စံသောအခါ  
 အဇာတသတ်မင်းသည် မိမိရသော မြတ်စွာဘုရား၏ ဓာတ်  
 တော်တို့ကို ယူ၍ စေတီတည်ထား ကိုးကွယ်၏။ ရာဇဂြိုဟ်  
 ပြည်သူ ကဦးသည် ထိုစေတီကိုပူဇော်ရန် ပန်းများယူဆောင်  
 သွား၏။ စေတီသို့ မရောက်မီ လမ်းခရီး အကြား၌ပင်  
 သားသည် အဖေ နွားမ ဝှေ့၍ သေဆုံးသွားရာ ထိုအမျိုး  
 သမီးသည် တာဝတိံသာ၌ နတ်သမီး ဖြစ်ကြောင်း ဝိမာန  
 ဇော၊ အဋ္ဌကထာ၌ ဖွင့်ဆို၏။

အမေး- ဟိတ်သုံးကျွန်းအကြောင်းကြောင့် မကောင်းမှု  
 ဖြစ်လေ ဖွယ်၊ ကာယ၊ ဝစီနှင့် မနသီ  
 သညာပြု သုံးခု ကံဝယ်၊ ပြစ်ကြီး ငယ်  
 ဘဲ နှယ် ညှိနှိုင်း၊ ဘယ်ကံက ပိုမိုလို့ အကျိုး  
 ကို ဖြစ်စေသင့် ဟောဖွင့် မှန်တိုင်း။

အဖြေ- ဟိတ်သုံးထွေ အကြောင်းကြောင့် မကောင်းမှု  
 ဖြစ်လေဖူး။ ကာယ၊ ဝစီနှင့် မနုဿိဘညာပြု  
 သုံးခု ကံဝယ်၊ ပြစ်ကြီးငယ် သည့်နယ်ညှိနှိုင်း  
 နိယတ်ကယ် မိစ္ဆာကြောင့် မနောသာ  
 ပိုမိုလို့ အကျိုးသာ ဖြစ်စေသင့် ကျမ်းဖွင့်  
 မှန်တိုင်း။

အဓိပ္ပါယ်- ရဟန်းတို့ မိစ္ဆာဒိဋ္ဌိကဲ့သို့ အပြစ်ကြီးသော  
 အခြား တပါးသော ကံကို ငါ မမြင်၊ မဟန်းတို့ မိစ္ဆာဒိဋ္ဌိ  
 သည် လွန်စွာ အပြစ်ကြီးမားလှ၏ဟု အင်္ဂုတ္တရ ပါဠိတော်  
 တွင်းမြတ်စွာဘုရား ဟောကြားတော်မူ၏။ ယင်းအဋ္ဌကထာ  
 ကမူ မိစ္ဆာဒိဋ္ဌိသည် ပဉ္စာနန္တရိယ ကံထက်ပင် ပို၍ အပြစ်  
 ကြီးကြောင်း ဖွင့်ဆို၏။

အမေး- ဧယျဓံ ငါးထွေလုံးကို သိမ်းကျုံး၍ သိသည်  
 မှန်၊ တရားကုန် အာရုံပြု သဗ္ဗညုဉာဏ်၊  
 ယှဉ်သင့်ဟန် မှတ်ရန် မယွင်း၊ ဘယ်စိတ်မှာ  
 သမ္ပယော ဟောပ ထင်လင်း။

အဖြေ- ဧယျဓံ ငါးထွေလုံးကို သိမ်း ကျုံး၍ သိသည်  
 မှန်၊ တရားကုန် အာရုံပြု သဗ္ဗညုဉာဏ်၊  
 ယှဉ်သင့်ဟန် မှတ်ရန် မယွင်း၊ အသင်္ခါကြိယာ  
 သမ္ပယောငယ်လို့ ဟော၍ ထင်လင်း။

အဓိပ္ပါယ်- သဗ္ဗညုတဉာဏ်သည် ကာမာဝစရ သော  
 မနုဿ သို့မဟုတ် ဥပေက္ခာ သဟဂုတ် အသင်္ခါရိက ကြိယာ  
 နှင့် ယှဉ်သော ဉာဏ်ဖြစ်၏။

အမေး- ဤလူ့ဘုံဌာနတွင် ဖြစ်ကြသည့် အချို့လူ  
 အဖျားအနာနှင့် နူးရာမှာ ဒုလ္လာနေ့ ရောဂါ  
 ကထူး၊ ရှေးကံကြောင့်ဟု ထိုသူမှာ ကံမုဆိုး  
 ရေး၊ ဥပငယ် အပရာနှင့် နှစ်ဖြာတွင်ဘယ်ကံ  
 သင့် ကျမ်းလာနှင့်ရှေး။

အဖြေ= ဤလူ့ဘုံဌာနတွင် ဖြစ်ကြသည့် အချို့လူ၊  
 အဖျား အနာနှင့် နူးရာမှာ ဒုလ္လာနေ့  
 ရောဂါက ထူး ထိုသည့်သူ ကံမုဆိုးရေး၊  
 ဒိဋ္ဌိငယ် အပရာလို့ သည်ကိုသာ မှတ်ယူသင့်  
 ကျမ်းနှင့် မဝေး။

အဓိပ္ပာယ်- ဤလူ့ဘုံတွင် အချို့သူတို့ ရောဂါထူကြ  
 သည်မှာ ဥပပစ္စ ဝေဒနိယကံနှင့် အပရာပရိယ ဝေဒနိယကံ  
 နှစ်ပါးတွင် ဘယ်ကံကြောင့်နည်းဟု မေး၏။ ယင်းသို့ ဖြစ်ရ  
 သည်မှာ ဒိဋ္ဌိဓမ္မ ဝေဒနိယကံနှင့် အပရာပရိယ ဝေဒနိယ  
 ကံကြောင့် ဖြစ်ရသည်ဟု ဖြေ၏။ ဒိဋ္ဌိဓမ္မကံနှင့် ပတ်သက်၍  
 ဓမ္မပဒ မောဂ္ဂုလ္လာန ဝတ္ထုနှင့် ကောကာလိက ဝတ္ထုတို့တွင်  
 ရှိ၊ အပရာ ပရိယကံနှင့်ပတ်သက်၍ ပုပ္ဖဒ္ဒ သူန ဝတ္ထုတွင်ရှိ။

အမေး- ဇောအပေါင်းကံမတို့ ယေဘုယျ ခုနစ်ခါ၊  
 ပကတိ သဘာဝ စောကျကုန်ပါ။ တွေဝေ  
 သူမှာ မုစ္ဆာတွင် ဘယ်နေ့၊ အကြိမ်ကို မှန်  
 သဘော ဟောတော့နေ့ဖေ။



အဖြေ- ဇောအပေါင်းကာမတို့ ယေဘုယျ ခုနစ်ခါ၊  
 ပကတိ သဘာဝ စောကြကုန်ပါ။ တွေဝေ  
 သူမာ အဋ္ဌကထာ မတွေ့၊ ငါး-ခြောက်  
 ကြိမ် ဋီကာဟောတယ် ပြောလိုက်ကဲ့ဖေ။

အဓိပ္ပာယ်- သေခါနီးသော သတ္တဝါတို့၏ ရုပ်အား  
 နည်းသော စသည် အခါမျိုး၌ မှီရာ စက္ခုရုပ် အလွန်  
 အားနည်းသောကြောင့် ဇော ငါးကြိမ်သာ စောနိုင်၏ဟု  
 လက်သန်း အဋ္ဌကထာ ဆို၏။ ဤတွင် စသည်ဟူသော စကား  
 ကို လက်သန်း ဋီကာက တွေဝေသော မုစ္ဆာကာလကိုလည်း  
 ပေါင်းယူနိုင်၏ဟု ဖွင့်ဆို၏။

အမေး- တိရစ္ဆာန် ဘုံတွင်းမှာ ဖြစ်ရခြင်း မှန်အနေ၊  
 နဂါး၊ ဂဠုန်တို့ ဘဲနွယ်ပုံ ဘယ်အကျိုးဖြင့်  
 တန်ခိုးကြီးပေ၊ မနုဿ ဘုံကောင်းမှာ လူ  
 အပေါင်းတို့ တထွေငယ် ထို့တူလေ မကြီး၊  
 သို့ဖြစ်ဟန် လောကျမ်းဂန် မှန်သဘောဖြင့်  
 ဟောနိုင်လျှင် ရှေ့ကိုယ်လေး ပေးတော့  
 အပြီး။

အဖြေ- တိရစ္ဆာန် ဘုံတွင်းမှာ ဖြစ်ရခြင်း မှန်အနေ၊  
 နဂါး၊ ဂဠုန်တို့ ဘဲနွယ်ပုံ ဘယ်အကျိုးဖြင့်  
 တန်ခိုးကြီးပေ၊ မနုဿ ဘုံကောင်း မှာလူ  
 ပေါင်းတို့ တထွေငယ် ထို့တူလေ မကြီး၊

သည်ဖြစ်ဟန် ဝေဖန် ကြံကြလျှင် ဥမ္မာခံ-  
ဘာဂီရိုမည်ကြောင့် ကံအရာ မကြံသာ  
အစိန္တိ ငယ်လို့ ရှင်တော်ပင် မိန့်တော်  
ဘိတယ် ကျမ်းရှိ အပြီး။

အဓိပ္ပာယ်- ရဟန်းတို့ ကံ အကျိုး ဝိပါက်ကို မကြံ  
စည်အပ်- မကြံ စည်ရာ၊ ကြံစည်ပါလျှင်  
ရှေးသွပ်ဖွယ်ရာ ရှိ၏ဟု စတုက္က အင်္ဂုတ္တရ၌  
မြင်စွာတုရား ဟောကြားတော်မူ၏။

မန်လည် အမေး-- မင်းကုန်း အဖြေ

[မန်လည် ဆရာတော် မေး၍ မင်းကုန်း ဆရာတော်  
ကျေဆိုသည့် အဘိဓမ္မာနှင့် ပေါ်လျှိုးသော အမေး-အဖြေ အ  
ချို့ကို သကပဒိက ပဋိပတ္တ-ဝိသုဒ္ဓိနာ ကျမ်းမှ ကောက်နှုတ်  
ဖော်ပြပါမည်။]

အမေး- ခုနစ်သွယ်မောဟတဲ့ ကမ်းပြုလို့ မိန့်ဆို ပါကို  
လို့ ဝေခြမ်း၊ ဥာဏ်ကြီးမှန် ပဋ္ဌာန်း ရှေ့စာ  
ပြန်မို့ ဗျာခြေဟန် ဘဲနွယ်မိန့်ချာလိမ့် နား  
စိမ့်ချင်စမ်း။

အဖြေ- ခုနစ်သွယ် မောဟလို့ ဝိတက္ကတိက်အဆို သည်  
လို့ပ ရှေ့ကြော့၊ ဥာဏ်ကြီးမှန် ပဋ္ဌာန်း ရှေ့  
စာပြန်ပဗျာခြေဟန် ဘဲနွယ်မှန်လို့တယ်  
နားရှင်လေတော့။

အဓိပ္ပာယ်—ပဋ္ဌာန်း ဝိတက္ကတိက် ပစ္စယဝါရ ပါဠိ  
တော်၌ ခုနစ်ဌာနတို့၌ မောဟ ခုနစ်ပါးတို့ကို ထုတ်ဆောင်  
အပ်၏ဟု ဟောကြားတော်မူ၏။ ဤအဘိဓမ္မာချုပ် သမုစ္စည်း  
ပိုင်း အကုသလသင်္ဂဟ၌ အဝိဇ္ဇာသဝ, အဝိဇ္ဇောဃ စသော  
မောဟ ခုနစ်ပါးကို သည်း ယူသင့်၏။

အမေး— သိစေရအောင်ပ နိယတမည်ဆို သည်ပုဂ္ဂိုလ်  
သုံး၊ ခုနစ်သက် လောကုတ်- လောကီနှင့်  
ကျမ်းအညီ မိန့်ဆိုလင်းပ ဘယ်သင်းတဲတုန်း။

အဖြေ— သိစေရမည်ပ နိယတမည်ဆို သည်ပုဂ္ဂိုလ်သုံး၊  
အရိယာ၊ ဒိဋ္ဌိ၊ ဒိဋ္ဌိနိယတာနှင့် ပဉ္စာနန် ဤသို့  
တို့ကို စွဲလိ ပိုက်ကျုံး။

အဓိပ္ပာယ်—ပုဂ္ဂလ ပညတ် ပါဠိတော်တွင် နိယတ  
ပုဂ္ဂိုလ်သုံးပါးကို ဟောကြား၏။ ယင်းသုံးပါးမှာ ပဉ္စာနန္တရီ  
ယကံ ကျုံးလွန်သော ပုဂ္ဂိုလ်, မိစ္ဆာဒိဋ္ဌိ အယူရှိသောပုဂ္ဂိုလ်  
နှင့် အရိယာပုဂ္ဂိုလ် ဖြစ်၏။ ပဋ္ဌမနှင့် ဒုတိယပုဂ္ဂိုလ် နှစ်ဦးမှာ  
အပိယ်ငရဲကျရန် မချွတ်မလွဲမြဲသကဲ့သို့ တတိယပုဂ္ဂိုလ်လည်း  
နိဗ္ဗာန်ကို မျက်မှောက်ပြုရန် မချွတ်မလွဲ မြဲ၏။

အမေး— လေးသတ္တ တရားတွင် တပါးမျှ သူရာ ဘူပါ  
လိမ့်သေလဲ၊ သည်ဖြစ်ပုံ သနစ်ကယ် အိုကုန်  
ကုန်ပ ဘယ်ဘုံမှာ ဘယ်သူ ထိုက်တယ် ကျမ်း  
နှိုက်လိ ခဲ့။

အဖြေ— လေးသတ္တ တရားတွင် တပါးမျှ သူရာ မဂ်  
ယုတ္တော ဝိလိဘဲ၊ သည်ဖြစ်ပုံ သနစ်ကယ် အို

ကုန်ကုန်ပ ယုတံမှာ ရသု ထိုက်တယ် ကျမ်း၌  
ဝေခဲ့။

အဓိပ္ပာယ်-ဤ အဘိဓမ္မာချုပ် သမုဗ္ဗည်းပိုင်း အဆုံး  
တွင် မဂ်နှင့်ယှဉ်သော ဖိုလ်စိတ်သည် သစ္စာလေးပါးမှ လွတ်  
သော သစ္စာဝိမုတ် ဖြစ်ကြောင်း ဖော်ပြ ထား၏။ ဤတွင်  
မဂ်ယုတ္တာ ဖိုလ်ဘဟု ဆိုသည်မှာ ယင်းစကားကို ရည်ညွှန်း  
ခြင်း ဖြစ်၏။ သုတံဟုဆိုသည်မှာ သုဂတိတံဟု ဆိုလိုခြင်းဖြစ်  
၏။ ယင်းစကားသည် ယေဘုယျနည်းဖြစ်၏။ အသည်သတ်  
ဘုံ၌ ယင်းတရားတို့ကိုမရထိုက်၊ သုဒ္ဓာဝါသ ငါးဘုံ၌လည်း  
အောက်မဂ် ၃-ပါးနှင့် အောက်ဖိုလ် ၃-ပါး စိတ္တုပ္ပာဒ် တို့ကို  
မရထိုက်၊ အရူပ လေးဘုံ၌လည်း သောတာပတ္တိမဂ်နှင့်ယှဉ်  
သော စိတ္တုပ္ပာဒ် တို့ကို မရထိုက်၊ ရေထုတိုက် ဟူသည်ကား  
သုဂတိဘုံ၌လည်း မဂ်ဖိုလ်ရသုတံသာထိုက်တရားတို့ကိုရထိုက်၏။

အမေး- အကနိဋ္ဌိ သောတာဟု ဟောပြုသည့် သောတာ  
ပန် ညာစာနိဋ္ဌိ တက်သွား၊ စဉ်တိုင်းသာ  
နတ်တိုင်းငယ် ခြောက်ရွာနှင့် အောက်မြဟွာ  
ဆုံ မချို့ အောင် ဖြန့်ဆွဲသလား။

အဖြေ- အကနိဋ္ဌိ သောတာဟု ဟောပြုသည့် သောတာ  
ပန် ကျမ်းဂန်တွင် ရှိသွား၊ အဘယ်မှန် အောက်  
တိုက် မြေကို ဆန့်ကျင် ဖြန့်ဆွဲလိမ္မတ်သာပ တံယုဒ္ဓာ  
အစဉ်ကပ်တယ် ကျမ်းမှတ် အတူ။

အဓိပ္ပာယ်-အကနိဋ္ဌိ ဆိုဟူသည်မှာ သုဒ္ဓာဝါသ အ  
ထက်ဆုံးဆုံ ဖြစ်၏။ သုဒ္ဓာဝါသ ဘုံ၌လည်း မှထုဖျော် သော

တာပန်နှင့်သကဒါဂါမ် ပုဂ္ဂိုလ်တို့ကို မရ၊ အနာဂါမ် ပုဂ္ဂိုလ်  
တို့သာ ရ၏ဟု အဘိဓမ္မာတွင် ဟောကြားသောကြောင့် မေး  
သင့်သော ပြဿနာ မဟုတ်ဟု မင်းကုန်း ဆရာတော် မိန့်မှာ  
တော်မူ၏။

အမေး— ဗြဟ္မာက စုတိလို့ ဒုဂတိ ဝက်ဖြစ်လာ ဘဟာ  
မို့ လေ မှန်း၊ သည်သင်းကို ဖြေရှင်းငယ်  
ဘယ်လိုဆိုပ ရှေ့သင်္ဂြိုဟ် လာဟန်နှင့် ကာပြန်  
သံ တပုံပြု သင်းအမှုဆန်း။

အဖြေ— ဗြဟ္မာက စုတိလို့ ဒုဂတိ ပါယ်ရွာ၊ အဟေတု  
သညာငယ် ဝက်ဖြစ်နိုင်ပါတဲ၊ ဥပစာရ ဇော  
စေတနာငယ် နုဘာဝါ ကြားလို့ ရှောင်လွှဲ  
ရှေ့သင်္ဂြိုဟ် လာနဲ့နှင့် လွဲပါတဲ့ ဆွေမဟာ  
ဥကထာ နိဒါနမှ သင်္ခေပ နည်းပြမို့ သာပါ  
ချွေကိုထွမ်းလို့ စခန်းဘာအောင် ညက်ပညာ  
နာဂပါသ်နှင့် ကချုပ်လောက် သာသာ ဆီ  
တွင် ရှုပညီခင်၊ တကုဏ်သီးတဲ့ ညက်ကြီး ရှင်  
ငယ် မဆန်ကျင်ပါတူးကဲ့ လေး။

အဓိပ္ပာယ်— ဗြဟ္မာပြည် ထိန်ထိန်ဝင်း ဝက်စားကျင်  
တရွတ်ရွတ် ဟူ၍ စကားပုံရှိ၏။ ယင်း စကားသည် ဓမ္မပဒ  
အဋ္ဌကထာ ဝတ္ထုနိဒါန်း၌ “ဗြဟ္မာပြည်မှ စုတိပြီး ဝက်ဖြစ်  
ခဲ့၏” ဟု ဆိုသောစကားကြောင့် ဖြစ်၏။ ယင်းစကားမှာ အ  
ကျဉ်းသင်္ခေပနည်းပြ ဖြစ်၏။ ရှေ့ပေတချုပ်လောက် သာသာ  
ဆီတွင် ဗြဟ္မာပြည်မှ တိုက်ရိုက် ဝက်ဖြစ်သည် မဟုတ်၊ လူ  
ဖြစ်ပြီးမှ တဖန် ဝက် ဖြစ်ကြောင်း ဖော်ပြ ထား၏။ ထို့

ကြောင့် ယင်း စကားသည် သင်္ဂြိုဟ်နှင့် ဆန့်ကျင်ခြင်း မရှိ ဟူသတတ်။

အမေး— တပိုင်းမှာဇီဝနှင့် ဘောဏာယအစုံ၊ တပိုင်းမှာ ဗာဟိရဥတုဇပုံ၊ သမုဋ္ဌာန် ထုတ်ဟန် ခြား သော်လည်း မပြားတဲ့ သည်အာရုံ ဘယ် ဘုံ မှာ ထင်စွ၊ ကြည်မဟာ သတ္တဝယ် ဇီဝါလို့ မမည်ပါ သည်အမှုကို ဘုန်းရှုပါစ။

အဖြေ— တပိုင်းမှာဇီဝနှင့် ဘောဏာယအစုံ၊ တပိုင်းမှာ ဗာဟိရ ဥတုဇပုံ၊ သမုဋ္ဌာန် ထုတ်ဟန် ခြား သော်လည်း မပြားတဲ့ သည်အာရုံ လူ့ ဘုံမှာ ထင်ခဲ့၊ ဆွေမဟာ သတ္တဝယ် ဇီဝါလို့ မမည် ပါ သည်ဆံစုကို ဘုန်းရှုပါစ။

အဓိပ္ပာယ်—ဆံပင်ကား အသားမမလွတ်သော အရုပ်၌ ကမ္မ၊ အာဟာရ၊ စိတ္တနှင့်ဥတုဇသော ဖြစ်၏။ ဤ၌ ဆံပင်ကိုသာ ဆိုလိုက်သည်ကား ဥပလက္ခဏ နည်းတည်း၊ လောမ စသော စတုသမုဋ္ဌာနိက ရုပ်တို့၌လည်း ဤနည်းအတူပင် ဖြစ်၏။ ဤ အာရုံတို့သည်လည်း လူ့ ဘုံ၌သာ ထင်၏။ နတ်ဘုံ ပြုဟွံဘုံ တို့၌ မထင်။

အမေး— စေတနာကုသလကိုတဲ့ ဥပနိဿယ ကုမပြိုင် ဘူ ဆိုင်တဲ့ ကံတုန်း၊ ပစ္စည်းငယ်စီ အကြောင်း ဘဟာဇီလို့ ရွှေရာသီ ပါမတုန်းရ ညွှန်းပ နေောင်ဘုန်း။

အဖြေ— စေတနာကုသလတဲ့ ဥပနိဿယ ကုမပြိုင်၊ သ ဟဇာ သည်တရား၊ များနှင့် သူ့ဆိုင်၊ ပစ္စုပ္ပန်

ကောန္တဝယ်မို့ ဥပနိဿယ မကုန်၍ သူ မပြိုင်  
ရှောင်ရာ၊ ပစ္စည်းငယ်စီ အကြောင်းသည်ဟာ  
ဖီလို့ ရှေ့ရာသီ ပါမတုန်း ညွှန်း၏ ညီလှ။

အဓိပ္ပာယ်—ဥပနိဿယ မပြိုင်သော အကုသိုလ် စေ  
တနာကား သဟဒောတ ကမ္မပစ္စည်းတည်း၊ ယင်းပစ္စည်းကား  
ပစ္စုပ္ပန်သာဖြစ်၏၊ ပကတူပ ဥပနိဿယ ပစ္စည်းကား အတိတ်  
နှင့်နှင်ဖြစ်၏၊ ယင်းသို့ ကုသောကြောင့် မကု-မပြိုင်  
နိုင်ဖြစ်သည်။

အမေး— ဝိပုယုတ်ကယ်နှင့် အဟုတ်ကတဲ ကယ်မဆံ၊  
ဘယ်နာမ်တဲ ရှေ့ကိုယ်၊ အရူပါ ဝိပါက်ကို မယူ  
ပါနှင့် ကိုယ်ဆရာ မြန်မြန် မြှက်ပါ သုံးချက်  
စသို့။

အဖြေ— ဝိပုယုတ်ကယ်နှင့် အဟုတ်ကတဲ မဆက်ဆံ၊ အရူ  
ဘုံဌာနမှာလ လောဘ မောဟာနှင့် မနော  
ဒွာရာဝဇ္ဇန်း လမ်းပြ ကေန်၊ စ မဟာမည်ရ  
ကုသလ ကြိယံ အာရုံပုံတဝ၊ မဂ် သောတာ  
ရှောင်လွဲကြည့်ခါတဲ လောကုတ္တရာ သည့်နာမ်  
စုံကို ဘုန်းရူ ညီလှ။

အဓိပ္ပာယ်—အရူပဘုံ၌ဖြစ်သော လောဘမူ ၈-ပါး၊  
မောဟမူ ၂-ပါး၊ မနောဒွာရာဝဇ္ဇန်း ၁-ပါး၊ မဟာ ကုသိုလ်  
၈-ပါး၊ ကြိယာ ၈-ပါး၊ အရူပကုသိုလ် ၄-ပါး၊ အရူပကြိယာ  
၃-မူ၊ သောတာပတ္တိမဂ် ကြည့်သော လောကုတ္တရာ စိတ်

၇-ပါး၊ ဒေါသ၊ ဣဿာ၊ မစ္ဆရိယ၊ ကုက္ကုစ္စ၊ အပ္ပမညာကြည်သော  
စေတသိက် ၇၆-ပါး၊ ပဝတ္ထိ ပဋိသန္ဓေ နှာ မက္ခန္ဓာ ၄-ပါး  
ဤတရားတို့သည် ဝိပုယုတ္တပစ္စည်းနှင့် မဆက်ဆံသော နာမ်  
တရားတို့စာည်း။

အမေး- စေတနာ အပုံများပါလို့ကိ တပါးသာ တရပ်  
ဌာန် ပဋိသန္ဓေနေထိုက်၊ ကံများတွင် ဘယ်ကံ  
ဆိုရ မြတ်ဘုန်းမို့ သိတော်သားဟာမို့၊ ခြား  
လို့ ဖြေလိုက်။

အဖြေ- စေတနာ အပုံများပါလျက် တပါးသာ တရပ်  
ဌာန် ပဋိသန္ဓေ နေထိုက်၊ သည်ကံကို ဂရုကံ  
ကေန်ဆိုလိုက်မယ် ဖြတ်ဘုန်းမို့ သိလျက်သား  
ဟာမို့၊ ခြားလို့ မှတ်လိုက်။

အမိပ္ပာယ်-- သံဃာကို သင်းခွဲသော သံဃာတေဒကကံ၊  
မြတ်စွာဘုရားကို သွေးထွက် သန်ယို ပြုသော လောဟိတုပ္ပာ  
ဒကကံ၊ ဗျာဓိန္ဒာကို သတ်သော အရဟန္တသတ်ကကံ၊ အမိကို  
သတ်သော မာတသတ်ကကံနှင့် အဖကို သတ်သော ပိတု  
သတ်ကကံ ဟူ၍ ကံကြီး ငါးပါး ရှိ၏။ ထိုကံငါးပါးလုံးကို  
သော်ဂုဏ်၊ နှစ်ပါး၊ သုံးပါးကိုသော်ဂုဏ် ကျူးလွန်လျှင် အ  
စဉ်အတိုင်း ကံတပါးအတွက်သာ ခံယူရ၍ အခြားကံတို့သည်  
အဟောသိကံ ပြစ်သွား၏။ ကုသိုလ်ဖက်မှာ သမာပတ် ရှစ်  
ပါးတို့တွင်လည်း တခုသော သမာပတ်သာ ဖြစ်ဟောပြည်မှာ  
အကျိုးပေး၏။ အကယ်၍ ဂရုကံမရှိလျှင် အာသန္နကံ၊ ယင်း  
ကံ မရှိလျှင် အာစိဏ္ဍကံ၊ ယင်းကံလည်း မရှိမူ ကဋ္ဌတ္တာကံက



အကျိုးပေး၏။ ကံတူအများတွင် အားကြီးသော စေတနာက  
အကျိုးပေးသော ဟူ၏။

အမေး— ကုသိုလ်မှာ ဣဋ္ဌရုပ်ကိုလှ ပြုလုပ်လို့ တယ်ဟန်  
ကယ်မှန်ပါစေအုန်း၊ အကုသိုလ်ကံ သူပြုစီမံ  
တဲ့ ဆင်မြင်းပျံ သည် အဟိတ်ကယ်တို့ အနိဋ္ဌာ  
ဆိပ်ပါရအောင် ကျမ်းပြုပါအုန်း။

အဖြေ— ကုသိုလ်မှာ ဣဋ္ဌရုပ်ကိုလှ ပြုလုပ်လို့ တင့်တယ်  
တကယ်မလဲ့၊ အကုသိုလ်ကံ သူပြုစီမံတဲ့ ဆင်  
မြင်းပျံ သည်အဟိတ် တို့မှာ အနိဋ္ဌာ ဆိပ်ပါ  
ရအောင် မူလဋီကာပြုတယ် ကျမ်းက နှစ်နဲ့။

အဓိပ္ပာယ်— ယေဘုယျ အားဖြင့် ကုသိုလ် ကမ္မဇနာ  
အနိဋ္ဌမရှိသကဲ့သို့ အကုသိုလ်ကမ္မဇမှာ ဣဋ္ဌ မရှိ စသဖြင့် ခန္ဓာ  
ဝိဘင်း မူလဋီကာ၌ ဖွင့်ဆို၏။ သို့ရာတွင် အချို့ သူတို့သည်  
ကုသိုလ်ကမ္မဇ ဖြစ်သော လူစသည်ကို မနှစ်သက်၊ အကုသိုလ်  
ကမ္မဇ ဖြစ်သော ဆင်မြင်း စသည်ကို နှစ်သက်ကြောင်း  
ယင်းအနုဋီကာ၌ အမွက ဖွင့်ပြ၏။

ကုသိုလ်ကံ စီမံ လုပ်လို့ ဣဋ္ဌရုပ်ဖြစ်တုံပြန်  
အမေး— ကယ်မှန်ဘိမူကား၊ လူတကာ နတ်များကို  
မြင်ကုန်ရာ၌ မူးမိုင်ကာတွေဝေရတယ် သင်း  
ဣဋ္ဌလား။

အဖြေ— ကုသိုလ်ကံ စီမံ လုပ်လို့ ဣဋ္ဌရုပ် ဖြစ်သည်မှန်  
ကေန်ပ မလဲ့၊ လူတကာ နတ်များကို မြင်ကုန်  
ရာ၌ ဘုန်းသမ္ဘာ မတူမျှသောကြောင့် မူးမိုင်  
ကာ တွေဝေရတယ် သင်း ဣဋ္ဌဘဲ။

အဓိပ္ပာယ်—အချို့ တိရိစ္ဆာန်တို့သည် လူကို တွေ့မြင် ရသောအခါ မနှစ်သက်၍ ပြေးကြ၏။ လူတို့လည်း နတ်တို့ကို တွေ့မြင်၍ ကြောက်လန့်ကြ၏ စသဖြင့် ခန္ဓဝိဘင်း မူလဋီကာ မှာပင် ဖွင့်ဆို၏။

အမေး—ဥပစာ မပါဘဲကယ်နှင့် နှလုံးလဲဖော်မကူ ဂေါ် ကြည့်ဘုဒ်သာချည်း၊ အရိယာ မြတ်ဘုန်းမို့ ဗိုလ် မဟာတို့ မဂ်သောတာ အောင်မြေ နင်းကြ ထယ် သင်းက ဘယ်နည်း။

အဖြေ— ဥပစာ မပါဘဲကယ်နှင့် နှလုံးလဲဖော်မကူ ဂေါ် ကြည့်ဘုဒ်သာချည်း၊ အရိယာ မြတ်ဘုန်းမို့ ဗိုလ် မဟာတို့ မဂ်သောတာ အောင်မြေ နင်းကြ တယ် သင်း သာသနည်း။

အဓိပ္ပာယ်—သာမညအားဖြင့် ဇောစိတ်တို့ကို အသေ စနုဟု၎င်း၊ ပရိကမ္မဟု၎င်း ဆိုအပ်သောနည်း၌ ဥပစာ၊ အနုလုံ ဟူသော အမည်ကို မသုံးသပ်သောကြောင့် ဥပစာ၊ အနုလုံ မကူ၊ ဂေါ်ကြည့်ချည်း သောတာပတ္တိသို့ ရောက်သည်ဟု ဆို သောနည်းသာ သာမညနည်း မည်၏။

အမေး— ပရိကံ၊ အနုလုံ ကူလို့ ဂေါ်ကြည့် သောတာ ရောက် ကုန်းထောက်လို့ စံ၊ ဇော သမာ ရှေ့ တော်ပြေးငယ်တို့ လေးဌာနသညာခံဘွဲ့ နာမံ ပြောင်ဝင်း၊ ဆန်း တကြယ် တခန်းသွယ်နှင့် အံ့ဩဖွယ် နိသျည်း ဘယ်နည်း သို့မင်း။

အဖြေ— ပရိကံ ဥပမာ အနုလုံ ကုလို့ ဂေါတြိယူ သော  
တာရောက် ကွန်းထောက်လို့ စံ၊ ဇောသမာ  
ရွှေကော်ပြေးငယ်တို့ လေးဌာန သညာခံဘို့  
နာမံသာစွ၊ ဆန်းတကြယ် တခန်းသွယ်ပအံ့သြ  
ဖွယ်နိသျည်း နည်းဝိသေသ။

အဓိပ္ပာယ်— သင်္ခါရ၌ အာရုံပြု၍ဖြစ်သော ပဌမဇော  
ဝိတ်ကို ပရိကံဟု ခေါ်၏။ ထို့နောက် ထိုသင်္ခါရ၌ပင် အာရုံ  
ပြု၍ဖြစ်သော ဒုတိယ ဇောဝိတ်ကို ဥပစာဟု ခေါ်၏။ ထို့  
နောက်လည်း ယင်းသင်္ခါရ၌ပင် အာရုံပြု၍ဖြစ်သော တတိ  
ယ ဇောဝိတ်ကို အနုလုံဟု ခေါ်၏။ ယင်းသည် ထိုဝိတ်တို့၏  
အမည်နာမ အသီး-အသီးတည်းဟု ဝိသုဒ္ဓိမဂ်တွင် ဖွင့်ဆို၏။

အမေး— ဖော်ကုနှင့် မကု ဖြစ်ခြင်းတူ-မတူဘို့ ဂေါတြိ  
ယူ နှစ်ပါး၊ ဝိယံစိ မဂ်လမ်းကို အစဉ်ချီတော့  
တူယှဉ်ညီ တျှိုဝိုင် ကျတယ် ဘုန်းယုံပဿား။

အဖြေ— ဖော်ကုနှင့်မကု နှစ်ပါး ခေါ်မတူဘို့ ဂေါတြိယူ  
ဖြစ်ခြင်း၊ ဝိယံစိ မဂ်လမ်းကို အစဉ်ချီတော့  
တူယှဉ်မို့ နိဗ္ဗာန်ကြည့်တယ် ဘုန်းယုံ၏မင်း။

အဓိပ္ပာယ်— အထူးဆီဖွယ်မရှိ၊ နည်းနှစ်ပါးဖြင့် ဝိယံ  
ကျခြင်းမျှပင်တည်း။

အမေး— ရဟန္တာဖြစ်ကြ သားငယ်နှင့် ငါးပိုးတို့ များ  
ဘိညာဉ် ယှဉ်-မယှဉ် တခန်း၊ အာရဏာ အ  
ကြောင်းငယ် ဘဟာကြောင့် ဝေညီခြင်းရာ  
တူဘူးရယ်လို့ ထူးရသမ္ပန်း။

အဖြေ— ရဟန္တာ ဖြစ်ကြသားငယ်နှင့် ငါးပါးတဲ၊ စျားန်  
တိညာဉ် ယှဉ်-မယှဉ်တန်၊ သမထာ အဓိကာ  
ရာ ရှိသနှင့် မရှိသူ သည် နှစ်ဦးမှာလ ဖြစ်  
ခြင်းရာ မတူဘူးငယ်လို့ ထူးရသတဲ။

အဓိပ္ပာယ်— မဝေးလွန်းသော ရှေးဘဝတို့၌ သမထာ  
ဓိကာရ်ဟု ဆိုအပ်သော အားကြီးသော ပုဗ္ဗယောဂ ရှိကုန်  
သော ပုဂ္ဂိုလ် တို့မှာ မဂ္ဂါဓိဂမ၏ အစွမ်းအားဖြင့် စျားန်  
အဘိညာဉ် စသည်တို့ ဖြစ်ကုန်၏။ ထိုသို့ မဟုတ်သော ပုဂ္ဂိုလ်  
တို့မှာ မဖြစ်ကုန်။

ဒေမေး— ဝေဒနာတခု၌ သုခနှင့်ဒုက္ခာ၊ လက္ခဏာ သည်  
နှစ်ပါး ရကြားသင့်စွာ၊ ပိုင်းခြားရန် မှန်မကြူး  
ပေးပ ထူးနိုင်မျှ ကျမ်းအလာ ဆန်းစရာ တ  
သီး၊ သဘောကုန်၊ ဘယ်နည်းငယ် ဘယ်ပုံလို့  
ဆင်ခြင်ပုံ ကိုယ်တော် သိရှာလိမ့် ယောဂီ  
ဉာဏ်ကြီး။

အဖြေ— ဝေဒနာတခု၌ သုခနှင့်ဒုက္ခာ လက္ခဏာ သည်  
နှစ်ပါး ရကြားသင့်စွာ၊ ပိုင်းခြားရန် မှန်မကြူး  
ပေးပ ထူးနိုင်မျှ ကျမ်းအလာ ဆန်းပါးတိဘန်  
သုခမှာ ဝိပရိဏာမာနှင့် သင်္ခါရာ သဘာဝ  
ငယ်ကြောင့် ဒုက္ခပင် ဆင်ခြင်လို့ ဉာဏ်သက်  
ဝင် သည့်နယ်သိတယ် ယောဂီဉာဏ်တဲ။

အဓိပ္ပာယ်— သဗ္ဗာယတန သံယုတ်၌ “ ဂဟန်းတို့ ဝေဒနာ  
သည် သုခ, ဒုက္ခနှင့် ဥပေက္ခာဟု သုံးပါးရှိသည်။ သုခ  
ဝေဒနာကို ဒုက္ခဟု၎င်း, ဒုက္ခဝေဒနာကို ဆူးပြောင်းဟု၎င်း,

ဥပေက္ခာဝေဒနာကို အနတ္တဟု၎င်း မှတ်သင့်၏။ ငါသည်  
ဝေဒနာဟူသမျှကို ဒုက္ခဟု ဆို၏။ စင်စစ် သင်္ခါရတို့၏  
အနိစ္စကိုရည်၍ ဝေဒနာဟူသမျှကို ဒုက္ခဟုဆိုခြင်းဖြစ်၏။ ဟု  
ဟောကြားတော်မူ၏။

အမေး- မသေရာ သန္ဓေခါ သည်ဇာတိဇယမ္ပ ကာလ  
တပါး၊ ရှိသည်ပင် နိရော သမာဝင်တော့  
မဟာဝင် ရှေ့ကိုယ်မြတ်ကယ်တို့ ဆုံးတတ်  
ကဲ့လား။

အဖြေ- မသေရာ သန္ဓေခါ သည်ဇာတိဇယမ္ပ ကာလ  
တပါး၊ ရှိသည်ပင် နိရော သမာဝင်တော့  
စင်စစ်လျှင် မသေသင့်သည်ဟု ကျမ်းဖွင့်ဟန်  
ရှေ့ကိုယ်မြတ်ကယ်တို့ ဆုံးတတ်လျက်သား။

အဓိပ္ပာယ်- ပဋိသန္ဓေအခါလည်း သေရာကာလ မဟုတ်  
ပဋိသန္ဓေ အခါမှတစ်ပါး မသေရာ အခါကာလ မရှိဟုလည်း  
မတားမြစ်။ သို့ကြောင့် နိရောသမာပတ် ဝင်စားသော  
ကာလလည်း မသေရာကာလပင် ဖြစ်၏။ သို့ကြောင့် စိတ္တ  
မင် ဋီကာ၌ နိရောသ သမာပတ်ဝင်စားသည့်အကွင်းမှာ ဇာတိ  
ခြင်း မရှိစသဖြင့် ဖွင့်ဆို၏။

မင်းကုန်းတောရ ဆရာတော်နှင့် မနိလည်ဆရာတော်တို့  
အပြန်- အလှန် မေးကြ- ဖြေကြသော အမေး-အဖြေတို့  
ဖြစ်၏။ အဘိဓမ္မာ လေ့လာပြီးသူတို့သည် အဘိဓမ္မာနှင့်  
ပတ်သက်သော အချက်အလက်ကို ပြန်လည် သုံးသပ်ရှု  
အတွက် ဖြစ်သည်။ ဆရာတော်တို့၏ အမေး-အဖြေ တို့မှာ

အချိုးကဗျာတို့ပင် ဖြစ်သော်လည်း ကဗျာပုံစံနှင့် မပြုပါ။  
 ကောင်းပြေကဲ့သို့ပင် လွယ်ကူစွာ ဖတ်ရှုသွားနိုင်ကြစေရန် ရိုး  
 ရိုးပင် တန်းစီပေးလိုက်ပါသည်။ သို့ရာတွင် ဖတ်သောအခါ  
 မှာ အချိုးမှန်စွာဖတ်ဘို့ လိုပါလိမ့်မည်။ သို့မဟုတ်ပါက  
 နားထောင်၍ မကောင်းသည့် ပြင် အနက်အဓိပ္ပာယ်နှင့်  
 ပတ်သက်၍လည်း အနှောင့်အရှက် ဖြစ်ဘတ်၏။ အဘိဓမ္မာ  
 နှင့် စပ်လျဉ်းသော ရှေးရှေး မြန်မာ ပညာရှိကြီးတို့၏  
 အမေး-အဖြေတို့မှာ ထိုမှတစ်ပါး အများအပြားပင် ကျန်ရှိပါ  
 သေးသည်။ ဤတွင်မူ ဤစာအုပ်နှင့် သင့်တော်ရုံမျှ နိဂုံး  
 ချုပ်ရပါသည်။

မိကို ဉာဏ၊ ဖကို လက်ဝဲ  
 ကိုင်စွဲချီလျက်၊ ပခုံးသက်ဝယ်  
 အသက်ဆုံအောင်၊ မြတ်နိုးဆောင်၍  
 အခေါင်အချား၊ လှုပ်ကျွေးငြားလည်း  
 မွေးဖွားပိုင် ဂျူး၊ ရှေးတင်ဘူးသည့်  
 ကျေးဇူးလှယ်ပြိုင်၊ မဆပ်နိုင်ခွဲ  
 ရောက်ကိုင်မင်ဖိုလိ၊ ကုသိုလ်တရား  
 ကြားစပေမှ၊ ဘို့ချေရဟု  
 ယောကတံခွန်၊ သူမြတ်မှန်တို့  
 ဟောညွှန်နည်းမှီး၊ တောထွက်ပြီးသော်  
 ဖွားစီးပညာ၊ ဒေသနာဖြင့်  
 မာတာပိတု၊ သင်္ဂြိုဟ်မှုကို

ပြုအံ့မရွံ၊ ကောင်းအားသံသည်  
ကောင်းကြံအပြည့် အဖိုးတည်း။ ။

ရှာမဟာရဋ္ဌသာရ၏ ကိုးခန်းပျို့မှ ကောက်နှုတ်ချက်  
ဖြစ်၏။ ဤကောက်နှုတ်ချက်၏ အဓိပ္ပါယ်အချုပ်မှာ ဘုရား  
လောင်း ဟတ္ထိပါလ မင်းသားနှင့် သူ၏ ညီတော် သုံးဖော်  
တို့သည် မင်းစည်းဝိမ်ကို စွန့်လွှတ်ပြီး မိဘတို့၏ မွေးကျေးဇူး  
ကို ဆတ်ရန်အတွက် တောထွက်ကြကာ ပွားစည်းပညာ  
ဒေသမှာဖြင့် မာတာပိတု သင်္ဂြိုဟ်မှုကို ပြုခြင်း ဖြစ်၏။  
ထို့နောက် ဘုရားလောင်းသည် ဘုရားအဖြစ်သို့ ရောက်  
သောအခါ မယ်တော်၏ မွေးကျေးဇူးကို ဆပ်ရန်အတွက်  
“အဘိဓမ္မာတရား ဟော်ကြားတော်မူ၏။

မနှိုင်းကောင်း-နှိုင်းကောင်း ဖြစ်နေမည်လား မသိပါ။  
မိမိလည်း ပုသိမ်ခရိုင် ငါးသိုင်းချောင်းမြို့နယ် ဇရပ်လှ  
ကျေးရွာ အဖ ဦးရွှင်ကြီး နှင့် အမိ ဒေါ်နက်ကျော် တို့၏  
မွေးကျေးဇူးကို ဤဗုဒ္ဓအဘိဓမ္မာချုပ်ဖြင့် ထုပ်ထုပ်-ပိုက်ပိုက်  
သင်္ဂြိုဟ်လိုက်ပါ၏။ တိုက်ရိုက် တ်နား ကြားပါလေ၍ နာစေ  
စလို တောင့်တဆိုသည် ကုသိုလ်ဝေငှ ထင်လောင်းတည်း။

ထိုမှတစ်ပါး မိမိသည် ဗုဒ္ဓဓမ္မနှင့် ပတ်သက်၍ စာအုပ်  
ပေါင်း အတန် ထုတ်ဝေခဲ့၏။ ထိုတွင် အချို့မှာ မိလိန္ဒပဉ္စာ၊  
ဓမ္မပဒ - မြန်မာပြည်ရောက် ဗုဒ္ဓဘာသာနာ၊ ဝိမုတ္တိရသ၊  
ဝိသုဒ္ဓိမဂ်၊ နိဗ္ဗာန်၊ သုတ်သုံးကျမ်း၊ တေဒဂ်ဝတ္ထု၊ ဗုဒ္ဓစရိတ၊  
ဗုဒ္ဓစာပေညွန့်ပေါင်း၊ ရတနာမြတ်သုံးပါးနှင့် ဗုဒ္ဓဘာသာ  
အိတ်ဆောင် စသည်တို့ဖြစ်၏။ အမိ-အဖတို့သည် ဤကုသိုလ်

အဘိဘာဂတို့ကိုလည်း မိမိနှင့် အညီအမျှရ၍ ချမ်းသာကြပါ  
စေသတည်း။

မေတ္တာရှေးဦး၊ ပြုပေဘူးကို  
ကျေးဇူးသိမှု၊ ကတညံ့တညံ့၊  
ထိုသူထက်ပင်၊ ကျေးဇူးအင်ကို  
ထင်ထင်မချွတ်၊ ပြောဆိုတတ်ဟ  
သူမြတ်မှန်လှ၊ ကတဝေဒီ  
ဟုဆိုပြီရှင်၊ လောကီအစု  
မြင်ဉာဏ်နုတို့၊ သူပြုအထူး  
သူ့ကျေးဇူးကို၊ ကြည်နူးဝမ်းမြောက်  
မခေါက်မရက်၊ နှစ်သက်အင်၍  
သိတတ်ခဲ၏။ (မဃဒေဝ)

ဤအဘိဓမ္မာချုပ်ကို ပြုလုပ် စီရင်ရန် | တိုက်တွန်းပြီး  
လိုအပ်သော စာအုပ် စာတန်းတို့ကို ရှာဖွေဆောင်းပေး  
သော အရှင်သုမိတ္တာဘိဝံသ (ဓမ္မာစရိယ) နှင့် ပြန်ကြားရေး  
ဝန်ကြီးဟောင်း မြန်အောင် သခင်ချစ်မောင် အား အထူး  
ပင် ကျေးဇူးတင်ပါသည်။

သော်ဇင်



ဦးသော်ဇင် - စိစဉ်သော

# ဗုဒ္ဓဘာသာအိတ်ဆောင်

၃၇-စောင်တွဲ

ဤဗုဒ္ဓဘာသာ အိတ်ဆောင်သည် ဗုဒ္ဓဝါဒ စတင်ချဉ်းကပ်သူ၊  
အတော်အသင့် ခရီးပေါက်သူ၊ အထွတ်အထိပ်ရောက်သူ- မည်သူမဆို  
နှစ်သက်ကြည်နူး၍ ရှင်မြူးချမ်းမြေ့ဖွယ် ဖြစ်သည်။

ပြည့်စုံခိုင်လုံသော၊ တွေ့ကြုံနိုင်ခဲ့သော၊ လွယ်ကူသိပ်သည်း  
သော၊ သိမ်းဆည်းထားသင့်သော ရှေးအစဉ်အလာ ဗုဒ္ဓဘာသာတို့၏  
သင်္ခန်းစာ ၃၇-စောင်တို့ဖြင့် ထွန်းလင်းတောက်ပနေပါသည်။

ဆက်လက်ထုတ်ဝေရန် အသင့်ဖြစ်နေပါပြီ။